



**STAGE KEYBOARD
СЦЕНИЧЕСКОЕ ФОРТЕПИАНО**

YC61

**BENUTZERHANDBUCH
РУКОВОДСТВО ПОЛЬЗОВАТЕЛЯ**

Deutsch

Русский

Important Notice: Guarantee Information for customers in European Economic Area (EEA) and Switzerland

Important Notice: Guarantee Information for customers in EEA* and Switzerland For detailed guarantee information about this Yamaha product, and Pan-EEA* and Switzerland warranty service, please either visit the website address below (Printable file is available at our website) or contact the Yamaha representative office for your country. * EEA: European Economic Area	English
Wichtiger Hinweis: Garantie-Information für Kunden in der EWR* und der Schweiz Für nähere Garantie-Information über dieses Produkt von Yamaha, sowie über den Pan-EWR*- und Schweizer Garantieservice, besuchen Sie bitte entweder die folgend angegebene Internetadresse (eine druckfähige Version befindet sich auch auf unserer Webseite), oder wenden Sie sich an den für Ihr Land zuständigen Yamaha-Vertrieb. *EWR: Europäischer Wirtschaftsraum	Deutsch
Remarque importante: informations de garantie pour les clients de l'EEE et la Suisse Pour des informations plus détaillées sur la garantie de ce produit Yamaha et sur le service de garantie applicable dans l'ensemble de l'EEE ainsi qu'en Suisse, consultez notre site Web à l'adresse ci-dessous (le fichier imprimable est disponible sur notre site Web) ou contactez directement Yamaha dans votre pays de résidence. * EEE : Espace Economique Européen	Français
Belangrijke mededeling: Garantie-informatie voor klanten in de EER* en Zwitserland Voor gedetailleerde garantie-informatie over dit Yamaha-product en de garantieservice in heel de EER* en Zwitserland, gaat u naar de onderstaande website (u vindt een afdrukbaar bestand op onze website) of neemt u contact op met de vertegenwoordiging van Yamaha in uw land. * EER: Europese Economische Ruimte	Nederlands
Aviso importante: información sobre la garantía para los clientes del EEE* y Suiza Para una información detallada sobre este producto Yamaha y sobre el soporte de garantía en la zona EEE* y Suiza, visite la dirección web que se incluye más abajo (la versión del archivo para imprimir esta disponible en nuestro sitio web) o póngase en contacto con el representante de Yamaha en su país. * EEE: Espacio Económico Europeo	Español
Avviso importante: informazioni sulla garanzia per i clienti residenti nell'EEA* e in Svizzera Per informazioni dettagliate sulla garanzia relativa a questo prodotto Yamaha e l'assistenza in garanzia nei paesi EEA* e in Svizzera, potete consultare il sito Web all'indirizzo riportato di seguito (è disponibile il file in formato stampabile) oppure contattare l'ufficio di rappresentanza locale della Yamaha. * EEA: Area Economica Europea	Italiano
Aviso importante: informações sobre as garantias para clientes da AEE* e da Suíça Para obter uma informação pormenorizada sobre este produto da Yamaha e sobre o serviço de garantia na AEE* e na Suíça, visite o site a seguir (o arquivo para impressão está disponível no nosso site) ou entre em contato com o escritório de representação da Yamaha no seu país. * AEE: Área Económica Europeia	Português
Σημαντική σημείωση: Πληροφορίες εγγύησης για τους πελάτες στον ΕΟΧ* και Ελλάδα Για λεπτομερείς πληροφορίες εγγύησης σχετικά με το παρόν προϊόν της Yamaha και την κάλυψη εγγύησης σε όλες τις χώρες του ΕΟΧ και την Ελλάδα, επισκεφτείτε την παρακάτω ιστοσελίδα (Εκτυπώσιμη μορφή είναι διαθέσιμη στην ιστοσελίδα μας) ή απευθυνθείτε στην αντιπροσωπεία της Yamaha στη χώρα σας. * ΕΟΧ: Ευρωπαϊκός Οικονομικός Χώρος	Ελληνικά
Viktigt: Garantiinformation för kunder i EES-området* och Schweiz För detaljerad information om denna Yamahaprodukt samt garantiservice i hela EES-området* och Schweiz kan du antingen besöka nedanstående webbadress (en utskriftsvänlig fil finns på webbplatsen) eller kontakta Yamahas officiella representant i ditt land. * EES: Europeiska Ekonomiska Samarbetsområdet	Svenska
Viktig merknad: Garantiinformasjon for kunder i EØS* og Sveits Detaljert garantiinformasjon om dette Yamaha-produktet og garantiservice for hele EØS-området* og Sveits kan fås enten ved å besøke nettstedene nedenfor (utskriftsversjon finnes på våre nettsider) eller kontakte Yamahas kontoret i landet der du bor. *EØS: Det europeiske økonomiske samarbeidsområdet	Norsk
Vigtig oplysning: Garantioplysninger til kunder i EØ* og Schweiz De kan finde detaljerede garantioplysninger om dette Yamaha-produkt og den fælles garantiserviceordning for EØ* (og Schweiz) ved at besøge det websted, der er angivet nedenfor (der findes en fil, som kan udskrives, på vores websted), eller ved at kontakte Yamahas nationale repræsentationskontor i det land, hvor De bor. * EØ: Det Europæiske Økonomiske Område	Dansk
Tärkeä ilmoitus: Takuutiedot Euroopan talousalueen (ETA)* ja Sveitsin asiakkaille Tämän Yamaha-tuotteen sekä ETA-alueen ja Sveitsin takuuta koskevat yksityiskohtaiset tiedot saatte alla olevasta nettiosoitteesta. (Tulostettava tiedosto saatavissa sivustollamme.) Voititte myös ottaa yhteyttä paikalliseen Yamaha-edustajaan. *ETA: Euroopan talousalue	Suomi
Ważne: Warunki gwarancyjne obowiązujące w EOG* i Szwajcarii Aby dowiedzieć się więcej na temat warunków gwarancyjnych tego produktu firmy Yamaha i serwisu gwarancyjnego w całym EOG* i Szwajcarii, należy odwiedzić wskazaną poniżej stronę internetową (Plik gotowy do wydruku znajduje się na naszej stronie internetowej) lub skontaktować się z przedstawicielstwem firmy Yamaha w swoim kraju. * EOG — Europejski Obszar Gospodarczy	Polski
Důležité oznámení: Záruční informace pro zákazníky v EHS* a ve Švýcarsku Podrobné záruční informace o tomto produktu Yamaha a záručním servisu v celém EHS* a ve Švýcarsku naleznete na níže uvedené webové adrese (soubor k tisku je dostupný na našich webových stránkách) nebo se můžete obrátit na zástupce firmy Yamaha ve své zemi. * EHS: Evropský hospodářský prostor	Česky
Fontos figyelemzetés: Garancia-információk az EGT* területén és Svájcban élő vásárlók számára A jelen Yamaha termékre vonatkozó részletes garancia-információk, valamint az EGT*-re és Svájcra kiterjedő garanciális szolgáltatás tekintetében keresse fel webhelyünket az alábbi címen (a webhelyen nyomtatható fájl is található), vagy pedig lépjen kapcsolatba az országában működő Yamaha képviselői irodával. * EGT: Európai Gazdasági Térség	Magyar
Oluline märkus: Garantiiteave Euroopa Majanduspiirkonna (EMP)* ja Šveitsi klientidele Täpsemat teabe saamiseks selle Yamaha toote garantii ning kogu Euroopa Majanduspiirkonna ja Šveitsi garantiiteeninduse kohta, külastage palun veebisaiti alljärgneval aadressil (meie saidil on saadaval printitav fail) või pöörduge Teie regiooni Yamaha esinduse poole. * EMP: Euroopa Majanduspiirkond	Eesti keel
Svarīgs paziņojums: garantijas informācija klientiem EEZ* un Šveicē Lai saņemtu detalizētu garantijas informāciju par šo Yamaha produktu, kā arī garantijas apkalpošanu EEZ* un Šveicē, lūdzmu, apmeklējiet zemāk norādīto tīmekļa vietnes adresi (tīmekļa vietnē ir pieejams drukājams fails) vai sazinieties ar jūsu valsti apkalpojošo Yamaha pārstāvniecību. * EEZ: Eiropas Ekonomikas zona	Latviešu
Dėmesio: informacija dėl garantijos pirkėjams EEE* ir Šveicarijoje Jei reikia išsamios informacijos apie šį „Yamaha“ produktą ir jo techninę priežiūrą visoje EEE* ir Šveicarijoje, apsilankykite mūsų svetainėje toliau nurodytu adresu (svetainėje yra spausdintinas failas) arba kreipkitės į „Yamaha“ atstovybę savo šaliai. *EEE – Europos ekonominė erdvė	Lietuvių kalba
Dôležité upozornenie: Informácie o záruke pre zákazníkov v EHP* a Švajčiarsku Podrobné informácie o záruke týkajúce sa tohto produktu od spoločnosti Yamaha a garančnom servise v EHP* a Švajčiarsku nájdete na webovej stránke uvedenej nižšie (na našej webovej stránke je k dispozícii súbor na tlač) alebo sa obráťte na zástupcu spoločnosti Yamaha vo svojej krajine. * EHP: Európsky hospodársky priestor	Slovenčina
Pomembno obvestilo: Informacije o garanciji za kupce v EGP* in Švici Za podrobnejše informacije o tem Yamahinem izdelku ter garancijskem servisu v celotnem EGP in Švici, obiščite spletno mesto, ki je navedeno spodaj (natisljiva datoteka je na voljo na našem spletnem mestu), ali se obrnite na Yamahinega predstavnika v svoji državi. * EGP: Evropski gospodarski prostor	Slovenščina
Важно съобщение: Информация за гаранцията за клиенти в ЕИП* и Швейцария За подробна информация за гаранцията за този продукт на Yamaha и гаранционното обслужване в паневропейската зона на ЕИП* и Швейцария или посетете посочения по-долу уеб сайт (на нашия уеб сайт има файл за печат), или се свържете с представителния офис на Yamaha във вашата страна. * ЕИП: Европейско икономическо пространство	Български език
Notificare importantă: Informații despre garanție pentru clienții din SEE* și Elveția Pentru informații detaliate privind acest produs Yamaha și serviciul de garanție Pan-SEE* și Elveția, vizitați site-ul la adresa de mai jos (fișierul imprimabil este disponibil pe site-ul nostru) sau contactați biroul reprezentanței Yamaha din țara dumneavoastră. * SEE: Spațiul Economic European	Limba română
Važna obavijest: Informacije o jamstvu za države EGP-a i Švicarske Za detaljne informacije o jamstvu za ovaj Yamahin proizvod te jamstvenom servisu za cijeli EGP i Švicarsku, molimo Vas da posjetite web-stranicu navedenu u nastavku ili kontaktirate ovlaštenog Yamahinog dobavljača u svojoj zemlji. * EGP: Evropski gospodarski prostor	Hrvatski

<https://europe.yamaha.com/warranty/>

Verbraucherinformation zur Sammlung und Entsorgung alter Elektrogeräte



Befindet sich dieses Symbol auf den Produkten, der Verpackung und/oder beiliegenden Unterlagen, so sollten benutzte elektrische Geräte nicht mit dem normalen Haushaltsabfall entsorgt werden. In Übereinstimmung mit Ihren nationalen Bestimmungen bringen Sie alte Geräte bitte zur fachgerechten Entsorgung, Wiederaufbereitung und Wiederverwendung zu den entsprechenden Sammelstellen.

Durch die fachgerechte Entsorgung der Elektrogeräte helfen Sie, wertvolle Ressourcen zu schützen, und verhindern mögliche negative Auswirkungen auf die menschliche Gesundheit und die Umwelt, die andernfalls durch unsachgerechte Müllentsorgung auftreten könnten.

Für weitere Informationen zum Sammeln und Wiederaufbereiten alter Elektrogeräte kontaktieren Sie bitte Ihre örtliche Stadt- oder Gemeindeverwaltung, Ihren Abfallentsorgungsdienst oder die Verkaufsstelle der Artikel.

Information für geschäftliche Anwender in der Europäischen Union:

Wenn Sie Elektrogeräte ausrangieren möchten, kontaktieren Sie bitte Ihren Händler oder Zulieferer für weitere Informationen.

Entsorgungsinformation für Länder außerhalb der Europäischen Union:

Dieses Symbol gilt nur innerhalb der Europäischen Union. Wenn Sie solche Artikel ausrangieren möchten, kontaktieren Sie bitte Ihre örtlichen Behörden oder Ihren Händler und fragen Sie nach der sachgerechten Entsorgungsmethode.

(weee_eu_de_02)

VORSICHTSMASSNAHMEN

BITTE SORGFÄLTIG DURCHLESEN, EHE SIE FORTFAHREN

Bitte heben Sie dieses Handbuch an einem sicheren und leicht zugänglichen Ort auf, um später wieder darin nachschlagen zu können.



WARNUNG

Befolgen Sie unbedingt die nachfolgend beschriebenen grundlegenden Vorsichtsmaßnahmen, um die Gefahr einer schwerwiegenden Verletzung oder sogar tödlicher Unfälle, von elektrischen Schlägen, Kurzschlüssen, Beschädigungen, Feuer oder sonstigen Gefahren zu vermeiden. Zu diesen Vorsichtsmaßnahmen gehören die folgenden Punkte, die jedoch keine abschließende Aufzählung darstellen:

Netzanschluss/Netzkabel

- Platzieren Sie das Netzkabel oder den Netzadapter nicht in der Nähe von Wärmequellen wie Heizlüftern oder Heizstrahlern. Schützen Sie das Kabel außerdem vor übermäßigem Verknicken oder anderen Beschädigungen und stellen Sie keine schweren Gegenstände darauf ab.
- Schließen Sie das Instrument nur an die richtige, für das Gerät angegebene Spannung an. Die erforderliche Spannung ist auf dem Typenschild für das Instrument aufgedruckt.
- Verwenden Sie ausschließlich das mitgelieferte Netzkabel bzw. den Netzstecker.
- Überprüfen Sie regelmäßig den Zustand des Netzsteckers, und entfernen Sie jeglichen Schmutz oder Staub, der sich darauf angesammelt hat.
- Achten Sie darauf, eine geeignete Steckdose mit Sicherheitserdung zu verwenden. Durch falsche Erdung kann ein Stromschlag verursacht werden.

Öffnen verboten!

- Dieses Instrument enthält keine vom Benutzer zu wartenden Teile. Öffnen Sie das Instrument nicht und versuchen Sie nicht, die inneren Komponenten auseinander zu nehmen oder auf irgendeine Weise zu verändern. Nehmen Sie das Instrument bei einer Fehlfunktion sofort außer Betrieb, und lassen Sie es von einem qualifizierten Yamaha-Techniker prüfen.

Gefahr durch Wasser

- Achten Sie darauf, dass das Instrument nicht durch Regen nass wird, verwenden Sie es nicht in der Nähe von Wasser oder unter feuchten oder nassen Umgebungsbedingungen und stellen Sie auch keine Behälter (wie z. B. Vasen, Flaschen oder Gläser) mit Flüssigkeiten darauf, die heraus schwappen und in Öffnungen hineinfließen könnten. Wenn eine Flüssigkeit wie z. B. Wasser in das Instrument gelangt, schalten Sie sofort die Stromversorgung aus, und ziehen Sie das Netzkabel aus der Steckdose. Lassen Sie das Instrument anschließend von einem qualifizierten Yamaha-Kundendiensttechniker überprüfen.
- Mit nassen Händen sollten Sie niemals einen Netzstecker in eine Steckdose stecken oder herausziehen.

Brandschutz

- Stellen Sie keine brennenden Gegenstände (z. B. Kerzen) auf dem Gerät ab.
Ein brennender Gegenstand könnte umfallen und einen Brand verursachen.

Falls Sie etwas Ungewöhnliches bemerken

- Wenn eines der folgenden Probleme auftritt, schalten Sie das Gerät sofort aus, und ziehen Sie den Stecker aus der Steckdose. Lassen Sie das Gerät anschließend von einem Yamaha-Kundendiensttechniker überprüfen.
 - Netzkabel oder Netzstecker sind zerfasert oder beschädigt.
 - Das Instrument sendet ungewöhnliche Gerüche oder Rauch ab.
 - Ein Gegenstand ist in das Instrument gefallen.
 - Während der Verwendung des Instruments kommt es zu einem plötzlichen Tonausfall.
 - Wenn Risse oder Brüche am Instrument vorhanden sind.



VORSICHT

Befolgen Sie unbedingt die nachfolgend beschriebenen grundlegenden Vorsichtsmaßnahmen, um die Gefahr von Verletzungen bei Ihnen oder Dritten sowie Beschädigungen des Geräts oder anderer Gegenstände zu vermeiden. Zu diesen Vorsichtsmaßnahmen gehören die folgenden Punkte, die jedoch keine abschließende Aufzählung darstellen:

Netzanschluss/Netzkabel

- Schließen Sie das Instrument niemals über einen Mehrfachanschluss an eine Netzsteckdose an. Dies kann zu schlechterer Klangqualität führen und möglicherweise auch zur Überhitzung in der Netzsteckdose.
- Fassen Sie den Netzstecker nur am Stecker selbst und niemals am Kabel an, wenn Sie ihn vom Instrument oder von der Steckdose abziehen. Durch Ziehen am Kabel kann das Kabel beschädigt werden.
- Ziehen Sie den Netzstecker aus der Netzsteckdose, wenn Sie das Instrument für längere Zeit nicht benutzen oder während eines Gewitters.

Position

- Achten Sie auf einen sicheren Stand des Geräts, damit es nicht unbeabsichtigt umstürzt.
- Entfernen Sie alle angeschlossenen Kabel, bevor Sie das Instrument bewegen, um zu verhindern, dass die Kabel beschädigt werden oder jemand darüber stolpert und sich verletzt.
- Achten Sie beim Aufstellen des Produkts darauf, dass die verwendete Netzsteckdose leicht erreichbar ist. Sollten Probleme auftreten oder es zu einer Fehlfunktion kommen, schalten Sie das Instrument sofort aus, und ziehen Sie den Stecker aus der Steckdose. Auch dann, wenn das Produkt ausgeschaltet ist, fließt eine geringe Menge Strom. Falls Sie das Produkt für längere Zeit nicht nutzen möchten, sollten Sie unbedingt das Netzkabel aus der Netzsteckdose ziehen.

Anschlüsse und Verbindungen

- Bevor Sie das Instrument an andere elektronische Komponenten anschließen, schalten Sie alle Geräte aus. Stellen Sie zunächst alle Lautstärkereglern an den Geräten auf Minimum, bevor Sie die Geräte ein- oder ausschalten.
- Stellen Sie sicher, dass die Lautstärke an allen Geräten auf ein Minimum eingestellt ist, und erhöhen Sie sie beim Spielen allmählich, bis die gewünschte Lautstärke erreicht ist.

Vorsichtsmaßnahmen während der Benutzung

- Stecken Sie weder einen Finger noch eine Hand in irgendeinen Spalt des Instruments.
- Stecken Sie niemals Papier, Metallteile oder andere Gegenstände in die Schlitze am Bedienfeld oder der Tastatur, und lassen Sie nichts dort hineinfallen. Dies könnte Verletzungen bei Ihnen oder anderen Personen, Schäden am Instrument oder an anderen Gegenständen oder Betriebsstörungen verursachen.
- Stützen Sie sich nicht mit dem Körpergewicht auf dem Instrument ab, bzw. stellen Sie keine schweren Gegenstände darauf ab. Üben Sie keine übermäßige Gewalt auf Tasten, Schalter oder Stecker aus.
- Benutzen Sie die Kopfhörer nicht über eine längere Zeit mit zu hohen oder unangenehmen Lautstärken. Hierdurch können bleibende Hörschäden auftreten. Sollten Sie einen Hörverlust erleiden oder ein Klingeln in den Ohren wahrnehmen, suchen Sie einen Arzt auf.

Yamaha ist nicht für solche Schäden verantwortlich, die durch falsche Verwendung des Instruments oder durch Veränderungen am Instrument hervorgerufen wurden, oder wenn Daten verloren gehen oder zerstört werden.

Schalten Sie das Instrument immer aus, wenn Sie es nicht verwenden.

Auch dann, wenn sich der Schalter [STANDBY/ON] in Bereitschaftsposition befindet (das Display leuchtet nicht), verbraucht das Instrument geringfügig Strom.

Falls Sie das Instrument längere Zeit nicht nutzen möchten, sollten Sie unbedingt das Netzkabel aus der Steckdose ziehen.

ACHTUNG

Um die Möglichkeit einer Fehlfunktion oder Beschädigung des Produkts, der Beschädigung von Daten oder anderem Eigentum auszuschließen, befolgen Sie die nachstehenden Hinweise.

■ Umgang

- Betreiben Sie das Instrument nicht in der Nähe von Fernsehgeräten, Radios, Stereoanlagen, Mobiltelefonen oder anderen elektrischen Geräten. Andernfalls können das Instrument, das Fernsehgerät oder das Radio gegenseitige Störungen erzeugen. Wenn Sie das Instrument zusammen mit einer App auf Ihrem Smart-Gerät wie Smartphone oder Tablet verwenden, empfehlen wir Ihnen, bei jenem Gerät den „Flugzeugmodus“ einzuschalten, um für die Kommunikation erzeugte Signale zu unterdrücken.
- Setzen Sie das Instrument weder übermäßigem Staub oder Vibrationen noch extremer Kälte oder Hitze aus (beispielsweise direktem Sonnenlicht, in der Nähe einer Heizung oder tagsüber in einem Fahrzeug), um eine mögliche Gehäuseverformung, eine Beschädigung der eingebauten Komponenten oder Fehlfunktionen beim Betrieb zu vermeiden.
- Stellen Sie keine Gegenstände aus Vinyl, Kunststoff oder Gummi auf dem Instrument ab, da hierdurch Bedienfeld oder Tastatur verfärbt werden könnten.

■ Wartung

- Benutzen Sie zur Reinigung des Instruments ein weiches, trockenes (oder leicht angefeuchtetes) Tuch. Wenn das Bedienfeld (Front, Seite und Unterseite, außer Bedienelementen und Tastatur) verschmutzt ist, wischen Sie den Schmutz mit einem Tuch ab, das mit einem neutralen Reinigungsmittel befeuchtet und gut ausgewrungen ist. Wischen Sie die Reinigungsmittellösung anschließend mit einem wassergetränkten und gut ausgewrungenen Tuch ab. Verwenden Sie keine Verdünnung, keine Lösungsmittel, keinen Alkohol oder mit chemischen Substanzen imprägnierte Reinigungstücher.
- Bei extremen Temperatur- oder Luftfeuchtigkeitsänderungen kann es zu Kondensation kommen, und auf der Oberfläche des Instruments kann sich Wasser sammeln. Falls dort Wasser verbleibt, können die Holzteile das Wasser absorbieren und beschädigt werden. Wischen Sie in jedem Fall jegliches Wasser sofort mit einem weichen Tuch ab.

■ Sichern von Daten

- Der bearbeitete Live-Set-Sound (einschließlich der Einstellungen in den SETTINGS-Bildschirmen) gehen verloren, wenn Sie das Instrument ausschalten. Das passiert auch, wenn die Spannungsversorgung durch die automatische Ausschaltfunktion abgeschaltet wird (Seite 23). Speichern Sie die bearbeiteten Daten im Instrument, auf einem USB-Flash-Laufwerk oder einem externen Gerät wie einem Computer (Seite 25). Durch Fehlfunktionen, falsche Bedienung usw. können die im Instrument gespeicherten Daten jedoch verlorengehen. Speichern Sie Ihre wichtigen Daten auf einem USB-Flash-Laufwerk oder einem externen Gerät wie einem Computer (Seite 25). Achten Sie darauf, vor Verwendung eines USB-Flash-Laufwerks Seite 26 zu lesen.
- Zum Schutz vor Datenverlusten durch Beschädigungen des USB-Flash-Laufwerks empfehlen wir Ihnen, Ihre wichtigen Daten zur Sicherung auf zwei USB-Flash-Laufwerken oder anderen externen Geräten wie z. B. einem Computer zu speichern.

Informationen

■ Hinweise zum Urheberrecht

- Das Kopieren von im Handel erhältlichen Musikdaten (einschließlich, jedoch ohne darauf beschränkt zu sein, MIDI- und/oder Audiodaten) ist mit Ausnahme für den privaten Gebrauch strengstens untersagt.
- Dieses Produkt enthält und bündelt Inhalte, die von Yamaha urheberrechtlich geschützt sind oder für die Yamaha eine Lizenz zur Benutzung der urheberrechtlich geschützten Produkte von Dritten besitzt. Aufgrund von Urheberrechts- und anderen entsprechenden Gesetzen ist es Ihnen NICHT erlaubt, Medien zu verbreiten, auf denen diese Inhalte gespeichert oder aufgezeichnet sind und die mit denjenigen im Produkt praktisch identisch bleiben oder sehr ähnlich sind.
 - * Zu den vorstehend beschriebenen Inhalten gehören ein Computerprogramm, Begleitstyle-Daten, MIDI-Daten, WAVE-Daten, Voice-Aufzeichnungsdaten, eine Notendarstellung, Notendaten usw.
 - * Sie dürfen Medien verbreiten, auf denen Ihre Darbietung oder Musikproduktion mit Hilfe dieser Inhalte aufgezeichnet wurde, und die Erlaubnis der Yamaha Corporation ist in solchen Fällen nicht erforderlich.

■ Über diese Anleitung

- Die Abbildungen und Display-Darstellungen in diesem Handbuch dienen nur zur Veranschaulichung und können von der Darstellung an Ihrem Instrument abweichen.
- iPhone und iPad sind in den USA und anderen Ländern als Warenzeichen von Apple Inc. eingetragen.
- IOS ist in den USA und anderen Ländern ein Warenzeichen oder eingetragenes Warenzeichen von Cisco und wird unter Lizenz verwendet.
- Die Firmen- und Produktnamen in diesem Handbuch sind Warenzeichen oder eingetragene Warenzeichen der jeweiligen Unternehmen.

Die Nummer des Modells, die Seriennummer, der Leistungsbedarf usw. sind auf dem Typenschild, das sich auf der Unterseite des Geräts befindet, oder in der Nähe davon angegeben. Sie sollten diese Seriennummer an der unten vorgesehenen Stelle eintragen und dieses Handbuch als dauerhaften Beleg für Ihren Kauf aufbewahren, um im Fall eines Diebstahls die Identifikation zu erleichtern.

Modell Nr.

Seriennr.

(bottom_de_01)

Willkommen

Vielen Dank für den Kauf des YC61 von Yamaha.

Dieses Instrument ist ein Stage Keyboard, das speziell für das Live-Spiel geeignet ist.

Bitte lesen Sie dieses Benutzerhandbuch vor Gebrauch des Instruments aufmerksam durch, damit Sie alle Funktionen und Leistungsmerkmale voll ausschöpfen können. Bewahren Sie die Anleitung nach dem Lesen an einem sicheren und leicht zugänglichen Ort auf, so dass Sie jederzeit nachschlagen können, wenn Sie weitere Informationen zu einem Vorgang oder einer Funktion benötigen.

Zubehör

- Benutzerhandbuch (dieses Buch)
- Netzkabel

Hauptfunktionen

■ Bemerkenswert authentische Orgelklänge mit Waterfall-Tastatur – für die ultimative Realistik

Das YC61 ist mit einem VCM-Organ-Klangerzeuger und einer VCM-Rotary-Speaker-Simulation ausgestattet, die auf Basis der VCM-Technologie (Virtual Circuit Modeling) von Yamaha neu entwickelt wurde. Diese reproduzieren authentisch die natürliche Sättigung und Wärme des Sounds von Tonewheel-Orgeln und Orgelkabinetten einzigartig sind. Dieser Sound wurde dank der akribisch genauen Modellierung analoger Schaltkreise möglich. Darüber hinaus verfügt das YC61 über eine neu entwickelte, halb gewichtete Waterfall-Tastatur – die ideale Tastatur zum Spielen von Orgelsounds auch mit Techniken wie Glissando usw.

■ Piano-Sounds mit unvergleichlicher Qualität, und FM-Sounds für dynamisches Spiel

Das YC61 ist mit hochwertigen Flügel-/Klavier- und e-Piano-Sounds ausgestattet, die in der Yamaha CP-Serie perfektioniert und von dieser abgeleitet wurden. Es besitzt außerdem eine FM-Klangerzeugung mit 128-stimmiger Polyphonie für das Spiel mit sanfter Dynamik.

■ Das Design vereint erstklassiges Aussehen und hohe Mobilität

Das fein gearbeitete Design und die äußere Aluminiumverkleidung des YC61 bietet ein schlankes, professionelles Erscheinungsbild in einem leichten und mobilen Instrument von nur 7,1 kg Gewicht – perfekt für den Einsatz auf der Bühne.

■ Die Benutzeroberfläche bietet eine vollständige und intuitive Kontrolle, wie sie beim Live-Spiel benötigt wird

Alle Bedienelemente, die auf der Bühne benötigt werden, befinden sich in speziellen Bereichen auf dem Bedienfeld wie Organ und Keys. Dadurch erhalten Sie direkten Zugriff auf die Parameter, die Sie häufig brauchen, um schnelle Änderungen während des Spielens zu improvisieren. Zusätzlich verfügt der Organ-Bereich über neu entwickelte Hardware-Zugriegel, die eine außergewöhnlich hohe Spielbarkeit wie beim Original bieten, und das Beste: Sie können sofort die aktuellen Einstellungen der Zugriegel sehen (anhand von LED-Anzeigen), wenn Sie zwischen den verschiedenen Sounds (Live-Set-Sounds) umschalten – so dass Sie sich voll und ganz auf Ihr Spiel konzentrieren können.

■ Verbinden Sie sich mit anderen Geräten und erweitern Sie Ihr spielerisches Potenzial

Umfassende MIDI-Steuerungsmöglichkeiten und eine leistungsfähige Master Keyboard-Funktion ermöglichen ganz einfach den Anschluss und die Nutzung des Instruments zusammen mit Software-Synthesizern und externen MIDI-Geräten. Außerdem besitzt das Instrument ein integriertes, klassenkompatibles USB-Audio-/MIDI-Interface für die einfache Nutzung praktischer Aufnahmefunktionen im professionellen und Heimstudio, und für mehr Leistung auf der Bühne.

Inhalt

VORSICHTSMASSNAHMEN	5
ACHTUNG	7
Informationen.....	7
Willkommen	8
Zubehör	8
Hauptfunktionen.....	8

Bedienelemente und Funktionen 10

Vorderseite	10
Einstellungen für LCD und LEDs.....	10
Live Set.....	12
Speichern eines Live-Set-Sounds	12
Vertauschen/Kopieren von Live-Set-Sounds.....	13
Initialisieren des Live-Set-Sounds	13
Organ-Bereich	14
Keys-Bereich (Key A/Key B)	16
EFFECT-Bereich	17
SPEAKER/AMP-Bereich	18
REVERB-Bereich	19
Master EQ	19
Rückseitiges Bedienfeld	20

Einrichtung 22

Stromversorgung.....	22
Anschließen von Lautsprechern oder eines Kopfhörers.....	22
Ein- und Ausschalten.....	22
Automatische Abschaltfunktion	23
Wiederherstellen der werksseitig vorprogrammierten Einstellungen (Factory Reset).....	23

Grundstruktur und angezeigte Inhalte 23

Konfiguration des Hauptbildschirms.....	23
Auswählen der Voice-Bereiche	23
Aktuelles Bildschirmfenster verlassen.....	24
Bearbeiten von Dateinamen/ Live-Set-Sound-Namen.....	24

Speichern/Laden von Daten 25

Speichern von Einstellungen auf einem USB-Flash- Laufwerk.....	25
Laden der Einstellungen von einem USB-Flash- Speichergerät.....	25

Einsatz zusammen mit externen Geräten 27

Einstellen der MIDI-Sende- und Empfangskanäle	28
Deaktivieren des internen Klangerzeugers beim Spielen auf der Tastatur.....	28
Einstellen der Nutzung der MIDI-Anschlüsse [IN]/[OUT] (MIDI-Port-Einstellungen).....	28
Anschließen an einen Computer	29
Anschließen eines iPhone oder iPad	29
USB Audio	29
MIDI.....	30

Besondere Bedienvorgänge 31

Liste der Insert-Effekttypen 32

Liste der Controller-Typen für EG/Filter 34

MENU LIST (Liste der MENU) 36

SETTINGS LIST (Liste der SETTINGS) 42

Anhang 51

Display-Meldungen.....	51
Fehlerbehebung	52
Technische Daten.....	54
Stichwortverzeichnis.....	55

DATA LIST 56

Live Set Sound List	56
Voice List	58
Control Change Number List	60
MIDI Data Format	62
MIDI Data Table	64
MIDI Implementation Chart.....	69

Bedienelemente und Funktionen

Vorderseite

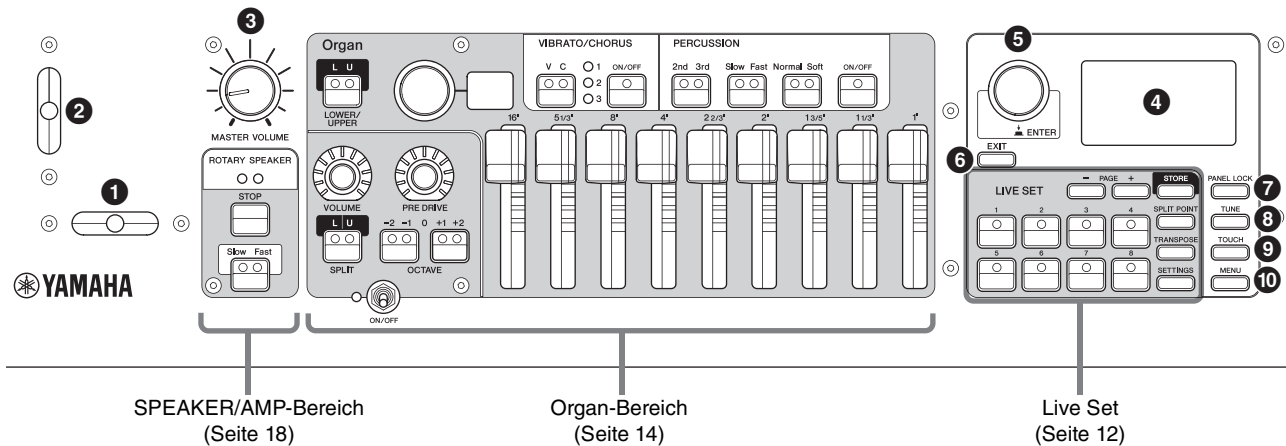

1 Pitch-Bend-Hebel

Zur Verwendung als Pitch-Bend-Spielhilfe oder zum Umschalten der Drehgeschwindigkeit des Rotary-Speaker-Effekts im SPEAKER/AMP-Bereich. Welche der beiden Funktionen vom Pitch-Bend-Hebel verwendet wird, kann mit der Bedienfolge [SETTINGS]-Taste → „Controllers“ → „Bend Lever“ → „Mode“ (Seite 49) eingestellt werden. In den Standardeinstellungen ist hier „Pitch Bend“ (Tonhöhenänderung) eingestellt.

HINWEIS

Der Pitch-Bend-Umfang kann für jeden Bereich mit der Bedienfolge [SETTINGS]-Taste → „Controllers“ → „Bend Lever“ → „Pitch Bend Range“ (Seite 49) eingestellt werden.

2 Modulationshebel (zuweisbar)

Zum Anwenden von Vibrato auf den Sound. Diesem Hebel kann auch eine andere Controller-Nummer zugewiesen werden. Die Zuweisung der Controller-Nummer kann mit der Bedienfolge [SETTINGS]-Taste → „Controllers“ → „Modulation Lever“ → „Assign“ (Seite 49) eingestellt werden.

HINWEIS

- Anteil und Geschwindigkeit des Vibratos können für jeden Bereich mit der Bedienfolge [SETTINGS]-Taste → „Controllers“ → „Modulation Lever“ → „P. Mod Depth“/„P. Mod Speed“ (Seite 49) eingestellt werden.
- Bei Auswahl des VCM-Orgel Typs (H1 bis H3) wird der Modulationseffekt (CC Nr. 1) nicht auf den Organ-Bereich angewendet. Um den Vibrato-Effekt auf den VCM-Orgeltyp anzuwenden, verwenden Sie VIBRATO/CHORUS im Organ-Bereich (Seite 15).

3 [MASTER VOLUME]-Regler

Dient zum Einstellen der Gesamtlautstärke des Instruments.

4 LC-Display

Zeigt Systemmeldungen, Parametereinstellungen und eine Reihe weiterer Informationen an, je nachdem, welche Funktion gerade in Verwendung ist.

■ Einstellungen für LCD und LEDs

Um die folgenden Einstellungen vorzunehmen, drücken Sie die [MENU]-Taste → „Control Panel“ → „Display Lights“.

Section	Stellt ein, ob die Anzeigen der einzelnen Bereiche (Sections) unabhängig vom Schaltzustand des entsprechenden [ON/OFF]-Schalter des Bereichs immer leuchten sollen („On“).
Ins Effect	Stellt ein, ob die Anzeigen in den Bereichen EFFECT 1 und 2 von Key A/Key B unabhängig vom Status der beiden [ON/OFF]-Tasten für EFFECT 1/2 immer leuchten („On“).
LCD SW	Stellt ein, ob im LCD der Hauptbildschirm angezeigt wird („On“) oder nicht („Off“). Die verschiedenen Einstellbildschirme wie MENU-Bildschirm und SETTINGS-Bildschirm werden unabhängig von dieser Einstellung immer angezeigt.
LCD Contrast	Zum Einstellen des Kontrasts des LC-Displays.

5 Wählrad/[ENTER]-Taste

Dient zum Anzeigen der Live-Set-Ansicht (Seite 12) im LC-Display und zum Bearbeiten des aktuell ausgewählten Parameters. Mit diesem Rad bewegen Sie den Cursor (Hervorhebung) in den Bildschirmen MENU und SETTINGS nach oben oder unten. Das Drücken auf das Wählrad entspricht dem Drücken der [ENTER]-Taste. Verwenden Sie diese Taste, um den ausgewählten Parameter festzulegen oder die einzelnen Vorgänge auszuführen.

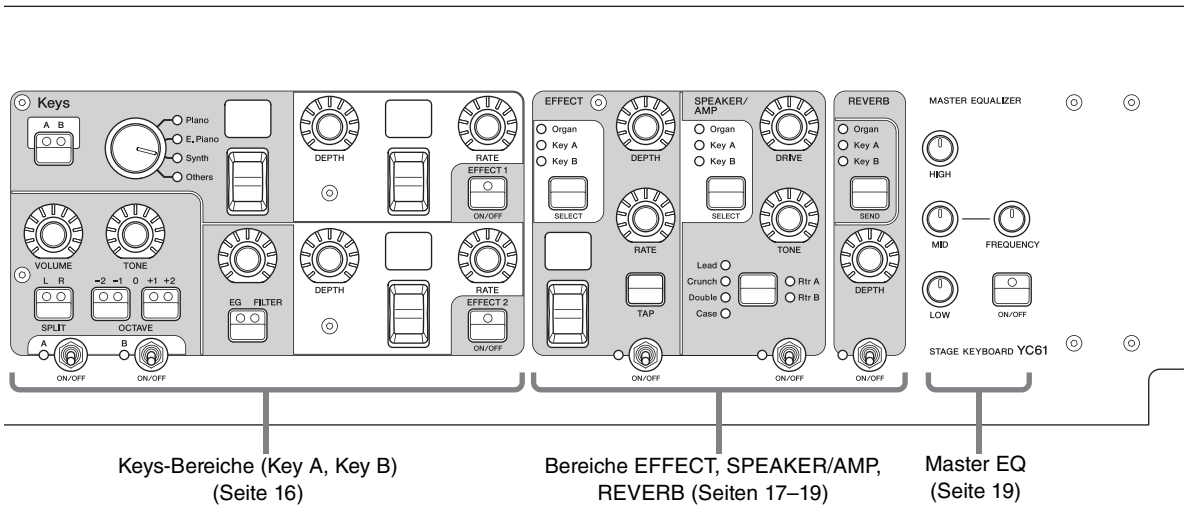

6 [EXIT]-Taste

Die Bildschirme MENU und SETTINGS haben eine hierarchische Struktur. Drücken Sie diese Taste, um den aktuellen Bildschirm zu verlassen und zur vorhergehenden Stufe zurückzukehren. Indem Sie diese Taste gedrückt halten und andere Tasten/Drehregler drücken, haben Sie auch Zugriff auf viele praktische Kurzbefehle und Funktionen (Besondere Bedienvorgänge; Seite 31).

7 [PANEL LOCK]-Taste

Wenn hier „On“ eingestellt ist, ist die Bedienung des Bedienfelds deaktiviert, damit Einstellungen nicht versehentlich geändert werden können. Während die Bedienfeldsperre aktiv ist, erscheint  oben links im LC-Display.

HINWEIS

Einstellungen für die Bedienfeldsperre können für folgende Bereiche mit der Bedienfolge [MENU]-Taste → „Control Panel“ → „Panel Lock Settings“ einzeln vorgenommen werden (Seite 39).

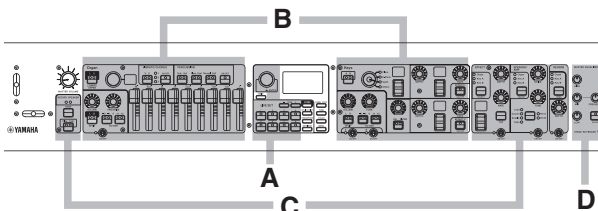

- A. Live Set
- B. Organ/Keys
- C. Effect/Sp Amp/Reverb
- D. Master EQ

8 [TUNE]-Taste

Zum Einstellen der Stimmung für das gesamte Instrument (414,72–466,78 Hz; der Standardwert ist 440,00 Hz). Drücken Sie die [TUNE]-Taste und verwenden Sie dann das Wählrad, um den Wert zu ändern.

9 [TOUCH]-Taste

Für die Auswahl von Kurven, die bestimmen, wie die resultierenden Velocity-Werte aus Ihrer ursprünglichen Anschlagstärke erzeugt und gesendet werden. Die folgenden fünf Arten von Einstellungen stehen zur Verfügung: Die Einstellung lässt sich auch mit der [MENU]-Taste → „General“ → „Keyboard/Pedal“ → „Touch Curve“ (Seite 38) ändern.

Einstellungen Eigenschaften

Normal	Diese Kurve erzeugt Anschlagwerte, die direkt proportional zur Stärke Ihres Spiels auf der Tastatur sind. Dies ist der gängigste Kurventyp.
Soft	Mit dieser Kurve ist es leicht, hohe Anschlagwerte über die gesamte Tastatur zu erzeugen.
Hard	Bei dieser Kurve ist es schwieriger, hohe Anschlagwerte über die gesamte Tastatur zu erzeugen.
Wide	Diese Kurve betont die Unterschiede Ihrer Anschlagstärke, indem niedrigere Velocity-Werte bei leiserem Spiel und höhere Velocity-Werte bei lauterem Spiel erzeugt werden. Diese Einstellungen können Sie zur Erweiterung des Dynamikbereichs Ihres Spiels nutzen.
Fixed	Diese Kurve erzeugt immer den gleichen Wert für die Anschlagstärke, unabhängig davon, wie hart oder sanft Sie die Tasten anschlagen. Die feste Velocity kann mit [MENU]-Taste → „General“ → „Keyboard/Pedal“ → „Fixed Velocity“ eingestellt werden.

HINWEIS

Prinzipiell reagieren Orgelinstrumente nicht auf Anschlagstärke (Key Velocity). Aus diesem Grund erzeugt der Organ-Bereich grundsätzlich einen Sound mit fest eingestelltem Velocity-Wert, der von der Anschlagstärke völlig unabhängig ist, und die Einstellungen der [TOUCH]-Taste wirken sich nicht auf den Organ-Bereich aus.

10 [MENU]-Taste

Hiermit können Sie die Bildschirme aufrufen, in denen Sie allgemeine Systemeinstellungen vornehmen können (Seite 36).

Live Set

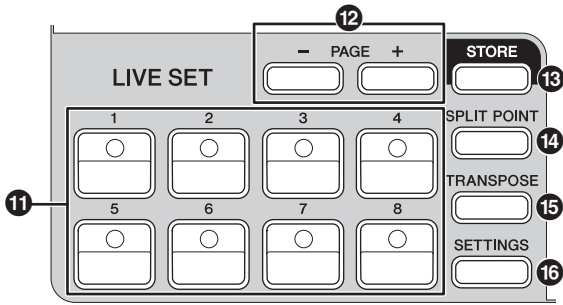

11 Live-Set-Sound-Tasten [1]–[8]

Zum Aufrufen der gespeicherten Live-Set-Sounds.

Live-Set-Sound

Die Bezeichnung „Live-Set-Sound“ bezieht sich auf die Klangeinstellungen, die die Voices des Organ-Bereichs (Seite 14) und der Keys-Bereiche (Key A/Key B; Seite 16), die Effekte des EFFECT-Bereichs (Seite 17) und des SPEAKER/AMP-Bereichs (Seite 18) sowie des REVERB-Bereichs (Seite 19) enthalten. Sie können Voices und Insert-Effekte beliebig miteinander kombinieren, um einen eigenen Live-Set-Sound zu erzeugen und zu speichern, den Sie später wieder abrufen können. Dieses Instrument unterstützt die Funktion SSS (Seamless Sound Switching; nahtlose Sound-Umschaltung), die gewährleistet, dass das Tonsignal beim Umschalten nicht abgeschnitten wird. Dadurch entstehen sanfte Übergänge beim Umschalten zwischen Live-Set-Sounds und ein natürlicheres Spielverhalten.

HINWEIS

Wenn Sie den Klang stummschalten möchten, der mittels SSS fortgesetzt wird, drücken Sie die aktuell ausgewählte Live-Set-Sound-Taste nochmals.

12 PAGE [-]/[+]-Tasten

Zum Umschalten der Live-Set-Seite. Der Live-Set-Sound wird entsprechend umgeschaltet.

Live-Set

Ein Live-Set ist eine Kombination aus den Live-Set-Sounds [1]–[8] auf einer Live-Set-Seite. Insgesamt können 20 Live-Set-Seiten gespeichert werden. In der Standardeinstellung (Werkseinstellung) sind die voreingestellten Live-Set-Sounds auf den Live-Set-Seiten 1 bis 10 installiert.

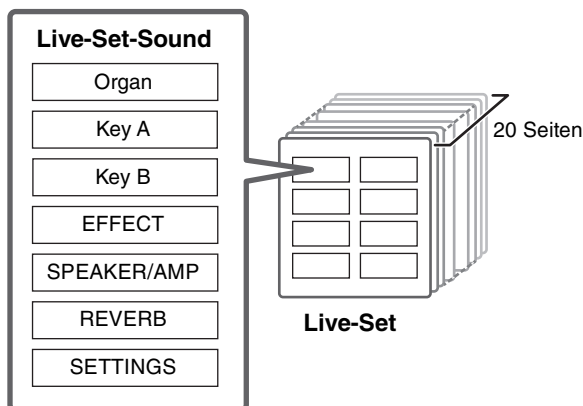

Live-Set-Ansicht

Um die Live-Set-Ansicht zu öffnen, drehen Sie am Wählrad, während der Hauptbildschirm angezeigt wird. In der Live-Set-Ansicht werden die Namen der Live-Set-Sounds [1]–[8] für eine Live-Set-Seite auf einem Bildschirm angezeigt. Links vom aktuell ausgewählten Live-Set-Sound erscheint die Anzeige . Um den Live-Set-Sound in der Live-Set-Ansicht zu ändern, wählen Sie mit dem Wählrad einen Live-Set-Sound aus und drücken Sie dann die [ENTER]-Taste. Sobald die Änderung vorgenommen wurde, wird automatisch wieder der Hauptbildschirm angezeigt. Um die Live-Set-Ansicht während des Spiels anzuzeigen, stellen Sie den „Live Set View Mode“ (Seite 39) auf „Keep“.



Live Set View Mode

13 [STORE]-Taste

Zum Speichern des bearbeiteten Live-Set-Sounds. Der folgende Inhalt wird gespeichert. Gespeicherte Einstellungen bleiben auch beim Ausschalten dieses Instruments erhalten.

- Einstellungen des Organ-Bereichs
- Einstellungen der Bereiche Key A und Key B
- Einstellungen des EFFECT-Bereichs
- Einstellungen des SPEAKER/AMP-Bereichs
- Einstellungen des REVERB-Bereichs
- Einstellungen der SETTINGS (einschl. SPLIT POINT und TRANSPOSE)

HINWEIS

Die Master-EQ-Einstellungen können nicht im Live-Set-Sound gespeichert werden.

■ Speichern eines Live-Set-Sounds

1. Drücken Sie die [STORE]-Taste.

Es erscheint ein Bildschirm zur Auswahl des zu speichernden Live-Set-Sounds.



2. Drücken Sie die Taste [ENTER], um die Daten zu speichern.

Die Meldung „Completed“ (Abgeschlossen) erscheint auf dem Bildschirm, daraufhin wird der Hauptbildschirm angezeigt.

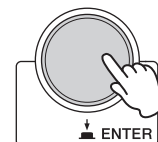

HINWEIS

Wenn Sie die aktuell bearbeiteten Einstellungen unter einem anderen Live-Set-Sound speichern möchten, verwenden Sie das Wählrad, um den Live-Set-Sound auszuwählen, unter dem die Daten gespeichert werden sollen. Indem Sie auf der Tastatur spielen, können Sie den bisher dort gespeicherten Sound überprüfen, bevor Sie Schritt 2 ausführen.

**ACHTUNG**

- Beachten Sie, dass die Einstellungen überschrieben werden, wenn Sie die Einstellungen eines vorhandenen Live-Set-Sounds (einschließlich eines der Presets) verändern und diese Änderungen dann speichern. Seien Sie vorsichtig, da die ursprünglichen Einstellungen verloren gehen.
- Die aktuell bearbeiteten Einstellungen gehen verloren, wenn Sie einen anderen Live-Set-Sound auswählen, oder wenn Sie das Instrument ausschalten, ohne vorher gespeichert zu haben.

HINWEIS

- Wenn Sie einen anderen Live-Set-Song ausgewählt haben, so dass Ihre Bearbeitungen verloren gegangen sind, können Sie mit der Funktion „Edit Recall“ den zuletzt bearbeiteten Status aufrufen (Seite 41).
- Sie können den Preset-Live-Set-Sound von Soundmondo herunterladen. Soundmondo ist ein Dienst für die Verwaltung und die gemeinsame Nutzung der Audio-Einstellungen in einer IOS-Anwendung oder über den Google Chrome-Browser auf einem Mac oder PC. Näheres hierzu erfahren Sie auf der folgend angegebenen Website.
<http://www.yamaha.com/2/soundmondo>

■ Vertauschen/Kopieren von Live-Set-Sounds

1. Rufen Sie den Live-Set-Sound auf, den Sie vertauschen oder kopieren möchten.

2. Öffnen Sie den Bearbeitungsbildschirm.

[MENU]-Taste → „Job“ → „Live Set Manager“ → „Swap“/„Copy“.

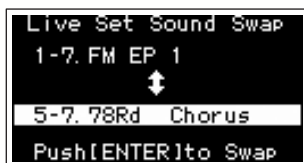

3. Wählen Sie den Live-Set-Sound aus, den Sie vertauschen oder auf den Sie kopieren möchten.

Verwenden Sie das Wählrad, um den gewünschten Live-Set-Sound auszuwählen. Drücken Sie die [ENTER]-Taste. Die Meldungen „Executing..“ → „Completed“ erscheinen auf dem Bildschirm, daraufhin kehrt das Display zurück zum Hauptbildschirm.

■ Initialisieren des Live-Set-Sounds

1. Rufen Sie den Live-Set-Sound auf, den Sie initialisieren möchten.

2. Öffnen Sie den Initialisierungsbildschirm.

[MENU]-Taste → „Job“ → „Live Set Manager“ → „Initialize“.

3. Führen Sie die Initialisierung aus.

Verwenden Sie das Wählrad, um „Live Set Sound Init“ auszuwählen, und drücken Sie dann die [ENTER]-Taste. Die Meldungen „Initializing..“ → „Completed.“ erscheinen auf dem Bildschirm, daraufhin kehrt das Display zurück zum Hauptbildschirm.

HINWEIS

Wenn Sie die aktuell bearbeiteten Einstellungen in den Standardzustand zurückversetzen möchten, drücken Sie gleichzeitig die Tasten [EXIT] und [SETTINGS]. Hierdurch wird der gespeicherte Live-Set-Sound nicht überschrieben.

14 [SPLIT POINT]-Taste

Ändern des Split-Punkts. Drehen Sie das Wählrad oder schlagen Sie die Taste an, die Sie als neuen Splitpunkt definieren möchten. Die Einstellung wird im aktuellen Live-Set-Sound gespeichert.

Split (Teilen)

Mit der Split-Funktion können Sie in der linken und in der rechten Hand verschiedene Voices spielen. Die Grenze auf der Tastatur, welche den Tastaturbereich für die rechte Hand von dem für die linke Hand trennt, wird „Split Point“ (Split-Punkt oder Teilungspunkt) genannt.

HINWEIS

- Sie können den Split-Punkt auch einstellen, indem Sie die die [SPLIT POINT]-Taste gedrückt halten.
- Die als Split-Punkt eingestellte Note wird die tiefste Note im Bereich für die rechte Hand.
- Der Split-Punkt kann auch mit [SETTINGS]-Taste → „Function“ → „Split Point“ geändert werden (Seite 44).

15 [TRANSCOPE]-Taste

Zum Einstellen der Tonhöhe in Halbtonschritten. Die Einstellungen können unter einem Live-Set-Sound gespeichert werden. Die Einstellungen können auch mit [SETTINGS]-Taste → „Sound“ → „Function“ → „Transpose“ geändert werden (Seite 44).

16 [SETTINGS]-Taste

Zum Aufrufen der Bildschirme, in denen Sie detaillierte Einstellungen für den aktuell ausgewählten Live-Set-Sound vornehmen können (Seite 42). Sie können verschiedene Einstellungen vornehmen, einschließlich individueller Organ-Konfigurationen und Mono/Poly-Einstellungen für Key A und Key B. Die hier vorgenommenen Einstellungen werden im Live-Set-Sound gespeichert.

Organ-Bereich

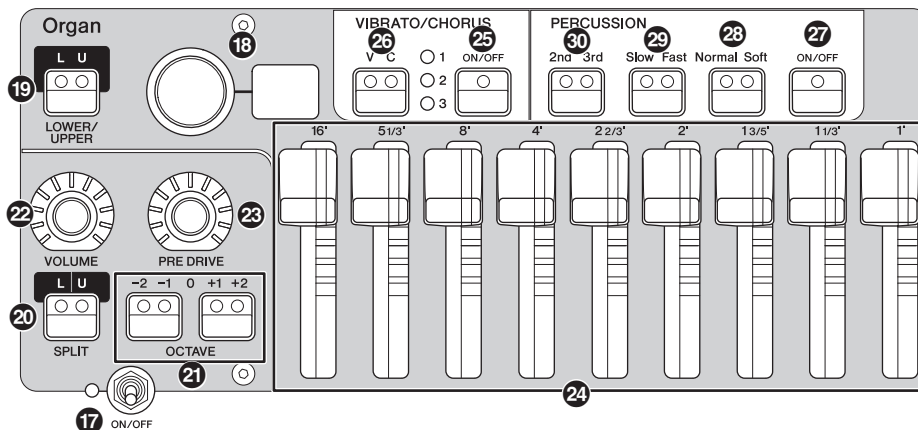

Im Organ-Bereich des YC61 können Sie einen Orgeltyp des VCM-Organ-Klangerzeugers auswählen, der eine traditionelle Tonewheel-Orgel reproduziert, oder einen FM-Klangerzeuger, der eine Transistor-Orgel reproduziert, und Sie können physische Zugriegel verwenden, um den Orgelsound in Echtzeit zu ändern. Sie können auch die detaillierten Parameter einstellen, um einen Orgel-Sound zu erzeugen, der Unterschiede zwischen einzelnen Instrumenten betont usw.

VCM-Organ-Klangerzeuger



Der VCM-Organ-Klangerzeuger wurde entwickelt, um den Klang einer klassischen Tonewheel-Orgel originalgetreu zu reproduzieren. VCM bedeutet „Virtual Circuitry Modeling“ (virtuelle Schaltkreismodellierung) und ist eine Technologie, die DSP verwendet, um die Funktionen eines analogen elektrischen Stromkreises nachzuahmen. Mit dieser Technologie kann das Instrument den Klang mit einer analogen Tiefe reproduzieren, die durch digitales Sampling usw. nicht ohne Weiteres erzeugt werden kann. Durch die Anwendung dieser Technologie kann der VCM-Organ-Klangerzeuger die folgenden Eigenschaften einer Tonewheel-Orgel vollständig reproduzieren.

- Natürliche, organische Obertöne beim Spielen von Akkorden – dank einer Matrix-Schaltung, die die Tastatur, die Tonewheels und die Zugriegel miteinander verbindet
- Perkussive Sounds mit bemerkenswerter Präsenz – basierend auf einer Analyse einer Vakuumröhrenschaltung
- Klickgeräusch der Tasten und Leakage-Geräusche – basierend auf der Analyse der elektrischen Schaltungen
- Natürliche Klangverzerrung – Simulation von klassischen Röhrenvorverstärkern
- Vibrato/Chorus-Effekt – abgeleitet aus Scanning-Vibrato-Schaltkreisen
- Änderungen der Frequenzcharakteristik und des Verzerrungsanteils, der dynamisch auf die Betätigung des Expression-Pedals reagiert

Durch Einstellung all dieser einzelnen Parameter können Sie den Klangcharakter der Originalinstrumente genau nachbilden – einschließlich der besonderen und attraktiven Unvollkommenheiten, Fehler und sogar Verschleißerscheinungen.

17 [ON/OFF]-Schalter der Bereiche

Zum Aktivieren (Einschalten) oder Deaktivieren (Ausschalten) dieses Bereichs. Wenn dieser Bereich eingeschaltet ist (On), leuchtet das Lämpchen auf, und durch Anschlagen einer Taste wird ein Sound gespielt.

18 Organ-Type – Auswahl/-Anzeige

Wählen Sie mit dem Wählrad den zu verwendenden Organ-Typ aus. Der ausgewählte Typ (H1–H3, F1–F3) wird im Display angezeigt. H1–H3 zeigen die VCM-Organ-Typen an; F1–F3 zeigen die FM-Klangerzeuger-Typen an.

H1	Dieser Typ reproduziert originalgetreu eine klassische Orgel. Er ist geeignet für Orgelsoli und Musik, bei der die Orgel das Hauptinstrument ist.
H2	Dieser Typ zeichnet sich durch einen tieferen Klang aus, der den Mitten- und Bassbereich betont. Er ist ideal, wenn Sie eine Präsenz erhalten möchten, die sich gegenüber der restlichen Band oder des Ensembles durchsetzen kann.
H3	Dieser Typ besitzt einen unverwechselbaren Anschlags-Sound. Er funktioniert gut mit den Drive-Effekten (Verzerrung) und eignet sich zum Spielen schneller Passagen.
F1	Diese Orgel erzeugt einfache Sinuswellen.
F2	Dieser Typ reproduziert eine berühmte britische Transistor-Combo-Orgel.
F3	Dieser Typ reproduziert eine berühmte italienische Transistor-Combo-Orgel.

Die Type-Einstellung gilt sowohl für den LOWER als auch für den UPPER Part.

HINWEIS

Der Klangcharakter der Orgel (wie z. B. der Leakage-Pegel des Tonewheels und die Lautstärke des Tasten-Klickgeräusches) können mit der [SETTINGS]-Taste → „Sound“ → „Organ Settings“ (Seite 42) eingestellt werden. Diese Einstellungen werden in einem Live-Set-Sound gespeichert.

19 LOWER/UPPER-Taste [L U]

Der Organ-Bereich ist in zwei Teile unterteilt: LOWER (unteres Manual) und UPPER (oberes Manual). Verwenden Sie diese Taste, um auszuwählen, für welchen der beiden Parts Sie Einstellungen anzeigen oder bearbeiten möchten.

20 SPLIT-Taste [L U]

Hier können Sie einstellen, ob die einzelnen Parts der Orgel erklingen sollen oder nicht, wenn Sie die einzelnen Tastaturbereiche links und rechts des Split-Punkts spielen. Durch Drücken der Taste wechseln Sie nacheinander zwischen den vier Einstellungen.

Off	Der Part, der durch die LOWER/UPPER-Taste [L U] ausgewählt wurde, erklingt unabhängig davon, welche Taste gespielt wird.
L+U	Der LOWER-Part erklingt, wenn Sie im linken Bereich der Tastatur spielen, und der UPPER-Part erklingt, wenn Sie im rechten Bereich der Tastatur spielen.
U	Der Part, der durch die LOWER/UPPER-Taste [L U] ausgewählt wurde, erklingt nur, wenn Sie im rechten Bereich der Tastatur spielen. LOWER/UPPER [L U] wird automatisch auf „U“ umgeschaltet.
L	Der Part, der durch die LOWER/UPPER-Taste [L U] ausgewählt wurde, erklingt nur, wenn Sie im linken Bereich der Tastatur spielen. LOWER/UPPER [L U] wird automatisch auf „L“ umgeschaltet.

HINWEIS

Näheres zum Split-Punkt finden Sie auf Seite 13.

21 OCTAVE-Tasten [-2 -1]/[+1 +2]

Hiermit können Sie die Oktavlage der Tastatur um jeweils eine Oktave ändern. Drücken Sie gleichzeitig die Tasten [-2 -1] und [+1 +2], um den Wert auf „0“ zurückzusetzen. Diese Einstellung kann für die Parts LOWER und UPPER separat eingestellt werden.

22 [VOLUME]-Regler

Zum Einstellen der Lautstärke dieses Bereichs. Für den Organ-Bereich ist dieser Parameter für die Parts LOWER und UPPER gleich.

23 [PRE DRIVE]-Regler

Zum Ändern der Verstärkung des Orgelvorverstärkers. Er modelliert die Änderungen der Verzerrung, die durch eine Vorverstärker-Einstellschraube im Orgelgehäuse verursacht werden. Dieser Parameter ist für die Parts LOWER und UPPER gleich.

24 Zugriegel

Dienen zum Einstellen der Zusammensetzung der Orgelobertöne und somit des Klangcharakters. Wenn Sie einen Zugriegel bewegen, leuchtet die LED gemäß der aktuellen Einstellung und der Klangänderung auf – so als ob Sie einen Zugriegel an einer echten Orgel betätigen würden.

HINWEIS

- In Situationen, in denen Sie Einstellungen des Live-Sets aufrufen, stimmen die aktuellen Positionen der Zugriegel nicht mit den LED-Anzeigen (den aktuell eingestellten Werten) überein. Wenn Sie einen Zugriegel bewegen, wirkt sich dessen Position direkt auf die Einstellungen aus. Wenn Sie

bei gehaltener [EXIT]-Taste die LOWER/UPPER-Taste [L U] drücken, werden die Werte der aktuellen Positionen aller Zugriegel direkt eingestellt, ohne dass die Zugriegel bewegt werden müssen.

- Sie können das Verhalten für die Zuordnung der aktuellen Positionen mit den LED-Anzeigen beim Bewegen der Zugriegel ändern: [MENU]-Taste → „Control Panel“ → „Advanced Settings“ → „Drawbar Mode“ (Seite 39).
- Bei den Orgel-Typen F1–F3 ist der 1'-Zugriegel deaktiviert.
- Sie können die Farbe der Zugriegel-LEDs für LOWER und UPPER Part separat einstellen: [SETTINGS]-Taste → „Drawbar Color“ → „Upper“/„Lower“ (Seite 50). Diese Einstellungen werden in einem Live-Set-Sound gespeichert.

25 VIBRATO/CHORUS-Taste [ON/OFF]

Aktiviert die Vibrato/Chorus-Effekte (leuchtet, wenn eingeschaltet). Diese Effekte sind nur für die VCM-Orgel Typen (H1–H3) verfügbar und können für die Parts LOWER und UPPER separat eingestellt werden.

26 VIBRATO/CHORUS-Schaltfläche für die Effektypauswahl

Zur Auswahl des VIBRATO/CHORUS-Typs. Durch Drücken der Taste wechseln Sie nacheinander zwischen V (Vibrato) 1–3 und C (Chorus) 1–3. Diese Einstellung gilt sowohl für den LOWER als auch für den UPPER Part.

27 PERCUSSION-Taste [ON/OFF]

Legt fest, ob beim Tastenanschlag der perkussive Klick-Sound erzeugt wird oder nicht. Percussion kann nur auf den UPPER Part eines VCM-Orgeltyps (H1–H3) angewendet werden.

HINWEIS

Sie können einstellen, ob der Percussion-Sound mit dem [1']-Zugriegel verknüpft werden soll, und ob nur einer der 1'-Zugriegel den Sound erzeugen soll: [SETTINGS]-Taste → „Sound“ → „Organ Settings“ → „Perc. Link to 1feet“ (Seite 42). In der Standardeinstellung ist hier „On“ eingestellt. Diese Einstellungen werden im Live-Set-Sound gespeichert.

28 PERCUSSION-Taste [Normal Soft]

Schaltet den Pegel des Percussion-Sounds um.

29 PERCUSSION-Taste [Slow Fast]

Schaltet die Decay-Zeit (Abklingen) des Percussion-Sounds um.

30 PERCUSSION-Taste [2nd 3rd]

Schaltet für den Percussion-Sound zwischen 2. und 3. Oberton um.

- Wenn hier [2nd] eingestellt ist, wird beim Tastenanschlag ein Percussion-Klang in der gleichen Tonhöhe wie der [4']-Zugriegel (2. Oberton) erzeugt.
- Wenn hier [3rd] eingestellt ist, wird beim Tastenanschlag ein Percussion-Klang in der gleichen Tonhöhe wie der [2 2/3']-Zugriegel (3. Oberton) erzeugt.

Keys-Bereich (Key A/Key B)

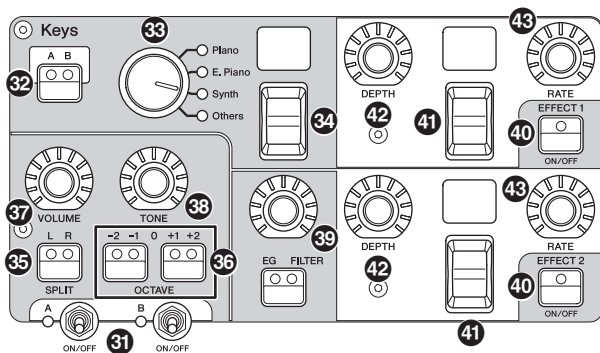

Für die Keys-Bereiche (Key A/Key B) des YC61 können Sie jeweils eine Voice der vier Kategorien Piano, E. Piano, Synth und Others (Andere) auswählen. Darüber hinaus können für jeden der Bereiche Key A und Key B jeweils EG, FILTER und zwei Insert-Effekte (EFFECT 1, EFFECT 2) eingestellt werden. Sie können auch Layers (Ebenen) oder Splits (Unterteilungen) erzeugen, indem Sie Key A und Key B gleichzeitig verwenden.

31 [ON/OFF]-Schalter der Bereiche

Zum Aktivieren (Einschalten) oder Deaktivieren (Ausschalten) der Bereiche Key A und Key B.

32 Keys-Taste [A B]

Zur Auswahl der Bereiche Key A und Key B, deren Einstellungen Sie anzeigen/ändern möchten.

HINWEIS

- Sie können die Einstellungen der Bereiche Key A und Key B umschalten, indem Sie die [EXIT]-Taste + Keys-Taste [A B] drücken (Seite 31).
- Wenn die Bereiche Key A und Key B ausgeschaltet sind, wird nichts angezeigt, wenn diese Taste gedrückt wird. Sie können auch einstellen, dass die Einstellungen auch dann angezeigt werden, wenn diese Bereiche ausgeschaltet sind. Stellen Sie den Wert [MENU]-Taste → „Control Panel“ → „Display Lights“ → „Section“ auf „On“ (Seite 39).

33 Wahlschalter für die Voice-Kategorie

Zur Auswahl der Voice-Kategorie, die im aktuell ausgewählten Bereich verwendet werden soll.

34 Schalter für die Voice-Auswahl/Anzeige

Zum Auswählen einer der Voices der Kategorie, die Sie mit dem Voice-Kategorie-Wahlschalter ausgewählt hatten. Die Nummer der aktuell ausgewählten Voice wird angezeigt. Wenn Sie diesen Schalter betätigen, während Sie die [EXIT]-Taste gedrückt halten, bewegen Sie sich zum Anfang der nächsten/vorherigen Voice-Unterkategorie (Seite 31).

Eine Liste der in den Bereichen Key A und Key B verfügbaren Voices finden Sie auf Seite 58.

35 SPLIT-Taste [L R]

Bestimmt, in welchem Tastaturbereich der aktuell ausgewählte Klangerzeugungsbereich gespielt werden kann, wobei die Tastatur am Split-Punkt unterteilt wird. Durch Drücken der Taste wechseln Sie nacheinander zwischen den drei Einstellungen.

L+R	Der Bereich erklingt unabhängig davon, wo Sie auf der Tastatur spielen.
L	Der Bereich erklingt nur, wenn Sie im linken Bereich der Tastatur spielen.
R	Der Bereich erklingt nur, wenn Sie im rechten Bereich der Tastatur spielen.

36 OCTAVE-Tasten [-2 -1]/[+1 +2]

Bestimmt den Oktavbereich der Tastatur für den aktuell ausgewählten Bereich in Einheiten von einer Oktave. Drücken Sie gleichzeitig die Tasten [-2 -1] und [+1 +2], um den Wert auf „0“ zurückzusetzen.

37 [VOLUME]-Regler

Zum Einstellen der Lautstärke des momentan ausgewählten Bereichs.

38 [TONE]-Regler

Zum Einstellen des Klangs des momentan ausgewählten Bereichs. Wenn sich der Regler in der Mitte befindet, ist der Klang neutral eingestellt. Drehen Sie den Regler nach rechts, um die Höhen und die Bässe zu betonen, oder drehen Sie ihn nach links, um Bässe und Höhen abzusenken.

39 [EG FILTER]-Taste/Regler

Mit diesem Regler können Sie (bequem mit nur einem einzigen Regler) den EG oder den FILTER des aktuell ausgewählten Bereichs einstellen. Indem Sie die Taste drücken, wählen Sie den Parameter für die Drehregler-Steuerung (EG oder FILTER) aus.

HINWEIS

Durch Auswählen verschiedener EG- und FILTER-Steuerungstypen für die Bereiche Key A und Key B kann die Art der Änderung ausgewählt werden. Ändern Sie die Steuerungstypen, indem Sie die [EXIT]-Taste + den [EG FILTER]-Regler betätigen, oder über [SETTINGS]-Taste → „Sound“ → „Key A Settings“/„Key B Settings“ → „EG Control“/„Filter Control“.

Näheres zu den EG/Filter-Steuerungstypen finden Sie auf Seite 34.

40 EFFECT-Taste 1/2 [ON/OFF]

Zum Ein-/Ausschalten der Insert-Effekte. Um die Effekte zu verwenden, stellen Sie hier „ON“ ein.

HINWEIS

Um die Effekteinstellungen zu überprüfen, während die Insert-Effekte ausgeschaltet sind, stellen Sie den Wert mit [MENU]-Taste → „Control Panel“ → „Display Lights“ → „Ins Effect“ auf „On“ (Seite 39).

41 Auswahlschalter/Display für Effektypen

Mit diesem Schalter können Sie die Art der Insert-Effekte auswählen. Der momentan ausgewählte Name des Effektyps wird als zwei Zeichen angezeigt. Die Effektypen, die in EFFECT 1/2 und im EFFECT-Bereich ausgewählt werden können, sind verschieden. Eine Liste der verfügbaren Effektypen finden Sie auf Seite 32.

Wenn Sie diesen Schalter betätigen, während Sie die [EXIT]-Taste gedrückt halten, bewegen Sie sich zum Anfang der nächsten/vorherigen Effekt-Unterkategorie (Seite 31).

42 [DEPTH]-Regler

Zum Einstellen der Intensität oder anderer Parameter der Insert-Effekte.

43 [RATE]-Regler

Zum Einstellen der Geschwindigkeit oder anderer Parameter der Insert-Effekte. Der einzustellende Parameter ist für jeden Effektyp verschieden. Näheres siehe Seite 32.

Effekt

Das YC61 bietet Insert-Effekte, die für jeden der Bereiche Key A und Key B einzeln eingestellt werden können, Insert-Effekte, die für jeden Voice-Bereich eingestellt werden können, sowie einen Reverb-Effekt und einen Master-EQ, die für alle Voice-Bereiche gleichzeitig eingestellt werden können. Die folgende Abbildung stellt den Audiosignalpfad dar.

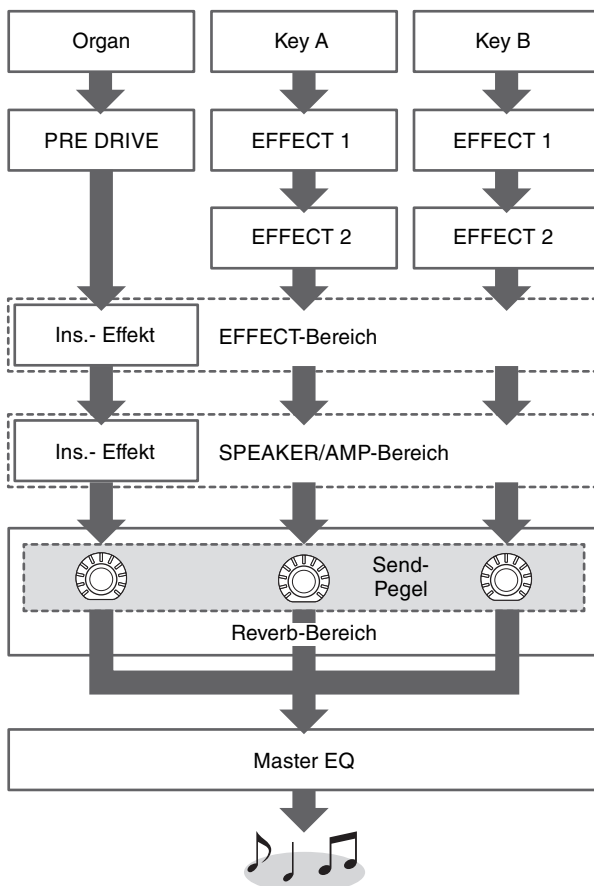

EFFECT-Bereich

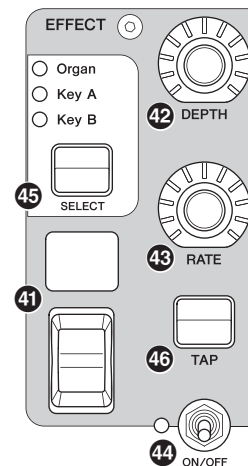

Im EFFECT-Bereich können Sie einen Insert-Effekt auf einen der Bereiche Organ, Key A oder Key B anwenden. Zwei Effektypen gibt es nur in diesem Bereich: Tempo Delay und Looper Delay. Eine Liste der verfügbaren Effektypen finden Sie auf Seite 32.

44 [ON/OFF]-Schalter der Bereiche

Zum Aktivieren (Einschalten) oder Deaktivieren (Ausschalten) des EFFECT-Bereichs. Die Anzeige leuchtet, wenn Effekte angewendet werden.

45 [SELECT]-Taste

Hier wählen Sie den Bereich aus, auf den die Insert-Effekte angewendet werden sollen.

Über das Looper Delay

Wenn der Typ Looper Delay (Seite 33) ausgewählt ist, verhält sich der EFFECT-Bereich anders als gewöhnlich:

- Der „Looper Delay“-Effekt wird nach dem SPEAKER/AMP-Bereich angewendet. Außerdem wird der Effekt des REVERB-Bereichs nicht auf den Delay-Sound angewendet.
- Der LED-Status der [SELECT]-Taste hat eine andere Bedeutung als sonst. Durch Drücken der [SELECT]-Taste wechseln Sie zwischen den beiden folgenden Zuständen (siehe unten).

Alle leuchten: Der Delay-Effekt wird auf alle Organ-, Key A- und Key B-Bereiche angewendet, und der Sound, den Sie spielen, wird dem Looper hinzugefügt.

Alle aus: Der Delay-Effekt wird auf keinen der Bereiche angewendet, und auf den von Ihnen gespielten Sound wird kein Looper-Effekt angewendet. Hiermit können Sie während des Spielens eine rhythmische Delay-„Loop“ (Wiedergabeschleife) erzeugen, bei der Ihr Spiel aufgezeichnet wird, und dann darüber Phrasen spielen, während die Loop in der Wiedergabe weiterläuft.

46 [TAP]-Taste

Verwenden Sie diese Taste, um die Geschwindigkeit (das Tempo) zu steuern, wenn der Typ „Tempo Delay“ ausgewählt ist. Tippen Sie dreimal oder häufiger auf diese Taste, um das Tempo einzustellen bzw. zu ändern. Sie können die „Tempo Delay Time“ (Seite 45) auch ändern, indem Sie den [RATE]-Regler drehen, während Sie die [EXIT]-Taste gedrückt halten.

SPEAKER/AMP-Bereich

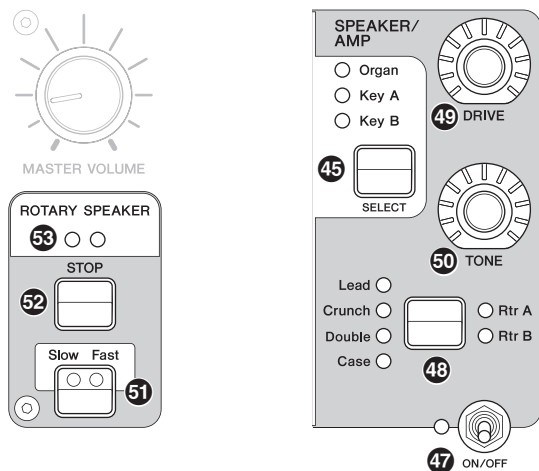

Im SPEAKER/AMP-Bereich können Sie einen Insert-Effekt mit dem Klang eines Lautsprechers oder Verstärkers auf einen der Bereiche Organ, Key A oder Key B anwenden. Der Typ Rotary Speaker reproduziert originalgetreu den Wechsel zwischen den Geschwindigkeiten Langsam und Schnell und das Verhalten beim Stoppen.

47 [ON/OFF]-Schalter der Bereiche

Zum Aktivieren (Einschalten) oder Deaktivieren (Ausschalten) des SPEAKER/AMP-Bereichs. Die Anzeige leuchtet, wenn Effekte angewendet werden.

48 Effektyp-Umschalter

Schaltet zwischen den folgenden Effekten um. Die Anzeige des gewählten Effekts leuchtet.

Effekt	Beschreibung
Rtr A	Normaler Rotary-Speaker-Effekt für Orgel.
Rtr B	Rotary Speaker, das an einem Transistorvorverstärker mit starker Verzerrung angeschlossen ist.
Lead	Gitarrenverstärker, der einen Bass mit hohem Schalldruck und starkem Höhenanteil besitzt.
Crunch	Gitarrenverstärker mit einem Crunch-Sound.
Double	Gitarrenverstärker mit einem hellen Sound.
Case	Lautsprecher/Verstärker-Kombination eines traditionellen E-Pianos.

HINWEIS

- Wenn Sie einen der Typen Rtr A oder Rtr B ausgewählt haben, können Sie mit den ROTARY SPEAKER-Tasten [STOP]/[Slow Fast] den Betrieb des Rotorkabinetts steuern.

Sie können den Status des Rotary-Lautsprechers auch mit [SETTINGS]-Taste → „Sound“ → „Rotary Speaker“ (Seite 44) feineinstellen.

- Rtr A und Rtr B verwenden Mono-Eingänge und Stereo/Mono-Ausgänge. Wählen Sie aus, ob die Ausgabe in stereo oder in mono erfolgen soll, mit [SETTINGS]-Taste → „Sound“ → „Rotary Speaker“ → „Stereo/Mono“.
- Lead, Crunch, Double und Case verwenden Stereo-Eingabe und Stereo-Ausgabe.

49 [DRIVE]-Regler

Dient zum Einstellen der Verzerrung des Lautsprecher-/Verstärker-Sounds. Drehen Sie diesen Regler nach rechts, um die Verzerrung zu erhöhen.

50 [TONE]-Regler

Dient zum Einstellen des Klangs des Lautsprechers/Verstärkers. Wenn sich der Regler in der Mitte befindet, ist der Klang neutral eingestellt. Durch Drehung nach rechts werden Höhen- und Bassanteile angehoben. Durch Drehung nach links werden Höhen- und Bassanteile abgesenkt.

51 [Slow Fast]-Taste

Zum Umschalten der Geschwindigkeit des Rotorlautsprechers. Wenn Sie die [Slow Fast]-Taste drücken, während ein anderer Typ als Rtr A oder Rtr B ausgewählt ist, wird automatisch der Typ Rtr A ausgewählt. Wenn Sie diese Taste drücken, wird außerdem der SPEAKER/AMP-Bereich automatisch eingeschaltet, auch wenn die Section selbst ausgeschaltet ist.

Controller, die zum Umschalten zwischen Slow und Fast verwendet werden können

Die Umschaltfunktion für die Drehgeschwindigkeit des Rotary-Speaker-Effekts kann auch den folgenden Controllern zugewiesen werden.

- Bend Lever
- Modulation Lever
- FOOT CONTROLLER [1]
- FOOT CONTROLLER [2]
- FOOT SWITCH [SUSTAIN]
- FOOT SWITCH [ASSIGNABLE]

Die Funktion von FOOT SWITCH [ASSIGNABLE] kann mit [MENU]-Taste → „General“ → „Keyboard/Pedal“ → „Foot Switch Assign“ (Seite 38) eingestellt werden.

Die Funktion der anderen Controller kann mit [SETTINGS]-Taste → „Controllers“ (Seite 49) eingestellt werden.

52 [STOP]-Taste

Dient zum Stoppen des Rotorlautsprechers. Wenn Sie die Taste einige Sekunden lang gedrückt halten, wird der Rotary-Lautsprecher sofort gestoppt und die Position wird zurückgesetzt.

53 [ROTARY SPEAKER]-Anzeige

Diese Anzeige zeigt die aktuelle Drehgeschwindigkeit des Rotary-Speaker-Effekts an, indem Sie im Takt mit der Geschwindigkeit blinkt.

REVERB-Bereich

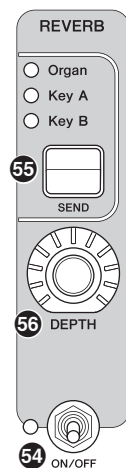

Der REVERB-Bereich wendet einen Halleffekt auf alle Voice-Bereiche an, wodurch ein voller Raumklang entsteht, so als ob Sie in einem Konzertsaal oder einem anderen Veranstaltungsort spielen.

54 [ON/OFF]-Schalter der Bereiche

Zum Aktivieren (Einschalten) oder Deaktivieren (Ausschalten) des REVERB-Bereichs. Die Anzeige leuchtet, wenn Effekte angewendet werden.

55 [SEND]-Taste

Bestimmt den Bereich, für den der Send-Pegel an den Reverb-Effekt eingestellt wird. Wenn alle drei Anzeigen leuchten, können Sie den Send-Pegel der einzelnen Bereiche gleichermaßen einstellen.

56 [DEPTH]-Regler

Dient zum Einstellen des Send-Pegels (Effektanteils) des Reverb-Effekts für den mit der Taste [SEND] ausgewählten Bereich.

Master EQ

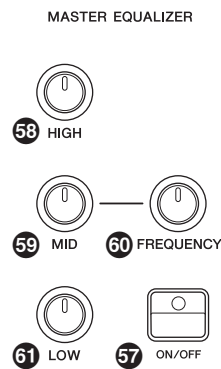

Der Master-EQ stellt den Gesamtklang des Sounds ein.

57 MASTER EQUALIZER-Taste [ON/OFF]

Zum Aktivieren (Einschalten) oder Deaktivieren (Ausschalten) des Master-EQ. Die Anzeige leuchtet, wenn der Master-EQ verwendet wird.

HINWEIS

Die Master-EQ-Einstellungen können nicht im Live-Set-Sound gespeichert werden.

58 [HIGH]-Regler

Zum Einstellen der Verstärkung (-12 bis +12) des Höhenbereichs (5 kHz).

59 [MID]-Regler

Zum Einstellen der Verstärkung (-12 bis +12) des mittleren Bereichs (100 Hz bis 10 kHz).

60 [FREQUENCY]-Regler

Dient zum Einstellen der Arbeitsfrequenz des Mittenbereichs.

61 [LOW]-Regler

Zum Einstellen der Verstärkung (-12 bis +12) des Bassbereichs (80 Hz).

Rückseitiges Bedienfeld

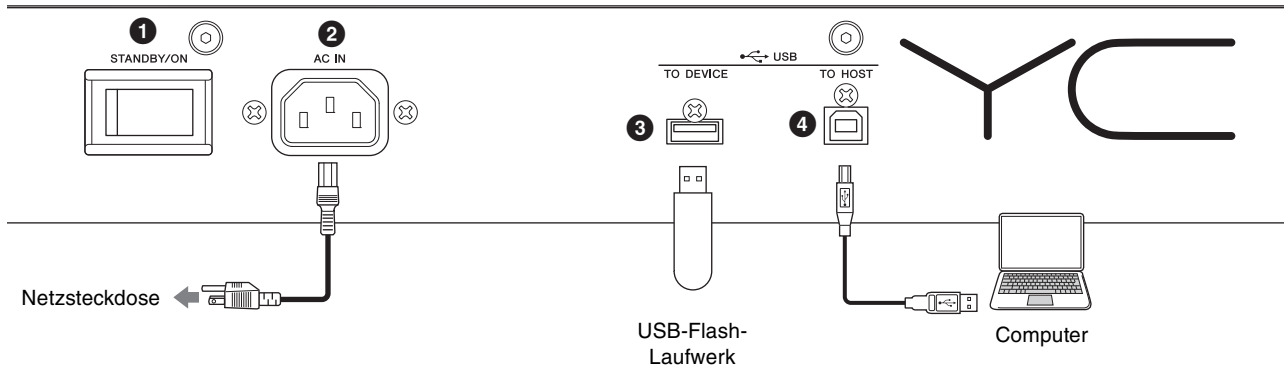

1 [STANDBY/ON]-Schalter

Hiermit wird das Instrument in den Standby-Modus versetzt oder eingeschaltet.

2 [AC IN]-Buchse

Zum Anschließen des mitgelieferten Netzkabels.

3 USB-Buchse [TO DEVICE]

Hier können Sie ein USB-Flash-Laufwerk an diesem Instrument anschließen, um darauf Daten zu speichern, die Sie erstellt haben, und um davon Daten zu laden, die Sie wiederherstellen möchten.

HINWEIS

Das Instrument erkennt nur USB-Flash-Laufwerke. Es lassen sich keine anderen USB-Speichergeräte, wie etwa Festplatten, CD-ROM-Laufwerke oder USB-Hubs verwenden.

4 USB-Buchse [TO HOST]

Zur Verbindung des Instruments über ein USB-Kabel mit einem Computer, iPhone oder iPad, so dass Sie MIDI- und Audiodaten zwischen den beiden Geräten übertragen können. Anders als bei der Kommunikation über die MIDI-Buchsen [IN]/[OUT] kann diese Buchse über ein einziges Kabel die Daten zweier MIDI-Ports verarbeiten. Weitere Informationen über diese beiden MIDI-Ports siehe Seite 28.

HINWEIS

- Die maximal mögliche Ausgabe von Audiodaten vom Instrument beträgt zwei Kanäle (ein Stereokanal) bei einer Sampling-Frequenz von 44,1 kHz, 24 Bit.
- Näheres zum Verbinden mit einem iPhone oder iPad finden Sie auf Seite 29.

5 MIDI-Buchsen [IN]/[OUT]

Mit einem standardmäßigen MIDI-Kabel (im Handel erhältlich) können Sie ein externes MIDI-Instrument anschließen und es von diesem Instrument aus steuern. Genauso können Sie ein externes MIDI-Gerät (beispielsweise ein Keyboard oder einen Sequencer) zur Steuerung der Sounds dieses Instruments verwenden.

6 FOOT SWITCH-Buchse [SUSTAIN]

Zum Anschließen eines FC3A-Fußschalters (separat erhältlich), das als spezielles Haltepedal dient. Sie können die Zuweisungen auch umschalten, um dem Pedal anstelle der Haltefunktion die Funktion der ROTARY-SPEAKER-Taste [Slow Fast] (Seite 18) zuzuweisen. Die Funktionszuweisung kann mit der [SETTINGS]-Taste → „Controllers“ → „Sustain Pedal“ vorgenommen werden.

7 FOOT SWITCH-Buchse [ASSIGNABLE]

Zum Anschließen eines (separat erhältlichen) Fußpedals (FC4A oder FC5), mit dem Sie Funktionen wie Leisepedal, Sostenuto-Pedal und Fußschalterfunktionen zum Umschalten von Live-Set-Sounds bedienen können. In der Standardeinstellung ist „Live Set +“ zugewiesen.

Sie können Funktionen über die [MENU]-Taste → „General“ → „Keyboard/Pedal“ → „Foot Switch Assign“ zuweisen (Seite 38). Beachten Sie Seite 60 für eine Liste der Parameter, die diesem Instrument zugewiesen werden können.

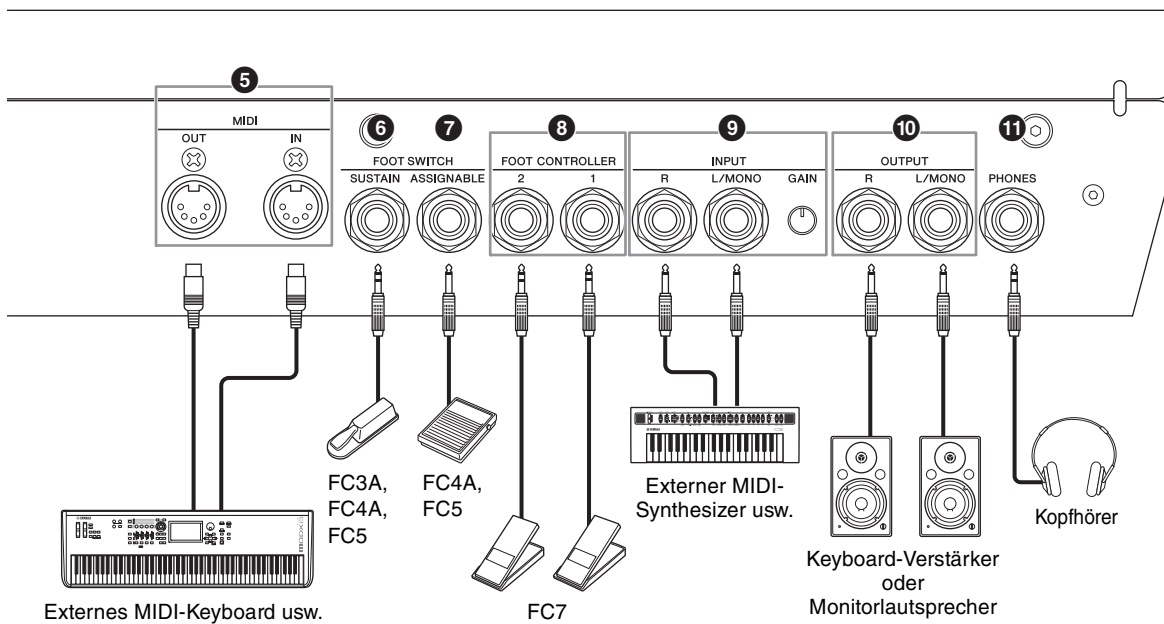

8 FOOT CONTROLLER-Buchsen [1]/[2]

Zum Anschließen eines separat erhältlichen Fußreglers (FC7), mit dem Sie bequem eine von mehreren zuweisbaren Funktionen wie Lautstärke und Klang der Voice-Bereiche kontinuierlich mit dem Fuß regeln können. In der Standardeinstellung ist „Expression“ (Ausdruck) dem FOOT CONTROLLER [1] zugewiesen, und „Pedal Wah“ dem FOOT CONTROLLER [2]. Sie können dem Fußregler mit [SETTINGS]-Taste → „Controllers“ → „Foot Controller 1“/„Foot Controller 2“ → „Assign“ Funktionen zuweisen. Siehe Seite 60 für eine Liste der zuweisbaren Parameter.

9 INPUT-Buchsen [L/MONO]/[R], [GAIN]-Regler

An diesen Buchsen können Sie externe Audiogeräte anschließen und die Tonausgabe des jeweiligen Geräts mit der dieses Instruments zu mischen. Verwenden Sie den [GAIN]-Drehregler, um die Lautstärkebalance mit diesem Instrument einzustellen.

10 OUTPUT-Buchsen [L/MONO]/[R]

Verwenden Sie diese beiden 6,3-mm-Mono-Klinkenbuchsen (unsymmetrisch), um Stereosignale auszugeben. Wenn Sie eine Monoausgabe wünschen, schließen Sie nur die Buchse [L/MONO] an.

11 [PHONES]-Buchse

Verwenden Sie diese 6,3-mm-Stereoklinkenbuchse, um einen Stereo-Kopfhörer anzuschließen.

⚠ VORSICHT

- Um einem Gehörverlust vorzubeugen, sollten Sie Kopfhörer nicht über längere Zeit mit hoher Lautstärke nutzen.
- Achten Sie vor dem Anschließen weiterer Audiogeräte immer darauf, dass alle Geräte ausgeschaltet sind.

HINWEIS

Die Tonausgabe über Kopfhörer entspricht derjenigen über die OUTPUT-Buchsen [L/MONO]/[R]. Das Anschließen oder Abziehen eines Kopfhörers hat keine Auswirkung auf die Ausgabe des Tonsignals an diesen Buchsen.

Einrichtung

Stromversorgung

Schließen Sie die entsprechenden Enden des mitgelieferten Netzkabels in der folgenden Reihenfolge an. Achten Sie darauf, dass sich der Schalter [STANDBY/ON] am Instrument in der Stellung STANDBY befindet.

1. Schließen Sie das mitgelieferte Netzkabel an der [AC IN]-Buchse auf der Rückseite des Instruments an.
2. Schließen Sie das andere Ende des Netzkabels an einer Netzsteckdose an.

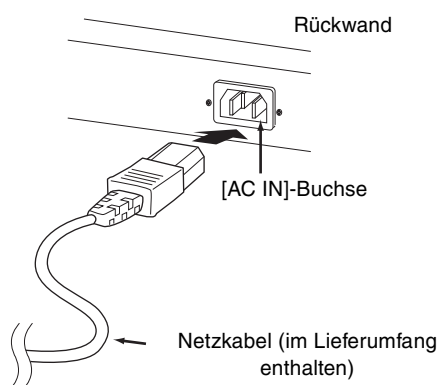

HINWEIS

Führen Sie diese Schritte in umgekehrter Reihenfolge aus, wenn Sie das Gerät vom Netz trennen möchten.



WARNUNG

- Verwenden Sie nur das mit Ihrem Instrument gelieferte Netzkabel. Die Verwendung eines ungeeigneten Ersatzes kann zu Überhitzung oder Stromschlägen führen.
- Das mit Ihrem Instrument gelieferte Netzkabel darf nicht für andere elektrische Geräte verwendet werden. Die Missachtung dieser Vorsichtsmaßnahme kann zu Schäden am Gerät oder zu einem Brand führen.
- Vergewissern Sie sich, dass das Instrument für die im örtlichen Stromnetz bereitgestellte Versorgungsspannung geeignet ist.



VORSICHT

Das Instrument bleibt geladen und verbraucht eine geringe Menge Strom, auch wenn sich der [STANDBY/ON]-Schalter in der STANDBY-Stellung befindet. Wenn Sie beabsichtigen, es längere Zeit nicht zu verwenden, achten Sie darauf, das Netzkabel von der Steckdose zu trennen.

Anschließen von Lautsprechern oder eines Kopfhörers

Da das Instrument keine eingebauten Lautsprecher besitzt, müssen Sie die vom Instrument erzeugten Klänge über externe Geräte abhören. Schließen Sie Kopfhörer, Monitorlautsprecher oder andere Geräte für die Tonwiedergabe an, wie unten gezeigt. Achten Sie beim Herstellen der Verbindungen darauf, dass Ihre Kabel die angegebenen Bedingungen erfüllen.

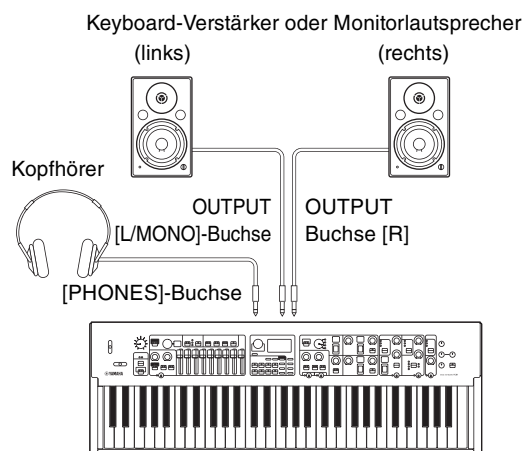

Ein- und Ausschalten

Vergewissern Sie sich, dass die Lautstärke am Instrument und an den externen Geräten wie zum Beispiel Aktivboxen auf Minimum eingestellt ist. Wenn Sie Monitorlautsprecher an das Instrument anschließen, müssen Sie die Geräte in folgender Reihenfolge einschalten.

■ Einschalten

Drehen Sie den [MASTER VOLUME]-Regler dieses Instruments auf Minimum (ganz nach links) → Schalten Sie den [STANDBY/ON]-Schalter ein (ON) → Schalten Sie den Verstärker bzw. die Lautsprecher ein.

■ Ausschalten

Drehen Sie den [MASTER VOLUME]-Regler an diesem Instrument auf Minimum (ganz nach links) → Schalten Sie den Verstärker bzw. die Lautsprecher aus → Schalten Sie den [STANDBY/ON]-Schalter aus (STANDBY).

Automatische Abschaltfunktion

Die Funktion „Auto Power Off“ (Automatische Abschaltung) schaltet das Instrument nach 30 Minuten Inaktivität automatisch aus. Standardmäßig ist diese Funktion ausgeschaltet („Disable“).

■ Einstellen der Funktion „Automatische Abschaltung“ (Auto Power Off)

[MENU]-Taste → „General“ → „Auto Power Off“ → „Enable“ (Seite 38).

ACHTUNG

- Alle nicht gespeicherte Daten gehen verloren, wenn die automatische Abschaltfunktion dieses Instrument ausschaltet. Achten Sie darauf, Ihre Arbeit zu sichern, bevor dies passiert.
- Je nach Status des Instruments kann es sein, dass es sich auch nach Verstreichen der festgelegten Dauer nicht automatisch ausschaltet. Schalten Sie das Instrument immer von Hand aus, wenn Sie es nicht benutzen.

Wiederherstellen der werksseitig vorprogrammierten Einstellungen (Factory Reset)

Mit der Factory-Reset-Funktion können Sie den ursprünglichen Zustand dieses Instruments wiederherstellen. Um die Factory-Reset-Funktion auszuführen, drücken Sie die [MENU]-Taste → „Job“ → „Factory Reset“.

ACHTUNG

Wenn die Factory-Reset-Funktion ausgeführt wird, werden alle Live-Set-Sounds und die Einstellungen der MENU- und SETTINGS-Bildschirme mit deren Standardwerten überschrieben. Es empfiehlt sich daher, regelmäßig Sicherungskopien von wichtigen Daten auf einem USB-Flash-Laufwerk o. ä. zu erstellen.

HINWEIS

Lesen Sie auf Seite 56 für genaue Informationen über die Preset-Live-Set-Sounds.

Grundstruktur und angezeigte Inhalte

Konfiguration des Hauptbildschirms

Dieser Abschnitt beschreibt die oberste Bildschirmenebene (Live Set Sound), die erscheint, wenn dieses Instrument mit den Standardeinstellungen (Werksvorgaben) eingeschaltet wird.

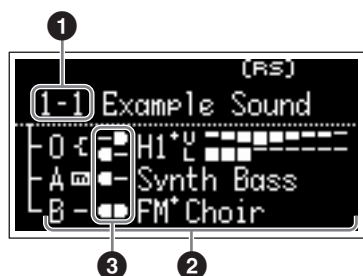

① Nummer des Live-Set-Sounds

Zeigt die Nummer des aktuell gewählten Live-Set-Sounds an. Die „1-1“ wird automatisch ausgewählt, wenn dieses Instrument eingeschaltet wird. Sie können auch festlegen, welche Nummer beim Einschalten automatisch ausgewählt wird, indem Sie die Einstellung „Power On Sound“ ändern (Seite 40).

② Voice-Bereiche

Zeigt den Status der einzelnen Bereiche an. Alle Sounds dieses Instruments bestehen aus einem bis drei der folgenden Voice-Bereiche: Organ, Key A und Key B. Der Organ-Bereich (O) zeigt den Orgeltyp und die ungefähren Zugriegel-Einstellungen an, während Key A (A) und Key B (B) die Voice-Namen anzeigen. Voices, die den Namen „FM“ beinhalten, verwenden die FM-Klangerzeugung (Frequenzmodulation). Die eingeschalteten Bereiche erklingen gleichzeitig als „Layer“ (übereinander geschichtete Sounds). Die ausgeschalteten Bereiche werden nicht auf dem Hauptbildschirm angezeigt und auch nicht gespielt.

③ Split

Zeigt den aktuellen Split-Status jedes Voice-Bereichs bzw. Parts an.

 zeigt an, dass der Bereich/Part erklingt, wenn die Tastatur in einem Bereich unterhalb des Split-Punktes gespielt wird.

 zeigt an, dass der Bereich/Part erklingt, wenn die Tastatur in einem Bereich oberhalb des Split-Punktes gespielt wird.

Außerdem können je nach den Einstellungen des Live-Set-Sounds folgende Sondersymbole im Hauptbildschirm angezeigt werden.

 Die „Organ Settings“ (Seite 42) wurden verändert.

 „FM Unison“ → „Mode“ (Seite 43) wurde eingestellt.

 „Mono/Poly“ (Seite 43) wurde auf „Mono“ gestellt.

 Die Einstellungen für „Rotary Speaker“ (Seite 44) wurden verändert.

Auswählen der Voice-Bereiche

Verwenden Sie die Schalter der einzelnen Voice-Bereiche [ON/OFF], um den entsprechenden Voice-Bereich zu aktivieren (ON) oder zu deaktivieren (OFF). Wenn die Anzeige des [ON/OFF]-Schalters eines Voice-Bereichs leuchtet, erklingt die Voice dieses Bereichs, sobald Sie auf der Tastatur spielen. Wenn mehrere Bereiche eingeschaltet sind, erklingen diese Bereiche überlagert als Layer.

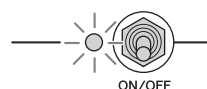

Aktuelles Bildschirmfenster verlassen

Die Bildschirme MENU und SETTINGS sind in einer hierarchische Struktur angeordnet. Um einen Schritt zurück zur vorherigen Hierarchieebene zu gelangen, drücken Sie die [EXIT]-Taste. Wenn Sie mehrmals die [EXIT]-Taste drücken, kehren Sie zum Hauptbildschirm (Live-Set-Sound) zurück.

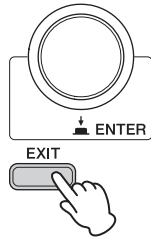

Bearbeiten von Dateinamen/ Live-Set-Sound-Namen

■ Bearbeiten von Dateinamen

[MENU]-Taste → „File“ → „File Utility“ → „Rename“ → Auswählen der gewünschten Datei, deren Namen Sie bearbeiten möchten → Namen bearbeiten → [ENTER]-Taste zum Speichern der Datei.

■ Bearbeiten der Live-Set-Sound-Namen

Auswählen des gewünschten Live-Set-Sounds, dessen Namen Sie bearbeiten möchten → [SETTINGS]-Taste → „Name“ → Namen bearbeiten → [ENTER]-Taste → Auswählen von „Store“/ „Do not store now“ (Speichern/ Jetzt nicht speichern).

HINWEIS

Wenn „Do not store now“ ausgewählt wird, wird der Live-Set-Sound nicht gespeichert; nur der bearbeitete Name bleibt erhalten.

■ Bedienvorgänge während der Namensbearbeitung

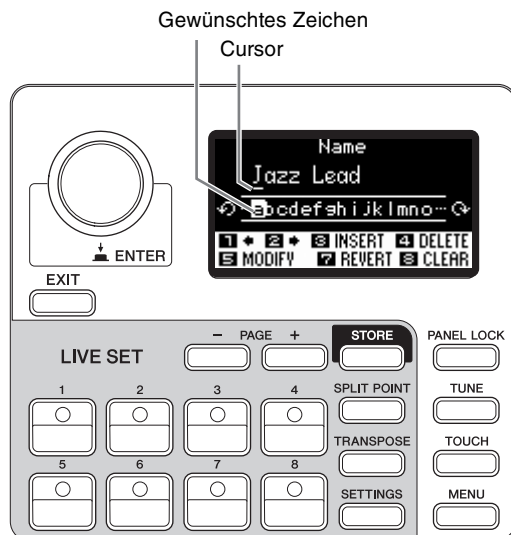

Verwenden die Live-Set-Sound-Tasten [1]/[2], um den Cursor an die Position des Zeichens zu verschieben, das Sie bearbeiten möchten. Verwenden Sie das Wählrad, um Zeichen auszuwählen, und verwenden Sie dann die folgenden Tasten, um den Namen zu bearbeiten.

Taste/Anzeige	Funktionen
Live-Set-Sound [1] 1 +	Verschiebt den Cursor nach links.
Live-Set-Sound [2] 2 +	Verschiebt den Cursor nach rechts.
Live-Set-Sound [3] 3 INSERT	Fügt ein gewünschtes Zeichen an der Cursorposition ein.
Live-Set-Sound [4] 4 DELETE	Löscht das Zeichen an der Cursorposition.
Live-Set-Sound [5] 5 MODIFY	Ändert das Zeichen an der Cursorposition auf das gewünschte Zeichen.
Live-Set-Sound [7] 7 REVERT	Setzt alle Zeichen auf den unbearbeiteten Namen zurück.
Live-Set-Sound [8] 8 CLEAR	Löscht alle Zeichen.
[ENTER]	Beendet den Bearbeitungsvorgang, speichert die Daten oder speichert die Datei.
[EXIT]	Schließt den Bearbeitungsvorgang ab.

Speichern/Laden von Daten

Im File-Bildschirm ([MENU]-Taste → „File“) können Sie die Daten dieses Instruments auf einem USB-Flash-Laufwerk speichern oder von dort laden. Dies können die gesamten Systemeinstellungen sein, ein ganzes Live-Set oder einzelne Live-Set-Sounds.

HINWEIS

Bevor Sie ein USB-Flash-Laufwerk verwenden, lesen Sie in jedem Fall die „Vorsichtsmaßnahmen bei Verwendung der USB-Buchse [TO DEVICE]“ (Seite 26).

Speichern von Einstellungen auf einem USB-Flash-Laufwerk

1. Schließen Sie ein USB-Flash-Laufwerk an der USB-Buchse [TO DEVICE] dieses Instruments an.

2. Rufen Sie den File-Bildschirm auf.

Wählen Sie [MENU]-Taste → „File“.

3. Wählen Sie die zu speichernden Inhalte aus.

Die folgenden Dateitypen können auf einem USB-Flash-Laufwerk gespeichert werden.

Dateityp	Beschreibung
Back Up File	Alle Daten einschließlich der Systemeinstellungen.
Live Set All File	Alle Live-Set-Seiten.
Live Set Page File	Aktuell ausgewählte Live-Set-Seite.
Live Set Sound File	Aktuell ausgewählter Live-Set-Sound.

4. Führen Sie den Speichervorgang aus.

Wählen Sie „Save“ und drücken Sie die [ENTER]-Taste, um den Bildschirm zur Auswahl des Ziels aufzurufen.

■ Beim Überschreiben einer bestehenden Datei

Wählen Sie die Datei aus der angezeigten Liste aus.

■ Beim Speichern als neue Datei

Wählen Sie „New File“ (Neue Datei).

Es erscheint der Bildschirm „Save *** File“ zur Bearbeitung des Dateinamens. Näheres zur Bearbeitung von Namen finden Sie unter „Bedienfunktionen während der Namensbearbeitung“ (Seite 24).



Bildschirm zum Bearbeiten von Dateinamen

Drücken Sie die [ENTER]-Taste, um den Speichervorgang auszuführen. Die Meldungen „Saving.“ → „Completed.“ erscheinen auf dem Bildschirm, daraufhin wird der Hauptbildschirm angezeigt.

Laden der Einstellungen von einem USB-Flash-Speichergerät

ACHTUNG

Der Ladevorgang überschreibt Daten, die in diesem Instrument vorhanden sind. Wichtige Daten sollten immer auf einem an der USB-Buchse [TO DEVICE] angeschlossenen USB-Flash-Laufwerk gesichert werden.

1. Schließen Sie ein USB-Flash-Laufwerk an der USB-Buchse [TO DEVICE] dieses Instruments an.

2. Rufen Sie den File-Bildschirm auf.

Wählen Sie [MENU]-Taste → „File“.

3. Wählen Sie die Inhalte aus, die Sie vom USB-Flash-Laufwerk laden möchten.

Dateityp	Beschreibung
Back Up File (Erweiterung: .Y0A)	Alle Daten einschließlich der Systemeinstellungen.
Live Set All File (Erweiterung: .Y0L)	Alle Live-Set-Seiten.
Live Set Page File (Erweiterung: .Y0P)	Eine Live Set Page. Die Datei wird auf die aktuell ausgewählte Live-Set-Page geladen.
Live Set Sound File (Erweiterung: .Y0S)	Ein Live-Set-Sound. Die Datei wird auf dem aktuell ausgewählten Live-Set-Sound geladen.

4. Wählen Sie „Load“ (Laden) und drücken Sie dann die [ENTER]-Taste.

5. Wählen Sie die Datei auf dem USB-Flash-Laufwerk aus.

Um den Ladevorgang abzubrechen, wählen Sie „Cancel“ und drücken Sie dann die [ENTER]-Taste.

6. Führen Sie den Ladevorgang aus.

Wählen Sie „Load all“/„Load to ***“, und drücken Sie dann die [ENTER]-Taste. Die Meldungen „Loading.“ → „Completed.“ erscheinen auf dem Bildschirm, daraufhin wird der Hauptbildschirm angezeigt.

HINWEIS

Bei anderen Dateitypen als Live-Set-Sound-Dateien können Sie den gewünschten Live-Set-Sound auswählen und laden, der in der Datei enthalten ist. Wählen Sie in diesem Fall in Schritt 6 „Load Live Set Sound“; um das Display zur Auswahl des Live-Set-Sounds in der Datei aufzurufen. Wählen Sie dann die gewünschten Daten aus, und führen Sie den Ladevorgang aus. Die Daten werden auf dem aktuell ausgewählten Live-Set-Sound geladen.

Vorsichtsmaßnahmen bei Verwendung der USB-Buchse [TO DEVICE]

Dieses Instrument ist mit einer USB-Buchse [TO DEVICE] ausgestattet. Behandeln Sie das USB-Gerät mit Vorsicht, wenn Sie es an der USB-Buchse [TO DEVICE] anschließen. Beachten Sie die nachfolgenden wichtigen Vorsichtsmaßnahmen.

HINWEIS

Weitere Informationen zur Bedienung von USB-Geräten finden Sie in der Bedienungsanleitung des jeweiligen USB-Geräts.

■ Kompatible USB-Geräte

- USB-Flash-Laufwerk

Andere Geräte wie beispielsweise ein USB-Hub, eine Computertastatur oder Maus können nicht benutzt werden.

Das Instrument unterstützt nicht notwendigerweise alle im Handel erhältlichen USB-Geräte. Yamaha übernimmt keine Garantie für die Betriebsfähigkeit der von Ihnen erworbenen USB-Geräte. Bevor Sie ein USB-Gerät für die Verwendung mit diesem Instrument erwerben, besuchen Sie bitte die folgende Internetseite:

<https://download.yamaha.com/>

Obwohl USB-Geräte der Standards 2.0 bis 3.0 auf diesem Instrument verwendet werden können, ist die Zeit zum Speichern auf bzw. Laden von einem USB-Gerät abhängig von der Art der Daten oder dem Status des Instruments.

ACHTUNG

Die USB-Buchse [TO DEVICE] ist für maximal 5 V / 500 mA ausgelegt. Schließen Sie keine USB-Geräte mit höherer Spannung/Stromstärke an, da dies eine Beschädigung des Instruments verursachen kann.

■ Anschließen von USB-Geräten

Stellen Sie beim Anschließen eines USB-Speichergeräts an der USB-Buchse [TO DEVICE] sicher, dass der Gerätestecker geeignet und richtig herum angeschlossen ist.

ACHTUNG

- Vermeiden Sie es während Wiedergabe, Aufnahme und Dateiverwaltung (zum Beispiel beim Speichern, Kopieren, Löschen und Formatieren), oder während des Zugriffs auf das USB-Gerät ein USB-Gerät anzuschließen oder vom Instrument zu trennen. Nichtbeachtung kann zum „Einfrieren“ des Vorgangs am Instrument oder Beschädigung des USB-Geräts und der darauf befindlichen Daten führen.
- Wenn Sie das USB-Gerät anschließen und wieder abziehen (oder umgekehrt), achten Sie darauf, zwischen den beiden Vorgängen einige Sekunden zu warten.
- Verwenden Sie keine Verlängerungskabel beim Anschließen von USB-Geräten.

■ Verwenden von USB-Flash-Laufwerken

Wenn Sie das Instrument an ein USB-Flash-Laufwerk anschließen, können Sie die von Ihnen erstellten Daten auf dem angeschlossenen Gerät speichern sowie auf dem angeschlossenen Gerät befindliche Daten laden.

- Anzahl der verwendbaren USB-Flash-Laufwerke
Es kann nur ein USB-Flash-Laufwerk an der [USB TO DEVICE]-Buchse angeschlossen werden.

■ Formatieren eines USB-Flash-Laufwerks

Sie sollten das USB-Flash-Laufwerk nur mit diesem Instrument formatieren (Seite 41). Ein USB-Flash-Laufwerk, das auf einem anderen Gerät formatiert wurde, funktioniert eventuell nicht richtig.

ACHTUNG

Durch den Formatierungsvorgang werden alle vorher vorhandenen Daten überschrieben. Vergewissern Sie sich, dass das zu formatierende Laufwerk keine wichtigen Daten enthält.

■ So schützen Sie Ihre Daten (Schreibschutz)

Um das versehentliche Löschen wichtiger Daten zu verhindern, sollten Sie den Schreibschutz des USB-Flash-Laufwerks aktivieren. Wenn Sie Daten auf dem USB-Flash-Laufwerk speichern möchten, achten Sie darauf, den Schreibschutz auszuschalten.

■ Ausschalten des Instruments

Vergewissern Sie sich, bevor Sie das Instrument ausschalten, dass es NICHT mittels Dateiverwaltungsvorgängen auf Daten des USB-Flash-Laufwerks zugreift (wie beim Speichern, Kopieren, Löschen und Formatieren). Durch Nichtbeachtung können das USB-Flash-Laufwerk oder die darauf befindlichen Daten beschädigt werden.

Vorsichtsmaßnahmen bei Verwendung der USB-Buchse [TO HOST]

Wenn Sie den Computer an der USB-Buchse [TO HOST] anschließen, beachten Sie die folgenden Punkte, um ein Einfrieren des Computers und die Beschädigung von Daten zu verhindern.

ACHTUNG

- Verwenden Sie ein USB-Kabel des Typs AB. USB 3.0-Kabel können nicht verwendet werden.
- Führen Sie die folgenden Vorgänge aus, bevor Sie das Instrument ein-/ausschalten oder das USB-Kabel an der USB-Buchse [TO HOST] anschließen oder es von ihr abziehen.
 - Schließen Sie alle geöffneten Softwareanwendungen am Computer.
 - Vergewissern Sie sich, dass vom Instrument keine Daten übertragen werden. (Daten werden nur durch das Anschlagen der Tasten übertragen.)
- Während der Computer am Instrument angeschlossen ist, sollten Sie zwischen diesen Vorgängen mindestens sechs Sekunden warten: (1) wenn Sie das Instrument aus- und wieder einschalten oder (2) wenn Sie das USB-Kabel einstecken und wieder abziehen oder umgekehrt.

Starten Sie bei einem Systemabsturz des Computers oder Instruments die Anwendung oder das Computer-Betriebssystem neu, oder schalten Sie das Instrument aus und wieder ein.

Einsatz zusammen mit externen Geräten

Mit den MIDI-Buchsen [IN]/[OUT] und der USB-Buchse [TO HOST] können Sie an diesem Instrument verschiedene Arten von externen Geräten anschließen.

- **MIDI-Buchsen [IN]/[OUT]:** Anschließen des Instruments an einem externen MIDI-Gerät (Synthesizer, Klangerzeuger-Modul usw.) und Senden/Empfangen von MIDI-Daten.
- **USB-Buchse [TO HOST]:** Anschließen des Instruments an einen Computer oder ein iPhone/iPad, und Senden/Empfangen von MIDI- und Audio-Daten.

Diese können für die Verwendung mit dem Instrument auf verschiedene Weise kombiniert werden.

HINWEIS

Lesen Sie vor Verwendung der USB-Buchse in jedem Fall die „Vorsichtsmaßnahmen bei Verwendung der USB-Buchse [TO HOST]“ auf Seite 26.

Steuerung dieses Instruments über ein externes MIDI-Keyboard oder ein Stage Piano

Sie können anstelle der Tastatur dieses Instruments ein externes MIDI-Keyboard verwenden, um die einzelnen Bereiche dieses Instruments zu spielen und zu steuern. Um festzulegen, welcher Bereich/Part beim Spielen auf einem externen MIDI-Keyboard erklingt, stellen Sie dies mit [SETTINGS]-Taste → „External Keyboard“ (Seite 45) ein.

Sie können diese Funktion auch benutzen, um ein zweimanualige Organell zusammenzustellen, indem Sie einen der UPPER/LOWER Parts des Organ-Bereichs so einstellen, dass er von einem externen MIDI-Keyboard aus gespielt werden soll. Wenn Sie beispielsweise den UPPER Part des Organ-Bereichs auf der Tastatur dieses Instruments und den LOWER Part auf einem externen MIDI-Keyboard spielen möchten, stellen Sie „External Keyboard“ auf „2manualLo“.

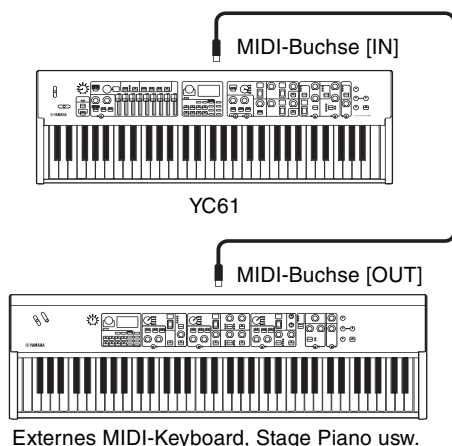

Steuern eines Synthesizers oder Klangerzeugers über dieses Instrument

Sie können die Sounds eines externen MIDI-Klangerzeugers spielen, indem Sie auf der Tastatur dieses Instruments spielen.

Sie können die Controller der ausgeschalteten Bereiche auch zur Steuerung externer Geräte verwenden, indem Sie „MIDI Control“ (Seite 37) auf „Invert“ einstellen.

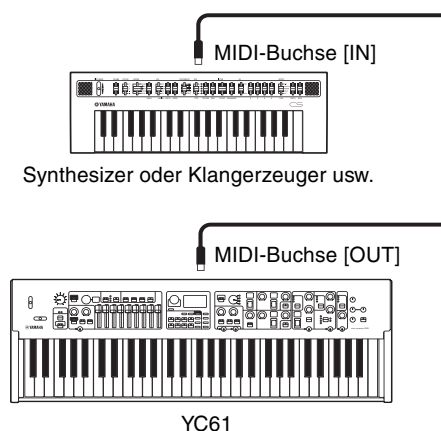

Nutzung durch Anschluss an einen Computer oder ein iPhone/iPad

Durch den Anschluss an einen Computer oder ein iPhone/iPad können Sie dieses Instrument für folgende Anwendungen nutzen:

■ Steuern dieses Instruments über einen Computer oder ein iPhone/iPad

Sie können die Bereiche dieses Instruments mit einer DAW-Software usw. auf Ihrem Computer oder iPhone/iPad spielen oder steuern. Auch Audio-Daten können gesendet/empfangen werden.

■ Steuerung eines Synthesizer- oder Klangerzeuger-Moduls von einem Computer oder iPhone/iPad aus

Wenn Sie das YC61 als USB-MIDI-Interface verwenden, können Sie den Klang anderer MIDI-Klangerzeuger von einer DAW-Software usw. auf Ihrem Computer oder von Ihrem iPhone/iPad über dieses Instrument wiedergeben lassen. Schalten Sie hierzu die Einstellung „MIDI Port“ → „MIDI“ auf „Off“ (Seite 36).

Einstellen der MIDI-Sende- und Empfangskanäle

Um ein Gerät mit Hilfe von MIDI-Daten zu steuern, muss der Sendekanal am steuernden Gerät mit dem Empfangskanal des gesteuerten Geräts übereinstimmen. Sie können den Sendekanal (Tx) und den Empfangskanal (Rx) dieses Instruments auf eine beliebige Nummer umschalten. Nehmen Sie die gewünschten Änderungen mit der [MENU]-Taste → „General“ → „MIDI Settings“ → „MIDI Channel“ → „Tx“/„Rx“ vor.

HINWEIS

- Näheres zum Einstellen des Sendekanals eines externen MIDI-Keyboards oder des Empfangskanals eines externen MIDI-Klangerzeugers finden Sie in der Bedienungsanleitung des betreffenden Produkts.
- Einzelheiten zu MIDI-Kanälen finden Sie auf Seite 30.

Deaktivieren des internen Klangerzeugers beim Spielen auf der Tastatur

Wenn Sie möchten, dass nur der externe Klangerzeuger, der an der Buchse MIDI [OUT] oder an der USB-Buchse [TO HOST] angeschlossen ist, einen Sound erzeugt, wenn auf der Tastatur dieses Instruments gespielt wird, können Sie die Lautstärke des Instruments verringern, oder alle Bereiche ausschalten, oder den Wert für Local Control unter [MENU]-Taste → „General“ → „Local Control“ auf „Off“ (Seite 38) einstellen.

Einstellen der Nutzung der MIDI-Anschlüsse [IN]/[OUT] (MIDI-Port-Einstellungen)

Dieses Instrument bietet zwei MIDI-Ports mit unterschiedlichen Zwecken.

- **Port 1:** Zur Kommunikation zwischen diesem Instrument und einem externen Gerät
- **Port 2:** Für die Kommunikation zwischen einem Computer o. ä. und einem externen Gerät

Sie können einstellen, ob die MIDI-Buchsen [IN]/[OUT] als Port 1 oder Port 2 verwendet werden: [MENU]-Taste → „General“ → „MIDI Setting“ → „MIDI Port“ → „MIDI“.

■ Port 1: Zur Kommunikation zwischen diesem Instrument und einem externen Gerät

Verwenden Sie diesen Port, um den Klangerzeuger dieses Instruments von einem externen Gerät aus zu steuern, oder um einen externen Klangerzeuger von diesem Instrument aus zu steuern.

Wenn Sie die MIDI-Anschlüsse [IN]/[OUT] als Port 1 verwenden, stellen Sie den Wert unter [MENU]-Taste → „General“ → „MIDI Setting“ → „MIDI Port“ → „MIDI“ auf „On“.

HINWEIS

Per Voreinstellung ist „MIDI Port“ → „MIDI“ auf „On“ gestellt. Es ist nicht erforderlich, die Einstellungen zu ändern, es sei denn, Sie verwenden die Buchse als Port 2, wie unten gezeigt.

Wenn Sie hingegen die MIDI-Kommunikation zwischen diesem Instrument und einem an der USB-Buchse [TO HOST] angeschlossenen Computer ermöglichen möchten, stellen Sie die MIDI-IN/OUT-Einstellungen des Computers auf „YC Series“ (Port 1) ein.

■ Port 2: Für die Kommunikation zwischen einem Computer o. ä. und einem externen Gerät

Dieser Port dient der Verwendung dieses Instruments als USB-MIDI-Interface. Dies ist z. B. hilfreich, wenn Sie ein externes MIDI-Gerät ohne USB-Schnittstelle über dieses Instrument mit einem Computer verbinden möchten.

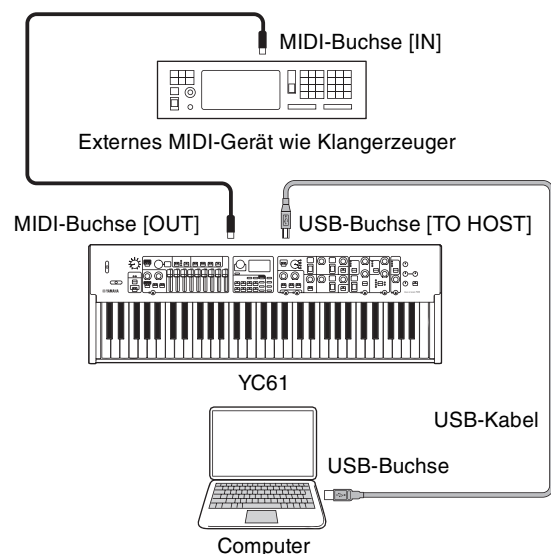

Wenn Sie die MIDI-Buchsen [IN]/[OUT] als Port 2 verwenden, stellen Sie die Werte unter [MENU]-Taste → „General“ → „MIDI Setting“ → „MIDI Port“ → „MIDI“ wie folgt ein.

- **USB:** On
- **MIDI:** Off

Stellen Sie außerdem die MIDI-IN/OUT-Einstellungen eines an der USB-Buchse [TO HOST] angeschlossenen Computers auf „MIDI IN 2 (YC Series)“ und „MIDI OUT 2 (YC Series)“ (Port 2) ein.

Anschließen an einen Computer

Indem Sie dieses Instrument an Ihren Computer anschließen, können Sie Anwendungen für die Musikproduktion wie DAW-Software verwenden, um ihre musikalischen Möglichkeiten zu erweitern. Hier finden Sie einige der kreativen Möglichkeiten, die Sie erkunden können.

- Einsatz dieses Instruments als externer Klangerzeuger oder MIDI-Keyboards für DAW-Software.
- Aufzeichnen Ihres Spiels auf diesem Instrument im MIDI- oder Audio-Format mittels DAW-Software auf Ihrem Computer.

Für den Anschluss dieses Instruments an einen Computer werden ein USB-Kabel und der Yamaha Steinberg USB-Treiber benötigt. Befolgen Sie die nachstehenden Anweisungen, um die Verbindung herzustellen.

HINWEIS

Lesen Sie vor Verwendung der USB-Buchse [TO HOST] in jedem Fall die „Vorsichtsmaßnahmen bei Verwendung der USB-Buchse [TO HOST]“ auf Seite 26.

1. Laden Sie den aktuellen Yamaha Steinberg USB-Treiber unter dem folgenden URL herunter.

<https://download.yamaha.com/>

Öffnen Sie die „Manual Library“, wählen Sie Ihre Sprache aus, und geben Sie dann den Modellnamen im Feld „Modellname oder Schlüsselwort“ ein, und klicken Sie dann auf „Suchen“. Laden Sie die gefundene Datei herunter und extrahieren Sie sie.

HINWEIS

- Einzelheiten zu den Systemanforderungen finden Sie im obigen URL.
- Der Yamaha Steinberg USB-Treiber kann ohne vorherige Ankündigung überarbeitet und aktualisiert werden. Näheres und neueste Informationen finden Sie unter obigem URL.

2. Installieren Sie Yamaha Steinberg USB Driver auf dem Computer.

Beachten Sie das Installationshandbuch, das im heruntergeladenen Dateipaket enthalten ist. Wenn Sie die USB-Buchse [TO HOST] dieses Instruments und des Computers über ein USB-Kabel anschließen, beachten Sie die nachstehende Abbildung.

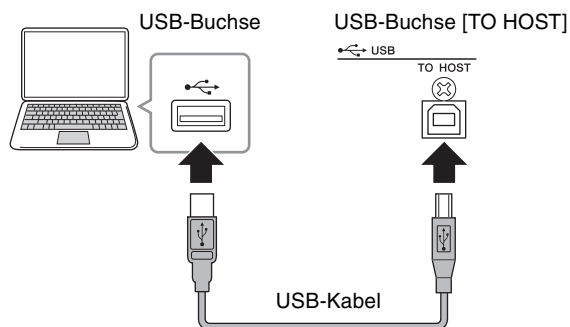

3. Stellen Sie dieses Instrument so ein, dass es MIDI-Daten über die USB-Buchse [TO HOST] sendet und empfängt.

Stellen Sie den Wert bei [MENU]-Taste → „General“ → „MIDI Settings“ → „MIDI Port“ → „USB“ auf „On“.

Anschließen eines iPhone oder iPad

Indem Sie dieses Instrument mit einem iPhone oder iPad verbinden und mit kompatiblen Apps arbeiten, können Sie es noch bequemer nutzen. Näheres zum Anschließen dieser Geräte finden Sie im „Smart Device Connection Manual“ (Handbuch für den Anschluss von Smart-Geräten), das Sie von der Yamaha-Website herunterladen können.

ACHTUNG

Legen Sie Ihr iPhone oder iPad auf eine stabile Unterlage, um zu vermeiden, dass es herunterfällt und beschädigt wird.

HINWEIS

Wenn Sie dieses Instrument mit einer App für iPhone oder iPad verwenden, empfehlen wir Ihnen, das iPhone oder iPad zunächst in den Flugzeugmodus zu versetzen und dann WLAN einzuschalten, um Störgeräusche durch Übertragungen zu vermeiden.

Handbuch für den Anschluss von Smart-Geräten

Rufen Sie die folgende Website auf und öffnen Sie die „Manual Library“. Wählen Sie Ihre Sprache aus, und geben Sie dann „iPhone/iPad“ o. ä. im Feld „Modellname oder Schlüsselwort“ ein, und klicken Sie dann auf „Suchen“.

<https://download.yamaha.com/>

Einzelheiten zu Smart-Geräten und Anwendungen, die mit diesem Instrument kompatibel sind, finden Sie auf der folgenden Website.

<https://www.yamaha.com/kbdapps/>

USB Audio

Es gibt zwei Kanäle (einen Stereokanal), die USB-Audiosignale für die Ein- und Ausgabe verarbeiten können, mit einer Sampling-Frequenz von 44,1 kHz, 24 Bit. Die Audiosignale von der USB-Buchse [TO HOST] werden nur an den OUTPUT-Buchsen [L/MONO]/[R] und der Buchse [PHONES] ausgegeben. Der Eingangsspegel lässt sich über die [MENU]-Taste → „General“ → „I/O Volume“ → „USB Audio“ einstellen. Das Audio-Ausgangssignal über die USB-Buchse [TO HOST] entspricht dem an den OUTPUT-Buchsen [L/MONO]/[R] und der [PHONES]-Buchse ausgegebenen Signal.

HINWEIS

Das an den INPUT-Buchsen [L/MONO]/[R] zugeführte Audiosignal wird nur an den OUTPUT-Buchsen [L/MONO]/[R] und der [PHONES]-Buchse dieses Instruments ausgegeben; es wird nicht über die USB-Buchse [TO HOST] gesendet.

MIDI

„Musical Instrument Digital Interface“ (MIDI) ist ein weltweit gültiger Standard zum Austausch von Performance-Daten, Voice-Daten und weiteren Datentypen zwischen Musikinstrumenten. Dadurch wird eine zuverlässige Datenübertragung auch zwischen Musikinstrumenten und Geräten unterschiedlicher Hersteller sichergestellt.

Abgesehen von den Daten, die durch das Spielen auf der Tastatur oder durch Auswählen eines Live-Set-Sounds erzeugt werden, können auch viele andere Datentypen über MIDI ausgetauscht werden. Dank der leistungsstarken Funktionalität dieser Technologie können Sie auf der Tastatur und den entsprechenden Reglern Ihres Instruments nicht nur andere Instrumente spielen, sondern auch die Einstellungen für Lautstärke oder den Klang für jeden Bereich ändern und die Effekteinstellungen anpassen. Praktisch alle Parameter, die Sie über das Bedienfeld des Instruments einstellen können, lassen sich auch über ein anderes MIDI-Gerät fernsteuern.

MIDI-Kanäle

MIDI-Daten können auf einem von sechzehn MIDI-Kanälen gesendet und empfangen werden. Daher können Performance-Daten von bis zu sechzehn verschiedenen Instrumenten-Parts gleichzeitig über ein einziges MIDI-Kabel ausgetauscht werden. MIDI-Kanäle sind Fernsehkanälen ihrer Art nach insofern sehr ähnlich, als jeder Fernsehsender ihre Sendungen über einen speziellen Kanal überträgt. Ihr Fernsehgerät empfängt beispielsweise gleichzeitig viele verschiedene Programme verschiedener Sender, und Sie wählen über den entsprechenden Kanal aus, welches Programm Sie sehen möchten.

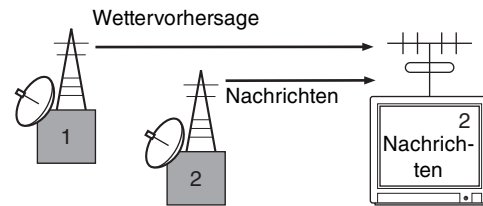

Auf ähnliche Weise können viele Sendegeräte in einem MIDI-System, die mit den Empfangsgeräten des Systems über MIDI-Kabel verbunden sind, jeweils so eingestellt werden, dass sie Daten auf einem separaten Kanal senden (d. h. einem MIDI-Sendekanal). Wenn der MIDI-Kanal eines Empfangsgeräts (d. h. ein MIDI-Empfangskanal) einem MIDI-Sendekanal entspricht, erzeugt das Empfangsgerät anhand der Daten, die vom jeweiligen Sendegerät gesendet wurden, einen Klang.

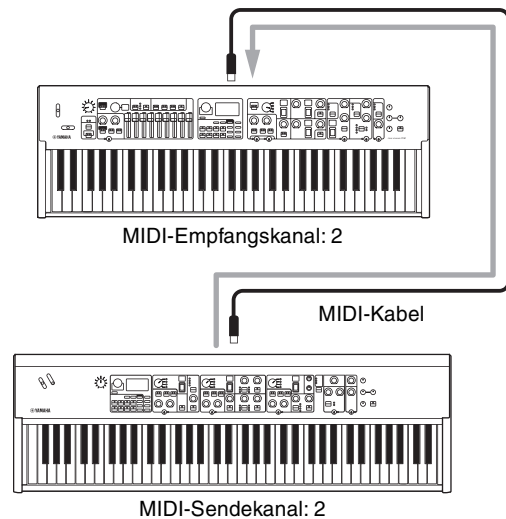

Besondere Bedienvorgänge

Diese Sonderfunktionen stellen praktische Kurzbefehle dar, mit denen Sie wichtige Funktionen und Parameter schnell einstellen können, vor allem für Live-Set-Sounds. Um Sie zu verwenden, halten Sie die [EXIT]-Taste gedrückt und betätigen Sie die nachstehend aufgeführten Bedienelemente.

Ort	Bedienung	Beschreibung
Mittlerer Bereich des Bedienfelds	[EXIT] + [SETTINGS]-Schaltfläche	Setzt nur die bearbeiteten Klangeinstellungen auf deren Standardzustand zurück. Hierdurch werden die gespeicherten Daten des Live-Set-Sounds nicht überschrieben. Sie können einen neuen Live-Set-Sound mit den Standardwerten erzeugen, ohne die gespeicherten Einstellungen zu löschen. HINWEIS Gegenüber dieser Sonderfunktion können durch die Bedienfolge [MENU]-Taste → „Job“ → „Live Set Manager“ → „Initialize“ sowohl die Einstellungen der bearbeiteten Daten als auch die im ausgewählten Live-Set-Sound gespeicherten Einstellungen (Seite 40) initialisiert werden.
	[EXIT] + [TOUCH]-Schaltfläche	Ruft direkt den Bildschirm für die Fixed-Velocity-Einstellung auf. Dies ist derselbe Bildschirm, der mit [MENU]-Taste → „General“ → „Keyboard/Pedal“ → „Fix Velocity“ aufgerufen wird.
Organ	[EXIT] + LOWER/UPPER [L U]-Schaltfläche	Stellt für den ausgewählten Part (UPPER oder LOWER) die aktuelle Position aller Zugriegel gemäß den LEDs ein (aktuelle Einstellung).
	[EXIT] + VIBRATO/CHORUS-Schaltfläche für die Effektypauswahl	Schaltet den VIBRATO/CHORUS-Typ in umgekehrter Reihenfolge um. Dies ist nützlich, wenn Sie zum vorigen Effektyp zurückkehren möchten.
Keys	[EXIT] + Keys-Taste [A B]	Vertauscht die Einstellungen der Bereiche Key A und Key B des ausgewählten Live-Set-Sounds. Dies hat dieselbe Auswirkung wie die Befehlsfolge [MENU]-Taste → „Job“ → „Section Manager“ → „Swap Key A & Key B“.
	[EXIT] + Voice-Auswahlschalter	Wechselt innerhalb der ausgewählten Voice-Kategorie zum Anfang der nächsten/vorherigen Unterkategorie. Dies ist nützlich, wenn Sie die gewünschte Voice aus einer Kategorie auswählen möchten, die viele Voices enthält, z. B. „Others“. Näheres zu den Unterkategorien der Voices erfahren Sie in der „Voice-Liste“ (Seite 58).
	[EXIT] + [EG FILTER]-Drehregler	Ändert direkt „EG Control“ oder „Filter Control“ für den ausgewählten Bereich (Key A oder Key B). Dieser Vorgang ändert „EG Control“, wenn die „EG“-Anzeige leuchtet, und „Filter Control“, wenn die „FILTER“-Anzeige leuchtet. Dies sind die gleichen Einstellungen wie bei der Bedienfolge [SETTINGS]-Taste → „Audio“ → „Key A Settings“/„Key B Settings“ → „EG Control“/„Filter Control“.
	[EXIT] + Effektypauswahl-Schalter	Springt zum Anfang der nächsten/vorigen Kategorie. Dies ist nützlich, wenn Sie schnell zum gewünschten Effektyp zurückkehren möchten. Näheres zu den Kategorien der Insert-Effekte finden Sie in der „Liste der Insert-Effekttypen“ (Seite 32).
EFFECT	[EXIT] + EFFECT 1 [ON/OFF]-Schaltfläche, oder [EXIT] + EFFECT 2 [ON/OFF]-Schaltfläche	Vertauscht die Einstellungen von EFFECT 1 und EFFECT 2 des gewählten Bereichs (Key A oder Key B). Dies ist nützlich, wenn Sie die Reihenfolge ändern möchten, in der die beiden Insert-Effekte angewendet werden. Dies hat dieselbe Auswirkung wie die Befehlsfolge [MENU]-Taste → „Job“ → „Section Manager“ → „Swap EFFECT 1/2“.
	[EXIT] + [RATE]-Drehregler	Der Wert „Tempo Delay Time“ wird nur dann direkt geändert, wenn dieser Vorgang ausgeführt wird, während der Effektyp „Tempo Delay“ ausgewählt ist. Dies ist die gleiche Einstellung wie die Bedienfolge [SETTINGS]-Taste → „Sound“ → „Tempo Delay Time“.
SPEAKER/AMP	[EXIT] + Effektyp-Schaltfläche	Schaltet den Effektyp von SPEAKER/AMP in umgekehrter Reihenfolge um. Dies ist nützlich, wenn Sie zum vorigen Effektyp zurückkehren möchten.

Liste der Insert-Effekttypen

*Keys: Diese Effekttypen können nur für EFFECT 1 und EFFECT 2 in den Bereichen Key A und Key B verwendet werden.

*EFFECT: Diese Effekttypen können nur im EFFECT-Bereich verwendet werden.

Kategorie	Effekttyp-name	Anzeige	Beschreibung	Stereo/Mono
Chorus	G Chorus	C1	Chorus-Effekt, der einen tiefen Chorus-Klang mit komplexer Modulation erzeugt. Drehen Sie am [DEPTH]-Regler, um den Anteil einzustellen, und drehen Sie am [RATE]-Regler, um die Geschwindigkeit einzustellen.	Stereo
	SPX Chorus	C2	Chorus-Effekt, der einen dreiphasigen LFO verwendet, um komplexere Verläufe und Verteilungen zu erhalten. Drehen Sie am [DEPTH]-Regler, um den Anteil einzustellen, und drehen Sie am [RATE]-Regler, um die Geschwindigkeit einzustellen.	Stereo
	Symphonic	C3	Chorus-Effekt, der mehrfache Klangmodulationen ausführt, um ein größeres Gefühl von Räumlichkeit zu erhalten. Drehen Sie am [DEPTH]-Regler, um den Anteil einzustellen, und drehen Sie am [RATE]-Regler, um die Geschwindigkeit einzustellen.	Stereo
	816 Chorus	C4	Chorus-Effekt, der den verstimmten Chorus-Effekt bestimmter FM-Klangerzeuger im berühmten TX816 reproduziert. Drehen Sie am [DEPTH]-Regler, um den Anteil einzustellen, und drehen Sie am [RATE]-Regler, um die Geschwindigkeit einzustellen.	Stereo
Flanger	VCM Flanger	F1	Vintage Flanger mit einem warmen analogen Klang. Drehen Sie am [DEPTH]-Regler, um Anteil und Feedback einzustellen, und drehen Sie am [RATE]-Regler, um die Geschwindigkeit einzustellen.	Stereo
	Cross FB Flanger	F2	Vintage Flanger mit einem komplexen Sound dank kreuzweiser Rückkopplung. Drehen Sie am [DEPTH]-Regler, um Anteil und Feedback einzustellen, und drehen Sie am [RATE]-Regler, um die Geschwindigkeit einzustellen.	Stereo
Phaser	VCM Stereo Phaser	P1	Vintage Phaser mit einem warmen analogen Klang. Drehen Sie am [DEPTH]-Regler, um Anteil und Feedback einzustellen, und drehen Sie am [RATE]-Regler, um die Geschwindigkeit einzustellen.	Stereo
	Small Phaser	P2	Vintage Phaser mit einem weichen und einzigartigen Verlauf. Drehen Sie am [DEPTH]-Regler, um die Art der Modulation umzuschalten – je nachdem, ob der Regler links oder rechts steht – und stellen Sie mit dem [RATE]-Regler die Geschwindigkeit ein.	Mono
	Max90	P3	Klassischer Vintage-Phaser. Drehen Sie am [DEPTH]-Regler, um den Anteil einzustellen, und drehen Sie am [RATE]-Regler, um die Geschwindigkeit einzustellen.	Mono
	Dual Phaser	P4	Vintage Phaser mit zwei Phaser-Einheiten mit unterschiedlichem Charakter. Drehen Sie am [DEPTH]-Regler, um die Geschwindigkeit von Phaser 1 einzustellen, und drehen Sie am [RATE]-Regler, um die Geschwindigkeit von Phaser 2 einzustellen.	Mono
Trem/Rtr	Tremolo	Tr	Ein Effekt, der die Lautstärke zyklisch verändert. Drehen Sie am [DEPTH]-Regler, um den Anteil einzustellen, und drehen Sie am [RATE]-Regler, um die Geschwindigkeit einzustellen.	Stereo
	Auto Pan	AP	Ein Effekt, der den Klang im Stereofeld zyklisch nach links und rechts verschiebt. Drehen Sie am [DEPTH]-Regler, um den Anteil einzustellen, und drehen Sie am [RATE]-Regler, um die Geschwindigkeit einzustellen.	Stereo
	Simple Rotary	Sr	Einfacher Rotary-Speaker-Effekt. Drehen Sie am [DEPTH]-Regler, um die Lautstärke und die Verzerrung einzustellen, und den [RATE]-Regler, um die Drehgeschwindigkeit umzuschalten. Die Drehgeschwindigkeit ist auf „Langsam“ eingestellt, wenn der [RATE]-Regler nach links von der Mitte gedreht wird, und auf „Schnell“ eingestellt, wenn der Regler von der Mitte aus nach rechts gedreht wird.	Mono
Dist	British Combo	d1	Crunchy-Verzerrung. Drehen Sie am [DEPTH]-Regler, um die Stärke der Verzerrung einzustellen, und drehen Sie am [RATE]-Regler, um die Klanghelligkeit (Brightness) einzustellen.	Mono
	British Lead	d2	Typische Hardrock-Verzerrung. Drehen Sie am [DEPTH]-Regler, um die Stärke der Verzerrung einzustellen, und drehen Sie am [RATE]-Regler, um die Präsenz einzustellen.	Mono
	Small Stereo	d3	Stereo-Verzerrung. Drehen Sie am [DEPTH]-Regler, um die Stärke der Verzerrung einzustellen, und drehen Sie am [RATE]-Regler, um die Präsenz einzustellen.	Stereo
Comp	Compressor	Co	Ein Stereokompressor. Drehen Sie am [DEPTH]-Regler, um den Anteil einzustellen, und drehen Sie am [RATE]-Regler, um die Lautstärke einzustellen.	Stereo
Wah	Auto Wah	Au	Ein Wah-Effekt, der den Klangcharakter zyklisch verändert. Drehen Sie am [DEPTH]-Regler, um die Stärke der Resonanz einzustellen, und drehen Sie am [RATE]-Regler, um die Geschwindigkeit einzustellen.	Stereo
	Touch Wah	To	Ein Wah-Effekt, der den Klangcharakter entsprechend der Anschlagstärke auf der Tastatur ändert. Drehen Sie am [DEPTH]-Regler, um den Anteil einzustellen, und drehen Sie am [RATE]-Regler, um die Stärke der Resonanz einzustellen.	Stereo

Kategorie	Effekttyp-name	Anzeige	Beschreibung	Stereo/Mono
Wah	Pedal Wah	PE	Ein Wah-Effekt, der mittels Pedal gesteuert wird. Drehen Sie am [DEPTH]-Regler, um die Stärke der Verzerrung einzustellen, und drehen Sie am [RATE]-Regler, um die Stärke der Resonanz einzustellen. Per Voreinstellung ist die Pedal-Wah-Steuerung dem FOOT CONTROLLER [2] zugewiesen.	Stereo
Delay	Cross Delay	CD	Ein Delay, das abwechselnd verzögerte Wiederholungen in der linken und der rechten Seite des Stereobilds erzeugt. Drehen Sie am [DEPTH]-Regler, um Anteil und Feedback einzustellen, und drehen Sie am [RATE]-Regler, um die Geschwindigkeit einzustellen.	Stereo
	Tempo Delay (*EFFECT)	TD	Ein Delay, das auf das Tempo des Songs abgestimmt werden kann. Geben Sie das Tempo und die Notenlänge an („Tempo Delay Time“), und die Delay-Zeit wird entsprechend diesem Notenwert und dem Tempo eingestellt. Die Standardeinstellung für Tempo Delay Time ist 1/4 (Viertelnote). Drehen Sie am [DEPTH]-Regler, um den Feedback-Anteil einzustellen, und drehen Sie am [RATE]-Regler, um das Tempo einzustellen. Sie können das Tempo auch einstellen, indem Sie mehrmals im gewünschten Tempo auf die [TAP]-Taste tippen. HINWEIS Sie können die Notenlänge durch Bedienung von [EXIT]-Taste + [RATE]-Regler einstellen, oder auch mit [SETTINGS] → „Sound“ → „Tempo Delay Time“	Stereo
	Digital Delay (*Keys)	DD	Ein unverfälschtes Digital Delay. Drehen Sie am [DEPTH]-Regler, um Anteil und Feedback einzustellen, und drehen Sie am [RATE]-Regler, um die Delay-Zeit einzustellen. Die maximale Verzögerung beträgt 1486 ms.	Stereo
	Analog Delay	AD	Delay mit einem warmen analogen Klang. Drehen Sie am [DEPTH]-Regler, um das Feedback einzustellen, und drehen Sie am [RATE]-Regler, um die Delay-Zeit einzustellen. Die maximale Verzögerung beträgt 800 ms.	Stereo
	Looper Delay (*EFFECT)	LD	Ein spezielles Delay, das einen Mehrfacheffekt mit Echo und Delay bietet und den Klang kurze Zeit lang wiederholt, so dass Sie darauf improvisieren können wie bei einem Audio Looper. Drehen Sie am [DEPTH]-Regler, um Anteil und Feedback einzustellen, und drehen Sie am [RATE]-Regler, um die Delay-Zeit einzustellen. Die maximale Verzögerung beträgt 1486 ms. Wenn dieser Typ ausgewählt ist, verhält sich der EFFECT-Bereich anders als normal. <ul style="list-style-type: none"> Der „Looper Delay“-Effekt wird nach dem SPEAKER/AMP-Bereich angewendet. Außerdem wird der Effekt des REVERB-Bereichs nicht auf den Delay-Sound angewendet. Durch Drücken der [SELECT]-Taste wechseln Sie zwischen den beiden folgenden Zuständen. <ul style="list-style-type: none"> Alle leuchten: Der Delay-Effekt wird auf alle Organ-, Key A- und Key B-Bereiche angewendet. Alle aus: Der Delay-Effekt wird auf keinen der Bereiche angewendet. Sie können ohne Delay-Effekt spielen, während jedoch die von Ihnen gespielten Sounds gespeichert werden, bevor Sie diese Einstellung umschalten. 	Stereo
Reverb	Room Reverb	r1	Simuliert den Nachhallklang eines Raums. Drehen Sie am [DEPTH]-Regler, um die Signal-/Effekt-Balance einzustellen, und drehen Sie am [RATE]-Regler, um die Dauer des Halleffekts einzustellen.	Stereo
	Hall Reverb	r2	Simuliert den Nachhallklang einer Halle. Drehen Sie am [DEPTH]-Regler, um die Signal-/Effekt-Balance einzustellen, und drehen Sie am [RATE]-Regler, um die Dauer des Halleffekts einzustellen.	Stereo
	Reverse Reverb	r3	Ein Effekt, der einen rückwärts abgespielten Gate Reverb simuliert. Drehen Sie am [DEPTH]-Regler, um die Signal-/Effekt-Balance einzustellen, und drehen Sie am [RATE]-Regler, um die Dauer des Effekts einzustellen.	Stereo
Lo-Fi	Lo-Fi	Lo	Ein Effekt, der das eingehende Signal resampelt und in absichtlich niedrige Qualität umrechnet. Drehen Sie am [DEPTH]-Regler, um die Lautstärkeschwelle einzustellen, und drehen Sie am [RATE]-Regler, um die Sampling-Frequenz einzustellen. Drehen Sie die einzelnen Drehregler im Uhrzeigersinn, um den Sound schlechter und weniger deutlich zu machen.	Mono
Tech	Ring Modulator	r1	Ein Effekt, der das eingegebene Signal in einen metallischen Klang verwandelt. Drehen Sie am [DEPTH]-Regler, um den Anteil einzustellen, und drehen Sie am [RATE]-Regler, um die Frequenz einzustellen.	Stereo
	Slicer	SL	Effekt, der das eingegebene Signal in viele gleiche Zeitabschnitte unterteilt. Drehen Sie am [DEPTH]-Regler, um die Länge der Gate Time einzustellen, und drehen Sie am [RATE]-Regler, um die Feinheit des Slicing-Effekts einzustellen.	Stereo
	LP Filter	LF	Filter, mit dem das Signal bei Frequenzen oberhalb einer Grenzfrequenz gefiltert wird. Drehen Sie am [DEPTH]-Regler, um die Grenzfrequenz zu ändern, und drehen Sie am [RATE]-Regler, um die Resonanz (Flankensteilheit) einzustellen.	Stereo
Misc (Verschiedenes)	Damper Resonance (*Keys)	DR	Ein Effekt, der den Klang reproduziert, der bei gehaltenem Dämpferpedal eines Flügels/Klaviers von den offenen Saiten erzeugt wird. Drehen Sie am [DEPTH]-Regler, um die Signal-/Effekt-Balance einzustellen, und drehen Sie am [RATE]-Regler, um den Öffnungsgrad des Dämpferpedals einzustellen.	Stereo
	Harmonic Enhancer	HE	Ein Effekt, der dem eingegebenen Signal harmonische Obertöne hinzufügt, um dem Klang ein wenig Glitzern hinzuzufügen oder eine luftige Helligkeit zu verleihen. Drehen Sie am [DEPTH]-Regler, um die Arbeitsfrequenz des Hochpassfilters einzustellen, und drehen Sie am [RATE]-Regler, um die Effektstärke einzustellen.	Stereo

Liste der Controller-Typen für EG/Filter

Sie können den Ausdruck des Tons in Echtzeit ändern, indem Sie während des Spiels von Phrasen den [EG FILTER]-Regler betätigen.

Diese Liste beschreibt die Art der Steuerung der einzelnen EG- und Filter-Funktionen.

EG (Envelope Generator; Hüllkurvengenerator)

Mit dem EG bestimmen Sie, wie sich der Klangpegel im Zeitverlauf ändert. Dadurch können Sie das Ein- und Ausschwingverhalten verschiedener akustischer Instrumente nachempfinden – z. B. das schnelle Ansprechen (Attack) und Abklingen (Decay) von Percussion-Klängen, oder das lange Ausklingen (Release) eines ausgehaltenen Klavierklangs. Das YC61 steuert die folgenden drei Eigenschaften mit einem Drehregler.

Attack	Legt fest, in welcher Zeit der Klang seine Maximallautstärke erreicht, nachdem die Taste angeschlagen wurde. Je niedriger der Wert, desto kürzer die Anstiegszeit.
Decay	Legt fest, in welcher Zeit nach dem Maximum die Lautstärke auf den „Sustain“-Pegel (Haltepegel) abfällt (ein Wert etwas unterhalb des Maximums). Je niedriger der Wert, desto kürzer ist die Ausklingphase.
Release	Legt fest, in welcher Zeit die Lautstärke nach dem Loslassen der Taste auf Null abfällt. Je kleiner der Wert, desto kürzer die Ausklingzeit.

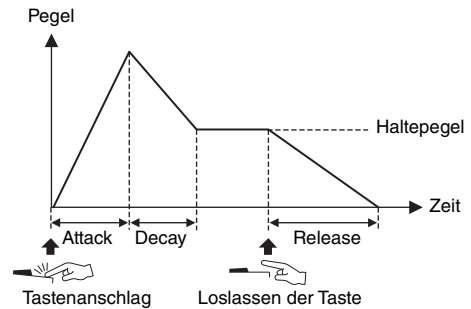

Die Art, wie sich diese drei Merkmale durch einen einzigen Drehregler verändern, wird als EG-Controller-Typ bezeichnet. Das YC61 besitzt 11 Typen. Der Typ kann durch Betätigung von [EXIT]-Taste + [EG FILTER]-Drehregler oder über „EG Control“ (Seite 43) eingestellt werden.

Die nachfolgenden Diagramme zeigen für jeden Typ, wie sich Attack, Decay und Release ändern, wenn der Drehregler von der Mitte (= 64) nach links oder rechts gedreht wird.

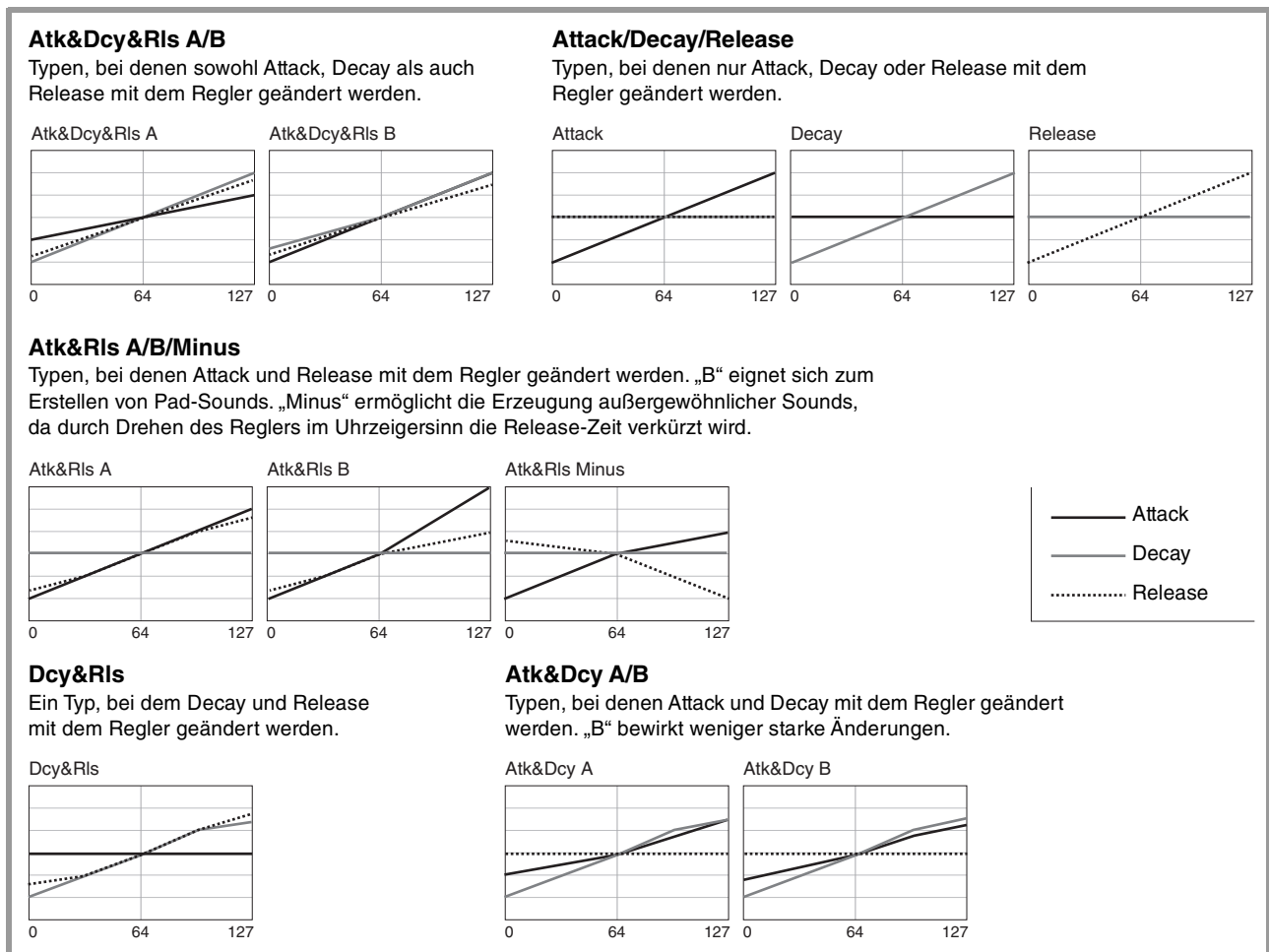

Filter

Ein Filter (Frequenzfilter) ist eine Klangregelung, die den Klang beeinflusst, indem nur ein bestimmter Frequenzbereich durchgelassen und andere Frequenzen ausgefiltert werden. Das YC61 steuert die folgenden beiden Eigenschaften mit einem Drehregler.

Cutoff

Bestimmt die Grenzfrequenz des Filters, oberhalb derer das Signal abgesenkt wird, um die Klanghelligkeit zu ändern. Höhere Werte bewirken einen höhenreicheren Klang.

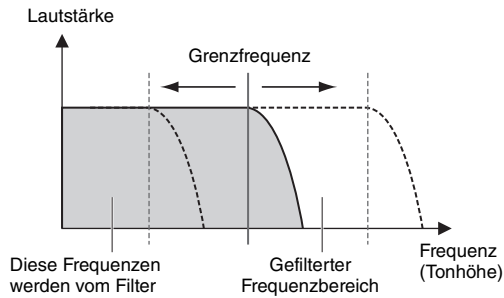

Resonanz

Bestimmt den Anteil der Resonanz, welche die Lautstärke im Bereich der Grenzfrequenz anhebt. Höhere Werte erzeugen einen stärkeren Effekt.

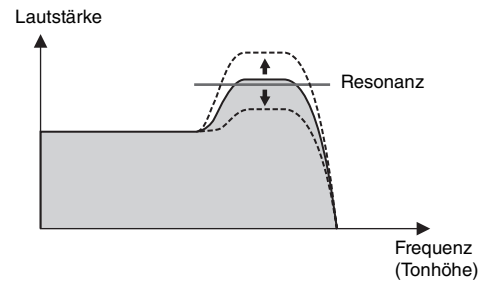

Die Art, wie sich diese beiden Merkmale durch einen einzigen Drehregler verändern, wird als Filter-Controller-Typ bezeichnet. Das YC61 besitzt sieben Typen. Der Typ kann durch Betätigung von [EXIT]-Taste + [EG FILTER]-Drehregler oder über „Filter Control“ (Seite 43) eingestellt werden.

Die nachfolgenden Diagramme zeigen für jeden Typ, wie sich die beiden Parameter ändern, wenn der Drehregler von der Mitte (= 64) nach links oder rechts gedreht wird.

Flat Reso

Ein Typ, bei dem der Regler verwendet wird, um nur die Cutoff-Frequenz zu ändern.

Flat Reso

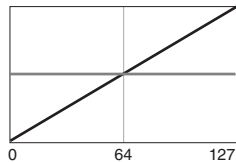

Reso Plus

Ein Typ, bei dem durch Drehen des Reglers nach rechts die Resonanz verstärkt wird.

Reso Plus

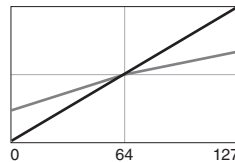

— Cutoff
— Resonanz

Reso Minus A/B/C

Typen, bei dem durch Drehen des Reglers nach rechts die Resonanz verringert wird. Die Eigenschaften der Filterfunktion werden stark betont, so dass Sie synthesizerartige Sounds erzeugen können.

Reso Minus A

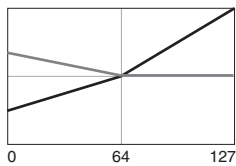

Reso Minus B

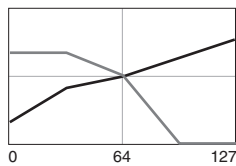

Reso Minus C

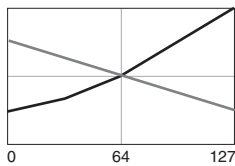

Reso Boost A/B

Typen, die die Resonanz unabhängig davon erhöhen, ob der Drehregler nach links oder rechts gedreht wird. Die Eigenschaften der Filterfunktion werden (im Gegensatz zu den Reso-Minus-Typen) stark betont, und der Klang wird heller, wenn der Regler nach rechts gedreht wird.

Reso Boost A

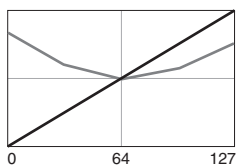

Reso Boost B

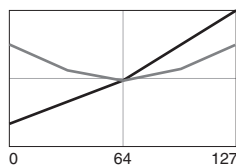

MENU LIST (Liste der MENU)

Indem Sie zum Einstieg die [MENU]-Taste drücken, können Sie verschiedene Parameter und Funktionen dieses Instruments konfigurieren, die das gesamte System betreffen. Die Einstellungen werden in diesem Instrument gespeichert.

Bedienung

1. Drücken Sie die [MENU]-Taste.
2. Verwenden Sie das Wählrad und die [ENTER]-Taste, um einen Eintrag auszuwählen und den Settings-Bildschirm aufzurufen.

HINWEIS

Sie können die Einträge/Elemente auch direkt mit den LIVE SET-Tasten [1] bis [6] auswählen. Die LIVE SET-Tasten [1] bis [6] entsprechen der Reihe nach den Menüeinträgen, von oben nach unten. Die Anzeigen für auswählbare Tasten leuchten.

3. Verwenden Sie das Wählrad, um den jeweiligen Wert bzw. die Einstellung zu ändern.
4. Drücken Sie die [ENTER]-Taste, um zum Hauptbildschirm zurückzukehren (Live-Set-Sound).

Allgemeines

Funktionsbezeichnung		Beschreibung
Master Tune		Bestimmt die Grundstimmung für das gesamte Instrument. Einstellungen: 414,72 Hz–466,78 Hz Standardeinstellung: 440,00 Hz
MIDI Settings	MIDI Port	USB Bestimmt, ob die USB-Buchse [TO HOST] für Übertragung/Empfang von MIDI-Meldungen verwendet werden soll (On) oder nicht (Off). Standardeinstellung: On
		MIDI Bestimmt, ob die MIDI-Buchsen [IN]/[OUT] für Übertragung/Empfang von MIDI-Meldungen zu/von der Tonerzeugung dieses Instruments verwendet werden (On) oder nicht (Off). Wenn hier „On“ eingestellt ist, werden die Anschlüsse mit der Bezeichnung Port 1 verwendet. Wenn hier „Off“ eingestellt ist, wird der Anschluss mit der Bezeichnung Port 2 (USB-MIDI-Schnittstelle) verwendet. In diesem Fall werden MIDI-Meldungen, die von der MIDI-Buchse [IN] empfangen werden, unverändert am USB-Port 2 (MIDIOUT2 (YC-Modelle)) ausgegeben. MIDI-Meldungen, die vom USB-Port 2 (MIDIIN2 (YC-Modelle)) empfangen werden, unverändert an der MIDI-Buchse [OUT] ausgegeben. Standardeinstellung: On
	MIDI Channel	Tx Bestimmt den MIDI-Kanal. In der Einstellung „Off“ werden keine MIDI-Meldungen übertragen. Einstellungen: 1–16, Off Standardeinstellung: 1
		Rx Bestimmt den MIDI-Empfangskanal. Wenn hier „All“ eingestellt ist, werden MIDI-Meldungen auf allen Kanälen empfangen. Einstellungen: 1–16, All Standardeinstellung: 1

Funktionsbezeichnung	Beschreibung
MIDI Settings MIDI Control	<p>Legt fest, ob MIDI-Controller-Meldungen übertragen werden oder nicht. Wenn hier „On“ eingestellt ist, werden MIDI-Meldungen, die durch die Bedienelemente am Instrument erzeugt wurden, übertragen, so dass Sie diese Bedienungsinformationen in der DAW-Software oder einem externen MIDI-Gerät als MIDI-Daten empfangen, verarbeiten und aufzeichnen können. Wenn hier „Invert“ eingestellt ist, werden MIDI-Meldungen nur dann gesendet, wenn Sie die Bedienelemente eines ausgeschalteten Bereichs verwenden, so dass Sie in diesem Bereich die DAW-Software oder ein externes MIDI-Gerät steuern können. Wenn Sie beispielsweise einen Live-Set-Sound erstellt haben, der den Organ-Bereich dieses Instruments und den Streicherklang einer DAW-Software kombiniert, können Sie die Lautstärken oder Filter der Software-Streicher mit den Bedienelementen für Key A oder Key B steuern.</p> <p>Standardeinstellung: Off</p> <p>HINWEIS</p> <ul style="list-style-type: none"> • Wenn von der DAW-Software etc. MIDI-Meldungen empfangen werden, die bestimmten Bedienelementen entsprechen, werden die Einstellungen jener Bedienelemente geändert. • Die Zuweisung von MIDI-Meldungen zu den einzelnen Reglern ist festgelegt. Wenn Sie die Parameter der DAW-Software von den Bedienelementen des Instruments aus steuern möchten, konfigurieren Sie am Computer, welche Befehle welchen Bedienelementen zugeordnet sein sollen. Näheres zu den Bedienelementen und den zugehörigen MIDI-Meldungen finden Sie auf Seite 58. • MIDI-Meldungen vom Modulationsrad und Pitchbend-Hebel werden unabhängig von dieser Einstellung immer gesendet. <p>■ MIDI Control = Off Bei Bedienung am Instrument werden keine MIDI-Meldungen übertragen.</p> <p>■ MIDI Control = On Bei Bedienung am Instrument (Parameteränderungen) werden entsprechende MIDI-Meldungen übertragen.</p> <p>HINWEIS Auch dann, wenn der Bereichsschalter [ON/OFF] oder die [ON/OFF]-Taste für EFFECT 1/2 ausgeschaltet ist, werden MIDI-Meldungen übertragen, wenn die Anzeigen leuchten (und somit Parameteränderungen möglich sind), gemäß den Einstellungen bei „Display Lights“ (Seite 39).</p> <p>■ MIDI Control = Invert Entsprechende MIDI-Meldungen werden nur dann gesendet, wenn die Bedienelemente in einem ausgeschalteten Bereich betätigt werden ([ON/OFF]-Schalter ausgeschaltet).</p> <p>HINWEIS</p> <ul style="list-style-type: none"> • In der Einstellung „Invert“ leuchten die Anzeigen automatisch auf, unabhängig vom Status des [ON/OFF]-Schalters des Bereichs. • In der Einstellung „Invert“ können die Einstellungen für „Display Lights“ (Section (Bereich), Ins Effect (Insert-Effekt)) nicht vorgenommen werden.
Tx/Rx Pgm Change	<p>Bestimmt, ob Übertragung/Empfang von Programmwechselbefehlen zwischen diesem Instrument und externen MIDI-Geräten aktiviert ist (On) oder nicht (Off).</p> <p>Standardeinstellung: On</p>
Tx/Rx Bank Select	<p>Bestimmt, ob Übertragung/Empfang von Bank-Select-Meldungen (Bank-Auswahl) zwischen diesem Instrument und externen MIDI-Geräten aktiviert ist (On) oder nicht (Off).</p> <p>Standardeinstellung: On</p>
Controller Reset	<p>Legt fest, ob beim Umschalten zwischen Live-Set-Sounds die Werte von Controllern (Modulationshebel, Fußregler usw.) beibehalten (Hold) oder zurückgesetzt werden sollen (Reset). Wenn „Reset“ (Zurücksetzen) eingestellt ist, werden die Controller beim Umschalten zwischen Live-Set-Sounds in den Standardzustand zurückgesetzt (siehe unten).</p> <ul style="list-style-type: none"> • Pitch Bend: Mitte • Modulation: Minimum • Expression: Maximum • Pedal Wah: Minimum <p>Standardeinstellung: Reset</p>

Funktionsbezeichnung		Beschreibung
Keyboard/ Pedal	Octave	Verschiebt den Oktavenbereich der Tastatur nach oben oder unten. Einstellungen: -3 – +3 Standardeinstellung: +0
	Transpose	Transponiert die Tonlage der Tastatur in Halbtönen nach oben oder unten. Einstellungen: -12 – +12 Standardeinstellung: +0
	Touch Curve	Bestimmt, welche Velocity-Werte entsprechend der tatsächlichen Anschlagsstärke der Tasten auf der Tastatur erzeugt wird (Seite 11). Einstellungen: Normal, Soft, Hard, Wide, Fixed Standardeinstellung: Normal
	Fixed Velocity	Wählen Sie diese Einstellung, um immer den gleichen Velocity-Wert zu erzeugen, unabhängig davon, wie hart oder weich Sie die Tasten anschlagen. Dieser Parameter wird nur verwendet, wenn „Touch Curve“ auf „Fixed“ eingestellt ist. Einstellungen: 1 – 127 Standardeinstellung: 64
	Sustain Pedal Type	Stellt ein, welche Art von Haltpedal an der FOOT SWITCH-Buchse [SUSTAIN] erkannt wird. Wählen Sie „FC3A (HalfOn)“ aus, wenn Sie ein Pedal mit Halbdämpferfunktion verwenden möchten. Einstellungen: FC3A (HalfOn), FC3A (HalfOff), FC4A/FC5 Standardeinstellung: FC3A (HalfOn)
	Foot Switch Assign	Legt die Controller-Nummer fest, die generiert wird, wenn Sie den an die FOOT-SWITCH-Buchse [ASSIGNABLE] angeschlossenen Fußschalter betätigen. Standardeinstellung: Live Set +
Local Control	Bestimmt, ob Local Control (Lokalsteuerung) ein- oder ausgeschaltet sein soll. In der Einstellung „Off“ wird der Klangerzeuger dieses Instruments von der internen Tastatur und den anderen Spielhilfen getrennt, infolgedessen wird beim Spielen auf der Tastatur kein Klang erzeugt. Unabhängig von der hier gewählten Einstellung werden die Spieldaten von der Tastatur und den Controllern dieses Instruments als MIDI-Meldungen gesendet, und der Klangerzeuger dieses Instruments lässt sich (je nach den MIDI-Einstellungen) weiterhin durch empfangene MIDI-Meldungen spielen. Standardeinstellung: On	
I/O Volume	USB Audio	Bestimmt die Lautstärke des über USB empfangenen Audio-Eingangssignals. Einstellungen: 0 – 127 Standardeinstellung: 64
	Output	Stellt die Lautstärke des Ausgangssignals des Instruments ein. Einstellungen: –24 dB über +0 dB bis +24 dB Standardeinstellung: -6 dB
Auto Power Off (Automatische Abschaltung)		Bestimmt, ob die automatische Abschaltung auf „Enable“ (Aktivieren) oder „Disable“ (Deaktivieren) gestellt wird. Standardeinstellung: Disable

Control Panel

Funktionsbezeichnung		Beschreibung
Panel Lock Settings	Live Set	Legt fest, ob die Bedienfeldsperre für jede der links aufgeführten Kategorien aktiviert (On) oder deaktiviert werden soll (Off). Standardeinstellung: On
	Organ/Keys	
	Effect/Sp Amp/Reverb	
	Master EQ	
Display Lights	Section	Bestimmt, ob die Anzeigen der einzelnen Bereiche (Sections) unabhängig vom Schaltzustand des entsprechenden [ON/OFF]-Schalter des Bereichs immer leuchten sollen („On“). Standardeinstellung: Off HINWEIS Wenn „MIDI Control“ auf „On“ gestellt ist und der Parameter mit einem Bedienelement geändert wird, dessen Anzeige leuchtet, wird die entsprechende Controller-Meldung (Control Change) gesendet (Seite 37).
	Ins Effect	Legt fest, ob die Anzeigen in den Bereichen EFFECT 1 und 2 von Key A/Key B unabhängig vom Status der beiden [ON/OFF]-Tasten für EFFECT 1/2 immer leuchten („On“). Standardeinstellung: Off HINWEIS Wenn „MIDI Control“ auf „On“ gestellt ist und der Parameter mit einem Bedienelement geändert wird, dessen Anzeige leuchtet, wird die entsprechende Controller-Meldung (Control Change) gesendet (Seite 37).
	LCD SW	Bestimmt, ob im LCD der Hauptbildschirm angezeigt wird (On) oder nicht (Off). Die verschiedenen Einstellbildschirme wie MENU-Bildschirm und SETTINGS-Bildschirm werden unabhängig von dieser Einstellung immer angezeigt. Standardeinstellung: On
	LCD Contrast	Zum Einstellen des Kontrasts des LC-Displays. Einstellungen: 1 – 63 Standardeinstellung: 32
Advanced Settings	Drawbar Mode	Stellt die Bedingungen für die Position eines Drawbars (Zugriegel) ein, die dargestellt werden soll, wenn die aktuelle Position des Zugriegels und das LED-Display (aufgerufene Einstellung) nicht übereinstimmen. In der Einstellung „Jump“ (Springen) wird die Position eines Zugriegels bedingungslos wiedergegeben, wenn dieser Zugriegel bewegt wird. In der Einstellung „Catch“ (Fangen) wird die aktuelle Einstellung gehalten, bis die Position des Zugriegels mit der LED-Anzeige übereinstimmt. Sobald sie übereinstimmen, wird die Position des Zugriegels dargestellt. Standardeinstellung: Jump
	Section Hold	In der Einstellung „Enable“ können Sie einen anderen Live-Set-Sound auswählen und trotzdem die Einstellungen der gewünschten Bereiche beibehalten. Drücken und halten Sie den [ON/OFF]-Schalter eines Bereichs, dessen Einstellungen Sie beibehalten möchten, so lange fest, bis die entsprechende Anzeige blinkt, um diesen Bereich in den Hold-Status zu versetzen. Um die Hold-Funktion für diesen Bereich wieder aufzuheben, drücken Sie den [ON/OFF]-Schalter nochmals. Um beispielsweise während des Spiels Ihre Halleinstellungen unabhängig vom gewählten Live-Set-Sound beizubehalten, stellen Sie „Section Hold“ auf „Enable“ und drücken und halten Sie den [ON/OFF]-Schalter des REVERB-Bereichs fest. Standardeinstellung: Disable
	Live Set View Mode	Bestimmt, ob beim Umschalten zwischen Live-Set-Sounds die Live-Set-Ansicht erhalten bleiben soll (Keep; Bleiben) oder automatisch zum Hauptbildschirm zurückgekehrt werden soll (Close; Schließen). Wenn hier „Keep“ eingestellt wird, werden die Namen von acht Sets von Live-Set-Sounds immer angezeigt. Standardeinstellung: Close
	Value Indication	Legt fest, ob die Werte auf dem LC-Display angezeigt werden sollen (On) oder nicht (Off), wenn die Werte der Drehregler in den einzelnen Bereichen geändert werden. Standardeinstellung: On
	SW Direction	Bestimmt, ob die Schalter für die Voice- und die Effekttyp-Auswahl in aufsteigender Reihenfolge (Default) oder in absteigender Reihenfolge (Reverse) umschalten. Standardeinstellung: Default

Funktionsbezeichnung		Beschreibung
Advanced Settings	EG/Filter Reset	Legt fest, ob die Parameter von EG und FILTER beim Umschalten von Voices in den Bereichen Key A/Key B zurückgesetzt werden (On) oder erhalten bleiben. Standardeinstellung: On
System Settings	Power On Sound	Bestimmt, welcher Live-Set-Sound angezeigt wird, wenn dieses Instrument eingeschaltet wird. Standardeinstellung: 1-1
	MIDI Device Number	Legt die MIDI-Gerätenummern fest. Die Gerätenummer (Device Number) dieses Instruments muss mit der Gerätenummer des externen MIDI-Geräts übereinstimmen, wenn Bulk-Dump-Daten, Parameteränderungen oder andere systemexklusive Meldungen übertragen/empfangen werden. Einstellungen: 1–16, All, Off Standardeinstellung: All
	MIDI Control Delay	Stellt das Übertragungs-Timing für MIDI-Controller-Meldungen ein, die beim Umschalten zwischen Live-Set-Sounds gesendet werden. Möglicherweise müssen Sie diese Einstellungen ändern, wenn die Anwendung auf Ihrem Computer Meldungen nicht korrekt empfängt. Einstellungen: 0–1500 ms Standardeinstellung: 0 ms

Job

Funktionsbezeichnung		Beschreibung	
Live Set Manager	Swap	Vertauscht die gespeicherten Daten des aktuell ausgewählten Live-Set-Sounds mit einem anderen angegebenen Live-Set-Sound.	
	Copy	Kopiert die gespeicherten Daten des aktuell ausgewählten Live-Set-Sounds auf einen anderen angegebenen Live-Set-Sound.	
	Initialize	Setzt den aktuell ausgewählten Live-Set-Sound auf dessen Standardzustand zurück.	
Section Manager	Copy	Organ	Kopiert die Einstellungen des Organ-Bereichs des aktuell bearbeiteten Live-Set-Sounds.
		Key A	Kopiert die Einstellungen des Key A-Bereichs des aktuell bearbeiteten Live-Set-Sounds.
		Key B	Kopiert die Einstellungen des Key B-Bereichs des aktuell bearbeiteten Live-Set-Sounds.
		Effect	Kopiert die Einstellungen des EFFECT-Bereichs des aktuell bearbeiteten Live-Set-Sounds.
		Speaker Amp	Kopiert die Einstellungen des SPEAKER/AMP-Bereichs des aktuell bearbeiteten Live-Set-Sounds.
	Paste	Organ	Fügt die kopierten Einstellungen ein. Die Paste-Funktion kann nicht ausgeführt werden, wenn nichts kopiert wurde. Kopieren/Einfügen zwischen unterschiedlichen Bereichen ist nur möglich, wenn Sie von Key A nach Key B oder von Key B nach Key A kopieren und einfügen.
		Key A	
		Key B	
		Effect	
		Speaker Amp	
	Swap Key A & Key B	Vertauscht die Einstellungen der Bereiche Key A und Key B des aktuell bearbeiteten Live-Set-Sounds. HINWEIS Dieser Job kann auch mit der Taste [EXIT] und der Keys-Taste [A B] ausgeführt werden.	

Funktionsbezeichnung		Beschreibung	
Section Manager	Initialize	Organ	Initialisiert alle Einstellungen unter [SETTINGS] → „Audio“ → „Organ Settings“ des aktuell bearbeiteten Live-Set-Sounds.
		Rotary Speaker	Initialisiert alle Einstellungen unter [SETTINGS] → „Audio“ → „Rotary Speaker“ des aktuell bearbeiteten Live-Set-Sounds.
		FM Unison	Initialisiert alle Einstellungen unter „FM Unison“ des gewünschten Bereichs des aktuell bearbeiteten Live-Set-Sounds. <ul style="list-style-type: none"> • Key A: [Settings] → „Sound“ → „Key A Settings“ → „FM Unison“ • Key B: [Settings] → „Sound“ → „Key B Settings“ → „FM Unison“
Edit Recall	Recall		Ruft den letzten Bearbeitungszustand des aktuell ausgewählten Live-Set-Sounds ab. Wenn Sie während der Bearbeitung eines noch nicht gespeicherten Live-Set-Sounds einen anderen auswählen und danach zum aktuellen Live-Set-Sound zurückkehren, wird anstatt des letzten Bearbeitungszustands die zuletzt gespeicherte Version aufgerufen. Wenn dies passiert, führen Sie diese Funktion aus, um den letzten Bearbeitungszustand des Live-Set-Sounds wiederherzustellen. ACHTUNG Der letzte Bearbeitungszustand für jeden Live-Set-Sound geht verloren, wenn dieses Instrument ausgeschaltet wird.
Menu Initialize			Setzt die Einstellungen der MENU-Bildschirme auf deren Standardwerte zurück.
Factory Reset			Schaltet dieses Instrument wieder in den Werkzustand (Standardeinstellung) zurück.

File

Funktionsbezeichnung		Beschreibung	
Back Up File	Save		Speichert alle in diesem Instrument gespeicherten Daten, einschließlich der System Einstellungen, als „Backup-Datei“ auf einem USB-Flash-Laufwerk (mit der Erweiterung: .Y0A).
	Load (*)		Lädt die als „Back Up File“ gespeicherten Daten von einem USB-Flash-Laufwerk in dieses Instrument.
Live Set All File	Save		Speichert alle in diesem Instrument gespeicherten Live-Set-Daten als „Live-Set-All-Datei“ auf einem USB-Flash-Laufwerk (mit der Erweiterung: .Y0L).
	Load (*)		Lädt die als „Live Set All File“ gespeicherten Daten von einem USB-Flash-Laufwerk in das Instrument.
Live Set Page File	Save		Speichert die aktuelle Live-Set-Page als „Live Set Page File“ auf einem USB-Flash-Laufwerk (mit der Erweiterung: .Y0P).
	Load (*)		Lädt die als „Live Set Page File“ gespeicherten Daten von einem USB-Flash-Laufwerk in das Instrument.
Live Set Sound File	Save		Speichert den aktuellen Live-Set-Sound als eine „Live Set Sound File“ auf einem USB-Flash-Laufwerk (mit der Erweiterung: .Y0S).
	Load		Lädt die als „Live Set Sound File“ gespeicherten Daten von einem USB-Flash-Laufwerk in das Instrument.
File Utility	Rename		Ändert den Namen einer Datei auf einem USB-Flash-Laufwerk.
	Delete		Löscht eine Datei auf einem USB-Flash-Laufwerk.
	Format		Formatiert (Initialisiert) ein USB-Flash-Laufwerk. Eine Formatierung ist erforderlich, um ein neues USB-Flash-Laufwerk für die dateibezogenen Funktionen dieses Instruments zu verwenden. ACHTUNG Mit dem Formatieren eines USB-Flash-Laufwerks wird sein gesamter Inhalt gelöscht. Sorgen Sie vor dem Formatieren dafür, unersetzliche Daten vom USB-Flash-Laufwerk an anderer Stelle zu sichern.

* Sie können auch den gewünschten Live-Set-Sound aus einer Datei laden, die mehrere Live-Set-Sounds enthält, wie z. B. die Backup-Datei, die Live-Set-Datei und die Live-Set-Page-Datei (Seite 25).

Version Info

Zeigt die Versionen der Software und der Firmware dieses Instruments sowie dessen Copyright-Informationen an.

SETTINGS LIST (Liste der SETTINGS)

Von der [SETTINGS]-Taste aus können Sie die verschiedenen Einstellungen des aktuell ausgewählten Live-Set-Sounds konfigurieren und speichern. Die hier vorgenommenen Einstellungen werden im Live-Set-Sound gespeichert.

Bedienung

1. Drücken Sie die Taste [SETTINGS].
2. Verwenden Sie das Wählrad und die [ENTER]-Taste, um einen Eintrag auszuwählen und den Settings-Bildschirm aufzurufen.

HINWEIS

Wenn auf dem Bildschirm sechs oder weniger Einträge angezeigt werden, können Sie diese auch mit den LIVE-SET-Tasten [1] bis [6] direkt auswählen. Die LIVE SET-Tasten [1] bis [6] entsprechen der Reihe nach den Menüeinträgen, von oben nach unten. Die Anzeigen für auswählbare Tasten leuchten.

3. Verwenden Sie das Wählrad, um den jeweiligen Wert bzw. die Einstellung zu ändern.
4. Drücken Sie die [ENTER]-Taste, um zum Hauptbildschirm zurückzukehren (Live-Set-Sound).

Sound

Funktionsbezeichnung	Beschreibung
Organ Settings	Legt die einzelnen Einstellungen für den Organ-Bereich fest. Mit einem Sternchen (*) markierte Elemente können nur dann konfiguriert werden, wenn der Typ VCM Organ (H1–H3) ausgewählt ist. Wenn mindestens eines der mit (*) markierten Elemente vom Standardwert abweicht, wird oben rechts von „H1“–„H3“ oben im Hauptbildschirm ein „+“ angezeigt.
Leak Level*	Stellt die Lautstärke des Leakage-Signals ein (typisches Leck-Signal vom Tonewheel in den Stromkreis). Einstellungen: 0 – 127 Standardeinstellung: 64
KeyClick Level*	Bestimmt die Lautstärke des Klick-Sounds, das beim Drücken einer Taste entsteht. Einstellungen: 0 – 127 Standardeinstellung: 64
Perc. Link to 1feet*	Bestimmt die Funktionsweise des [1']-Zugriegels (ein Fuß) beim Ein- oder Ausschalten von PERCUSSION. <ul style="list-style-type: none"> • On: Wenn PERCUSSION eingeschaltet ist, wird der Klang des [1']-Zugriegels gestoppt. • Off: Der [1']-Zugriegel erzeugt einen Klang, unabhängig davon, ob PERCUSSION ein- oder ausgeschaltet ist. Standardeinstellung: On
Expression Type	Bestimmt die Position im Organ-Signalweg, an dem das Expression-Pedal angewendet wird. <ul style="list-style-type: none"> • Drive+Vol: Der Pedaleffekt wird auf den Vorverstärker in der Orgel angewendet. Durch Betätigen des Pedals werden sowohl die Lautstärke als auch die Verzerrung des Orgelklangs verändert. Wenn der Typ „VCM Organ“ ausgewählt ist, wird hiermit originalgetreu die Auswirkung des Expression-Pedals auf eine alte Orgel reproduziert. • Volume: Der Pedaleffekt wird unmittelbar vor dem REVERB-Bereich und direkt nach der Erzeugung des Orgelklangs angewendet. Durch Betätigen des Pedals ändert sich die Lautstärke des Orgelklangs, nicht jedoch die Verzerrung. Standardeinstellung: Drive+Vol

Funktionsbezeichnung	Beschreibung
Key A Settings/ Key B Settings	<p>Hiermit wird festgelegt, ob der Bereich monophon oder (Mono) oder polyphon (Poly) gespielt wird. In der Einstellung „Mono“ wird das  - Symbol rechts neben dem Bereichsnamen (A, B) auf dem Hauptbildschirm angezeigt.</p> <p>Standardeinstellung: Poly</p>
Portamento	<p>Legt die Einstellungen für die Portamento-Funktion fest, bei der ein gleitender Übergang der Tonhöhe zwischen zwei Noten erfolgt.</p> <p>Diese Einstellung kann nur vorgenommen werden, wenn „Mono/Poly“ auf „Mono“ eingestellt ist.</p>
Switch	<p>Bestimmt, ob der Portamento-Effekt angewendet wird (On) oder nicht (Off).</p> <p>Standardeinstellung: Off</p>
Time	<p>Bestimmt für den Portamento-Effekt die Übergangsdauer der Tonhöhe von einer Note zur nächsten.</p> <p>Einstellungen: 0 – 127</p> <p>Standardeinstellung: 64</p>
Mode	<p>Bestimmt, wie der Portamento-Effekt in Reaktion auf Ihren Anschlag angewendet werden soll.</p> <ul style="list-style-type: none"> • Full-time: Der Portamento-Effekt wird immer angewendet. • Fingered: Der Portamento-Effekt wird nur dann angewendet, wenn Sie legato (gebunden) spielen (d. h. eine Taste anschlagen, während die vorherige Taste noch etwas gehalten wird). <p>Standardeinstellung: Full-time</p>
Time Mode	<p>Bestimmt die Bemessung der Zeitdauer des Tonhöhenübergangs durch die Portamento-Funktion.</p> <ul style="list-style-type: none"> • Rate: Die Tonhöhe ändert sich mit einer Geschwindigkeit, die dem Abstand zwischen den Noten/Tasten entspricht. Je größer der Tonhöhenunterschied zwischen den beiden Sounds, desto länger dauert der Übergang. • Time: Der Tonhöhenübergang erfolgt innerhalb einer bestimmten Zeitspanne, unabhängig davon, wie weit die beiden Tonhöhen voneinander entfernt sind. <p>Standardeinstellung: Rate</p>
FM Unison	<p>Wählt für FM-Voices verschiedene Einstellungen für einen fetteren und einen räumlicheren Klang. Diese Einstellung steht nur zur Verfügung, wenn eine Voice mit der Bezeichnung „FM“ (Frequenzmodulation) ausgewählt ist.</p>
Mode	<p>Wählt aus, ob beim Spielen einer Note nur eine Note (Off), zwei Noten (2 unisono) oder vier Noten (4 unisono) gleichzeitig erzeugt werden. In den Einstellungen „2 Unison“ oder „4 Unison“ wird auf dem Hauptbildschirm oben rechts von „FM“ im Voice-Namen ein „+“ angezeigt.</p> <p>Standardeinstellung: Off</p>
Detune	<p>Bestimmt die Tonhöhenunterschiede zwischen den beiden oder den vier Unisono-Noten, die beeinflussen, wie „fett“ der Sound klingt.</p> <p>Einstellungen: 0 – 15</p> <p>Standardeinstellung: 0</p>
Spread	<p>Bestimmt die Panoramaspreizung zwischen den beiden oder den vier Unisono-Noten, die beeinflussen, wie „breit“ der Sound klingt.</p> <p>Einstellungen: 0 – 15</p> <p>Standardeinstellung: 0</p>
EG Control	<p>Wählt den EG-Controller-Typ aus. Näheres zu den wählbaren Typen finden Sie in der „Liste der Controller-Typen für EG/Filter“ (Seite 34).</p> <p>Standardeinstellung: Atk&Dcy&Fls A</p>
Filter Control	<p>Dient zur Auswahl des Filter-Control-Typs. Näheres zu den wählbaren Modi finden Sie in der „Liste der Controller-Typen für EG/Filter“ (Seite 34).</p> <p>Standardeinstellung: Flat Reso</p>



Funktionsbezeichnung		Beschreibung
Rotary Speaker		Legt die genaue Bedienung der VCM-Rotary-Speaker-Typen (RtrA und RtrB im Bereich SPEAKER/AMP) fest.
Level	Horn	Bestimmt die Lautstärke des Hochtonhorns (Höhen). Einstellungen: 0 – 127 Standardeinstellung: 64
	Rotor	Bestimmt die Lautstärke des Rotors (Bässe). Einstellungen: 0 – 127 Standardeinstellung: 64
Background Noise	Switch	Bestimmt, ob simulierte Hintergrundgeräusche enthalten sein sollen (On) oder nicht (Off). Standardeinstellung: On
	Level	Legt die Lautstärke der Hintergrundgeräusche fest. Einstellungen: 0 – 127 Standardeinstellung: 64
Stereo/Mono		Bestimmt, ob RtrA und RtrB eine stereophone oder monophone Ausgabe verwenden sollen. Standardeinstellung: Stereo
Speed		Bestimmt für die langsamen und schnellen Zustände des Rotary-Lautsprechers die Drehgeschwindigkeit des Horns (Höhen) und des Bassrotors (der Bässe).
	Horn Fast	Einstellungen: 209,4–817,6 U/min Standardeinstellung: 413,8 U/min
	Rotor Fast	Einstellungen: 189,3–736,8 U/min Standardeinstellung: 373,5 U/min
	Horn Slow	Einstellungen: 23,0–89,6 U/min Standardeinstellung: 45,4 U/min
	Rotor Slow	Einstellungen: 22,7–88,3 U/min Standardeinstellung: 44,8 U/min
Acceleration		Bestimmt die Übergangsgeschwindigkeit vom langsamen zum schnellen Zustand des Rotary-Lautsprechers die Drehgeschwindigkeit des Horns (Höhen) und des Bassrotors (der Bässe) und zurück.
	Horn Acceleration	Einstellungen: 0.21 – 2.00 Standardeinstellung: 1.30
	Rotor Acceleration	Einstellungen: 0.21 – 2.00 Standardeinstellung: 1.00
	Horn Deceleration	Einstellungen: 0.21 – 2.00 Standardeinstellung: 1.30
	Rotor Deceleration	Einstellungen: 0.21 – 2.00 Standardeinstellung: 1.00
Function	Transpose	Transponieren die Tonhöhe in Halbtönen. Einstellungen: -12 – +12 Standardeinstellung: +0 HINWEIS Diese Einstellung beeinflusst nicht die MIDI-Ausgabedaten.
	Split Point	Legt die Tastenposition fest, bei der die Tastatur in die Bereiche für die linke und rechte Hand unterteilt wird. Der eingestellte Wert ist die tiefste Taste des Tastaturbereichs für die rechte Hand. Einstellungen: C#-2 – G8 Standardeinstellung: G2

Funktionsbezeichnung	Beschreibung
Tempo Delay Time	<p>Bestimmt die Verzögerungszeit in Notenlängen relativ zum Tempo des „Tempo Delay“-Effekts.</p> <p>Einstellungen: 1/32 Tri. – 1/2</p> <p>Standardeinstellung: 1/4</p> <p>HINWEIS</p> <p>Sie können das Tempo ändern, mit dem die Verzögerungszeit berechnet wird, indem Sie es mit der [TAP]-Taste oder dem [RATE]-Regler im EFFECT-Bereich einstellen.</p>

External Keyboard

Legt die Klangerzeugung der einzelnen Bereiche fest für den Fall, dass das YC61 MIDI-Spielinformationen (Key-On, Key-Off) von einem externen MIDI-Gerät empfängt. Sie können das Keyboard so einstellen, dass das YC61 mit einem externen Keyboard als zweimanualige Orgel kombiniert werden kann, oder dass Sie nur die Bereiche Key A und/oder Key B auf einer externen Tastatur spielen können.

HINWEIS

Bei Bereichen/Parts, die nur auf das Spiel auf einer externen Tastatur reagieren sollen, ändert sich die Anzeige des Split-Modus im Hauptbildschirm von  zu .

Funktionsbezeichnung	Beschreibung
Organ	<ul style="list-style-type: none"> • Ext+Int: Es werden sowohl beim Spiel auf einer externen MIDI-Tastatur als auch beim Spiel auf der integrierten Tastatur dieses Instruments Sounds erzeugt. • ExtOnly: Es werden nur Sounds erzeugt für MIDI-Spielinformationen, die von einem externen MIDI-Gerät empfangen werden. Es wird kein Sound erzeugt, wenn auf der Tastatur dieses Instruments gespielt wird. • 2ManualUp: Diese Einstellung ist für das Spiel auf einer zweimanualigen Orgel gedacht. Der obere Teil (UPPER) erzeugt Sounds bei Empfang von MIDI-Spielinformationen von einem externen MIDI-Gerät, und der untere Teil (LOWER) erzeugt Sounds beim Spiel auf der Tastatur dieses Instruments. • 2ManualLo: Diese Einstellung ist für das Spiel auf einer zweimanualigen Orgel gedacht. Der untere Teil (LOWER) erzeugt Sounds bei Empfang von MIDI-Spielinformationen von einem externen MIDI-Gerät, und der obere Teil (UPPER) erzeugt Sounds beim Spiel auf der Tastatur dieses Instruments. • Off: Es wird kein Sound erzeugt für MIDI-Spielinformationen, die von einem externen MIDI-Gerät empfangen werden. Es wird Sound erzeugt, wenn auf der Tastatur dieses Instruments gespielt wird. <p>Standardeinstellung: Ext+Int</p> <p>Anschlussbeispiele</p> <div style="display: flex; justify-content: space-around;"> <div style="text-align: center;"> <p>2ManualUp</p> <p>Externes MIDI-Gerät: UPPER</p> <p>YC61: LOWER</p> </div> <div style="text-align: center;"> <p>2ManualLo</p> <p>YC61: UPPER</p> <p>Externes MIDI-Gerät wie ein Stage Piano: LOWER</p> </div> </div>

HINWEIS

Wenn „2ManualUp“ oder „2ManualLo“ eingestellt ist, werden die Splitpunkteinstellungen des Organ-Bereichs ungültig, und die Anzeigen der SPLIT-Taste [L U] leuchtet automatisch auf.

Funktionsbezeichnung	Beschreibung
----------------------	--------------

Key A

- **Ext+Int:** Es werden sowohl beim Spiel auf einer externen MIDI-Tastatur als auch beim Spiel auf der integrierten Tastatur dieses Instruments Sounds erzeugt.
- **ExtOnly:** Es werden nur Sounds erzeugt für MIDI-Spielinformationen, die von einem externen MIDI-Gerät empfangen werden. Es wird kein Sound erzeugt, wenn auf der Tastatur dieses Instruments gespielt wird.
- **Off:** Es wird kein Sound erzeugt für MIDI-Spielinformationen, die von einem externen MIDI-Gerät empfangen werden. Es wird Sound erzeugt, wenn auf der Tastatur dieses Instruments gespielt wird.

Standardeinstellung: Ext+Int

Anschlussbeispiel

Organ = Off, Key A = Off, Key B = ExtOnly

Key B

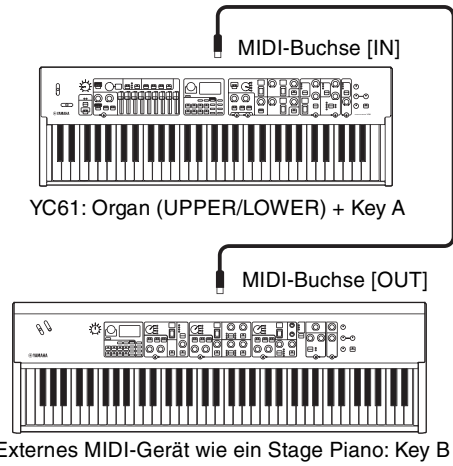

Master Keyboard

Mit dieser Funktion kann das YC61 als Master-Keyboard verwendet werden. Sie können die Tastatur in bis zu vier verschiedene Zonen unterteilen, von denen jede separate Sounds eines externen Klangerzeugers steuern kann. Sie können beispielsweise einen Live-Set-Sound erstellen, der eine Kombination aus Voices von diesem Instrument und von angeschlossenen externen Klangerzeugern enthält, oder einen Live-Set-Sound, der sich nur aus Voices eines externen Klangerzeugers zusammensetzt.

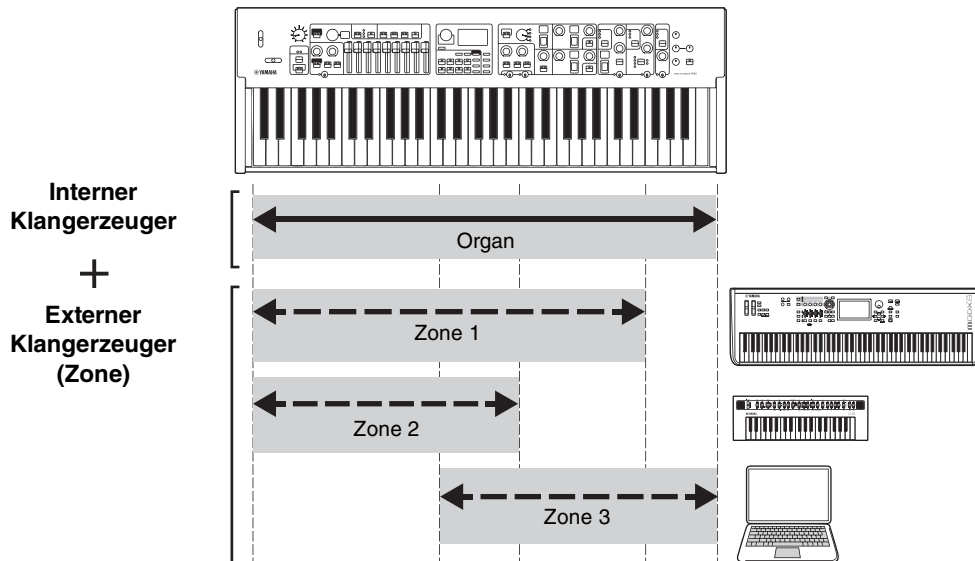

Funktionsbezeichnung	Beschreibung														
Mode SW	Schaltet die Einstellungen des Master-Keyboard-Modus um. Wenn „On“ ausgewählt ist, wird der Master-Keyboard-Modus aktiviert, und die Anzeige MSK erscheint auf dem Hauptbildschirm. Standardeinstellung: Off														
Advanced Zone SW	Schaltet den Einstellbereich des Master-Keyboard-Modus um. Wenn „On“ gewählt ist, können Sie Detailsinstellungen vornehmen. Standardeinstellung: Off HINWEIS Wenn „Off“ gewählt ist, werden die mit einem Sternchen versehenen Detailsinstellungen (*) nicht angezeigt.														
Zone Settings → Zone 1–4 *: Detailsinstellungen	<table border="1"> <tr> <td>Zone SW</td> <td>Bestimmt, ob die aktuell gewählte Zone aktiviert (On) oder deaktiviert wird (Off). Standardeinstellung: Zone 1 = On, Zone 2 – 4 = Off</td> </tr> <tr> <td>Tx Channel</td> <td>Bestimmt den MIDI-Sendekanal für die aktuell ausgewählte Zone. Einstellungen: 1 – 16 Standardeinstellung: Zone 1 = 1, Zone 2 = 2, Zone 3 = 3, Zone 4 = 4</td> </tr> <tr> <td>Octave Shift</td> <td>Verschiebt die Tonhöhe der aktuell gewählten Zone in Oktavschritten. Einstellungen: -3 – +3 Standardeinstellung: +0</td> </tr> <tr> <td>Transpose</td> <td>Transponiert die Tonhöhe der aktuell gewählten Zone in Halbtonschritten. Einstellungen: -11 – +11 Standardeinstellung: +0</td> </tr> <tr> <td>Note Limit Low</td> <td>Legt die tiefste Taste fest, die in der aktuell ausgewählten Zone einen Ton erzeugt. Standardeinstellung: C –2</td> </tr> <tr> <td>Note Limit High</td> <td>Legt die höchste Taste fest, die in der aktuell ausgewählten Zone einen Ton erzeugt. Standardeinstellung: G8</td> </tr> <tr> <td>Bank MSB*</td> <td>Legt fest, dass das Bank Select MSB (Most Significant Byte) als MIDI-Meldung von der aktuell gewählten Zone an den externen Klangerzeuger gesendet wird, wenn der Live-Set-Sound gewählt wird. Standardeinstellung: 0</td> </tr> </table>	Zone SW	Bestimmt, ob die aktuell gewählte Zone aktiviert (On) oder deaktiviert wird (Off). Standardeinstellung: Zone 1 = On, Zone 2 – 4 = Off	Tx Channel	Bestimmt den MIDI-Sendekanal für die aktuell ausgewählte Zone. Einstellungen: 1 – 16 Standardeinstellung: Zone 1 = 1, Zone 2 = 2, Zone 3 = 3, Zone 4 = 4	Octave Shift	Verschiebt die Tonhöhe der aktuell gewählten Zone in Oktavschritten. Einstellungen: -3 – +3 Standardeinstellung: +0	Transpose	Transponiert die Tonhöhe der aktuell gewählten Zone in Halbtonschritten. Einstellungen: -11 – +11 Standardeinstellung: +0	Note Limit Low	Legt die tiefste Taste fest, die in der aktuell ausgewählten Zone einen Ton erzeugt. Standardeinstellung: C –2	Note Limit High	Legt die höchste Taste fest, die in der aktuell ausgewählten Zone einen Ton erzeugt. Standardeinstellung: G8	Bank MSB*	Legt fest, dass das Bank Select MSB (Most Significant Byte) als MIDI-Meldung von der aktuell gewählten Zone an den externen Klangerzeuger gesendet wird, wenn der Live-Set-Sound gewählt wird. Standardeinstellung: 0
Zone SW	Bestimmt, ob die aktuell gewählte Zone aktiviert (On) oder deaktiviert wird (Off). Standardeinstellung: Zone 1 = On, Zone 2 – 4 = Off														
Tx Channel	Bestimmt den MIDI-Sendekanal für die aktuell ausgewählte Zone. Einstellungen: 1 – 16 Standardeinstellung: Zone 1 = 1, Zone 2 = 2, Zone 3 = 3, Zone 4 = 4														
Octave Shift	Verschiebt die Tonhöhe der aktuell gewählten Zone in Oktavschritten. Einstellungen: -3 – +3 Standardeinstellung: +0														
Transpose	Transponiert die Tonhöhe der aktuell gewählten Zone in Halbtonschritten. Einstellungen: -11 – +11 Standardeinstellung: +0														
Note Limit Low	Legt die tiefste Taste fest, die in der aktuell ausgewählten Zone einen Ton erzeugt. Standardeinstellung: C –2														
Note Limit High	Legt die höchste Taste fest, die in der aktuell ausgewählten Zone einen Ton erzeugt. Standardeinstellung: G8														
Bank MSB*	Legt fest, dass das Bank Select MSB (Most Significant Byte) als MIDI-Meldung von der aktuell gewählten Zone an den externen Klangerzeuger gesendet wird, wenn der Live-Set-Sound gewählt wird. Standardeinstellung: 0														

Funktionsbezeichnung	Beschreibung
Zone Settings → Zone 1–4 *: Detaileinstellungen	Bank LSB* Legt fest, dass das Bank Select LSB (Least Significant Byte) als MIDI-Meldung von der aktuell gewählten Zone an den externen Klangerzeuger gesendet wird, wenn der Live-Set-Sound gewählt wird. Standardeinstellung: 0
	Program Change* Legt die Programmwechselnummer fest, die als MIDI-Meldung von der aktuell gewählten Zone an den externen Klangerzeuger gesendet wird, wenn der Live-Set-Sound gewählt wird. Standardeinstellung: 1
	Volume* Legt fest, dass die Lautstärke (MIDI Volume) als MIDI-Meldung von der aktuell gewählten Zone an den externen Klangerzeuger gesendet wird, wenn der Live-Set-Sound gewählt wird. Standardeinstellung: 100
	Pan* Legt fest, dass die Stereoposition (MIDI Panorama) als MIDI-Meldung von der aktuell gewählten Zone an den externen Klangerzeuger gesendet wird, wenn der Live-Set-Sound gewählt wird. Standardeinstellung: C
	Tx SW Note* Bestimmt, ob MIDI-Noten-Meldungen an den externen Klangerzeuger, der von der aktuell ausgewählten Zone gespielt wird, gesendet werden (On) oder nicht (Off). Standardeinstellung: On
	Tx SW Bank* Bestimmt, ob MIDI-Bank-Select-Meldungen an den externen Klangerzeuger, der von der aktuell ausgewählten Zone gespielt wird, gesendet werden (On) oder nicht (Off). Standardeinstellung: On
	Tx SW Program* Bestimmt, ob MIDI-Program-Change-Meldungen an den externen Klangerzeuger, der von der aktuell ausgewählten Zone gespielt wird, gesendet werden (On) oder nicht (Off). Standardeinstellung: On
	Tx SW Volume* Bestimmt, ob MIDI-Lautstärke-Meldungen an den externen Klangerzeuger, der von der aktuell ausgewählten Zone gespielt wird, gesendet werden (On) oder nicht (Off). Standardeinstellung: On
	Tx SW Pan* Bestimmt, ob MIDI-Panorama-Meldungen an den externen Klangerzeuger, der von der aktuell ausgewählten Zone gespielt wird, gesendet werden (On) oder nicht (Off). Standardeinstellung: On
	Tx SW PB* Bestimmt, ob MIDI-Pitch-Bend-Meldungen an den externen Klangerzeuger, der von der aktuell ausgewählten Zone gespielt wird, gesendet werden (On) oder nicht (Off). Standardeinstellung: On
	Tx SW Mod* Bestimmt, ob MIDI-Modulation-Meldungen an den externen Klangerzeuger, der von der aktuell ausgewählten Zone gespielt wird, gesendet werden (On) oder nicht (Off). Standardeinstellung: On
	Tx SW Sustain* Bestimmt, ob MIDI-Sustain-Meldungen an den externen Klangerzeuger, der von der aktuell ausgewählten Zone gespielt wird, gesendet werden (On) oder nicht (Off). Standardeinstellung: On
	Tx SW FS* Bestimmt, ob MIDI-Footswitch-Meldungen an den externen Klangerzeuger, der von der aktuell ausgewählten Zone gespielt wird, gesendet werden (On) oder nicht (Off). Standardeinstellung: On
	Tx SW FC1* Bestimmt, ob MIDI-Meldungen für FOOT CONTROLLER [1] an den externen Klangerzeuger, der von der aktuell ausgewählten Zone gespielt wird, gesendet werden (On) oder nicht (Off). Standardeinstellung: On
	Tx SW FC2* Bestimmt, ob MIDI-Meldungen für FOOT CONTROLLER [2] an den externen Klangerzeuger, der von der aktuell ausgewählten Zone gespielt wird, gesendet werden (On) oder nicht (Off). Standardeinstellung: On

Controllers

Funktionsbezeichnung		Beschreibung
Bend Lever	Mode	Schaltet den Betriebsmodus des Pitch-Bend-Hebels um. <ul style="list-style-type: none"> • Pitch Bend: Fungiert als Pitch-Bend-Controller. • Rotary S/F: Schaltet für den Rotary-Lautsprecher des SPEAKER/AMP-Bereichs zwischen Langsam und Schnell um. Wenn Sie den Hebel in eine der beiden Richtungen bewegen, hat dies die gleiche Wirkung wie das Drücken der ROTARY-SPEAKER-Taste [Slow Fast]. Standardeinstellung: Pitch Bend
Pitch Bend Range	Organ	Bestimmt den Pitch-Bend-Bereich (den Umfang der Tonhöhenänderung) in Halbtönen. Dies können Sie für jeden einzelnen Voice-Bereich individuell einstellen.
	Key A	Einstellungen: -24 – +0 – +24
	Key B	Standardeinstellung: +2
Modulation Lever	Assign	Legt die Funktion fest, die dem Modulationshebel zugewiesen werden soll. Sie können die Controller-Nummern 1 bis 119 sowie die USB-Audio-Lautstärke zuweisen. Einstellungen: Off, 1 – 63, 65, 67 – 119, USB Audio Volume Standardeinstellung: 1
Limit Low		Legt die untere Grenze des Wertebereichs für den Modulationshebel fest. Einstellungen: 0 – 127 Standardeinstellung: 0
Limit High		Legt die obere Grenze des Wertebereichs für den Modulationshebel fest. Einstellungen: 0 – 127 Standardeinstellung: 0
P.Mod Depth	Organ	Bestimmt die Intensität des Vibrato-Effekts, der auf Tastaturnoten angewendet wird. Dies können Sie für jeden einzelnen Voice-Bereich individuell einstellen.
	Key A	Einstellungen: 0 – 127 Standardeinstellung: 10
	Key B	HINWEIS Diese Einstellung kann für den Organ-Bereich nur dann eingestellt werden, wenn der FM-Klangerzeugertyp (F1 bis F3) ausgewählt ist.
P.Mod Speed	Organ	Bestimmt die Geschwindigkeit des Vibrato-Effekts, der auf Tastaturnoten angewendet wird. Dies können Sie für jeden einzelnen Voice-Bereich individuell einstellen.
	Key A	Einstellungen: +64 – +0 – +63 Standardeinstellung: +0
	Key B	HINWEIS Diese Einstellung kann für den Organ-Bereich nur dann eingestellt werden, wenn der FM-Klangerzeugertyp (F1 bis F3) ausgewählt ist.
Foot Controller 1	Assign	Bestimmt die Controller-Nummer, die bei Betätigung eines Fußreglers (gesondert erhältlich), der an FOOT CONTROLLER-Buchse [1] angeschlossen ist, erzeugt wird. Einstellungen: Off, 1 – 63, 65, 67 – 119, USB Audio Volume Standardeinstellung: 11 (Expression)
Limit Low		Bestimmt den niedrigsten Wert des Wertebereichs für einen an die FOOT CONTROLLER-Buchse [1] angeschlossenen Fußregler (separat erhältlich). Einstellungen: 0 – 127 Standardeinstellung: 0
Limit High		Bestimmt den höchsten Wert des Wertebereichs für einen an die FOOT CONTROLLER-Buchse [1] angeschlossenen Fußregler (separat erhältlich). Einstellungen: 0 – 127 Standardeinstellung: 127

Funktionsbezeichnung		Beschreibung	
Foot Controller 2	Assign	Bestimmt die Controller-Nummer, die bei Betätigung eines Fußreglers (gesondert erhältlich), der an FOOT CONTROLLER-Buchse [2] angeschlossen ist, erzeugt wird. Einstellungen: Off, 1 – 63, 65, 67 – 119, USB Audio Volume Standardeinstellung: 4 (Pedal Wah)	
	Limit Low	Bestimmt den niedrigsten Wert des Wertebereichs für einen an die FOOT CONTROLLER-Buchse [2] angeschlossenem Fußregler (separat erhältlich). Einstellungen: 0 – 127 Standardeinstellung: 0	
	Limit High	Bestimmt den höchsten Wert des Wertebereichs für einen an die FOOT CONTROLLER-Buchse [2] angeschlossenem Fußregler (separat erhältlich). Einstellungen: 0 – 127 Standardeinstellung: 127	
Sustain Pedal	Mode	Schaltet den Betriebsmodus eines Haltepedals (separat erhältlich) um, das an der FOOT SWITCH-Buchse [SUSTAIN] angeschlossen ist. <ul style="list-style-type: none"> • Sustain: Fungiert als Haltepedal. • Rotary S/F: Schaltet für den Rotary-Lautsprecher des SPEAKER/AMP-Bereichs zwischen Langsam und Schnell um. Das Drücken des Pedals hat dieselbe Wirkung wie das Drücken der ROTARY-SPEAKER-Taste [Slow Fast]. Standardeinstellung: Sustain	
Receive SW	Expression	Organ	Bestimmt, ob die einzelnen Voice-Bereiche die MIDI-Meldungen, die von externen Geräten empfangen oder von Fußschaltern und Fußreglern erzeugt wurden, empfangen (On) oder ignorieren (Off). Standardeinstellung: On
		Key A	
		Key B	
	Sustain	Organ	
		Key A	
		Key B	
	Sostenuto	Organ	
		Key A	
		Key B	
	Soft	Key A	
		Key B	

Drawbar Color

Funktionsbezeichnung	Beschreibung
Upper	Legt die Farbe der LEDs des ausgewählten Zugriegels fest. Diese Einstellung kann für UPPER und LOWER Part einzeln eingestellt werden.
Lower	Einstellungen: White, Red, Yellow, Green, Cyan, Blue, Magenta (Weiß, Rot, Gelb, Grün, Cyan, Blau, Violett) Standardeinstellung: Upper = White, Lower = Red

Name

Bestimmt die Namen der Live-Set-Sounds. Näheres zur Bearbeitung der Namen der Live-Set-Sounds finden Sie auf „Bearbeiten von Dateinamen/Live-Set-Sound-Namen“ (Seite 24).

HINWEIS

Um die bearbeiteten Namen zu speichern, müssen Sie den Store-Vorgang (Seite 12) ausführen.

Anhang

Display-Meldungen

LCD-Anzeige	Beschreibung
Auto power off disabled.	Diese Meldung erscheint, wenn Auto Power Off ausgeschaltet wird.
Completed.	Der angegebene Lade-, Speicher-, Formatierungs- oder sonstige Job ist abgeschlossen.
Connecting to USB device...	Aktuell läuft die Erkennung des an der USB-Buchse [TO DEVICE] angeschlossenen USB-Flash-Laufwerks.
Device number is off.	Es können keine Bulk-Daten gesendet/empfangen werden, weil die Gerätenummer ausgeschaltet ist.
Device number mismatch.	Es können keine Bulk-Daten gesendet/empfangen werden, weil die Geräteummern nicht übereinstimmen.
File or folder already exists.	Es ist bereits eine Datei/ein Ordner mit demselben Namen vorhanden, unter dem Sie gerade speichern möchten.
File or folder path is too long.	Der Zugriff auf die Datei bzw. den Ordner, auf die/den Sie zuzugreifen versuchen, ist nicht möglich, weil die maximale Zeichenanzahl für die Pfadangabe überschritten wurde.
Illegal bulk data.	Beim Empfang von Bulk-Daten oder einer Bulk-Request-Meldung ist ein Fehler aufgetreten.
Illegal file name.	Der angegebene Dateiname ist ungültig. Geben Sie einen anderen Namen ein.
Illegal file.	Die zum Laden angegebene Datei kann mit diesem Instrument nicht verwendet oder geladen werden.
Incompatible USB device.	An die USB [TO DEVICE]-Buchse wurde ein USB-Gerät angeschlossen, das mit diesem Instrument nicht verwendet werden kann.
MIDI buffer full.	Die MIDI-Daten konnten nicht verarbeitet werden, weil zu viele Daten gleichzeitig empfangen wurden.
MIDI checksum error.	Während des Empfangs von Bulk-Daten ist ein Fehler aufgetreten.
No device.	Das Gerät ist nicht verbunden.
No read/write authority to the file.	Zeigt an, dass Sie nicht autorisiert sind, diese Datei zu lesen/zu schreiben.
Now receiving MIDI bulk data...	Zeigt an, dass dieses Instrument gerade MIDI-Bulk-Daten empfängt.
Now transmitting MIDI bulk data...	Zeigt an, dass dieser Synthesizer gerade MIDI-Bulk-Daten sendet.
Please reboot to maintain internal memory.	Starten Sie dieses Instrument neu, um den internen Speicher zurückzusetzen.
Push [PANEL LOCK] Button.	Betätigen Sie die [PANEL LOCK]-Taste, um die Bedienfeldsperre auszuschalten.
Unsupported USB device.	Diese Meldung erscheint, wenn das angeschlossene USB-Flash-Laufwerk entweder nicht formatiert oder so formatiert ist, dass es von diesem Instrument nicht unterstützt wird. Formatieren Sie bitte das USB-Gerät mit diesem Instrument.
USB connection terminated.	Die Kommunikation mit dem USB-Gerät wurde aufgrund von hohem Strombedarfs des USB-Gerätes beendet. Ziehen Sie das Gerät von der USB-Buchse [TO DEVICE] ab, und schalten Sie dann das Instrument ein.
USB device is full.	Das USB-Flash-Laufwerk ist voll, sodass darauf keine weiteren Daten mehr gespeichert werden können. Verwenden Sie ein neues USB-Flash-Laufwerk, oder schaffen Sie Platz, indem Sie nicht benötigte Daten vom Laufwerk löschen.
USB device is write-protected.	Diese Meldung erscheint, wenn Sie versucht haben, auf ein schreibgeschütztes USB-Flash-Laufwerk zu schreiben.
USB device read/write error.	Beim Lesen oder Beschreiben eines USB-Flash-Laufwerks ist ein Fehler aufgetreten.

Fehlerbehebung

Kein Ton? Falscher Sound? Wenn Probleme wie diese auftreten, überprüfen Sie bitte erst die folgenden Punkte, bevor Sie annehmen, dass das Produkt fehlerhaft ist. Viele Probleme lassen sich beheben, indem Sie einen Factory Reset ausführen (Seite 23). Sollte das Problem weiter bestehen, wenden Sie sich an Ihren Yamaha-Händler.

Problem	Möglicher Grund	Lösung
Das Instrument schaltet sich unerwartet aus.	Dies ist normal, wenn die automatische Abschaltfunktion (Auto Power Off) aktiviert ist.	Falls erforderlich können Sie die Automatische Abschaltung deaktivieren, damit sich das Instrument nicht erneut abschaltet (Seite 23).
Es wird kein Klang erzeugt.	Entsprechende externe Geräte (z. B. Verstärker, Lautsprecher, Kopfhörer) wurden nicht ordnungsgemäß über Audiokabel an diesem Instrument angeschlossen.	Da das Instrument keine integrierten Lautsprecher besitzt, müssen Sie ein externes Audiosystem oder Stereo-Kopfhörer anschließen, um den Klang hören zu können (Seite 22).
	Dieses Instrument oder die angeschlossenen externen Audiogeräte sind nicht eingeschaltet.	Stellen Sie sicher, dass dieses Instrument und die angeschlossenen externen Audiogeräte eingeschaltet sind.
	Die Lautstärke dieses Instruments und der angeschlossenen externen Audiogeräte ist ganz heruntergeregelt.	Stellen Sie die Lautstärke ein. Verwenden Sie den Regler [MASTER VOLUME], um die Lautstärke einzustellen. Wenn ein Fußregler an den FOOT CONTROLLER-Buchsen [1]/[2] angeschlossen ist, versuchen Sie, die Lautstärke damit zu erhöhen.
	Alle [ON/OFF]-Schalter des Voice-Bereichs sind auf OFF eingestellt (ausgeschaltet).	Schalten Sie den/die [ON/OFF]-Schalter im Voice-Bereich ein (ON).
	Die Lautstärken im Voice-Bereich sind ganz heruntergeregelt.	Benutzen Sie die [VOLUME]-Regler der einzelnen Voice-Bereiche, um die Lautstärke einzustellen.
	Local Control ist ausgeschaltet („Off“).	Wenn die Lokalsteuerung ausgeschaltet ist („Off“), erzeugt der interne Klangerzeuger auch dann keinen Ton, wenn Sie auf der Tastatur spielen. Schalten Sie die Lokalsteuerung ein („On“; Seite 38).
	MIDI Volume oder MIDI Expression wurden mittels eines externen MIDI-Controllers auf einen sehr niedrigen Pegel eingestellt.	Wählen Sie einen anderen Sound des Live-Sets aus. Wenn ein Fußregler an den FOOT CONTROLLER-Buchsen [1]/[2] angeschlossen ist, versuchen Sie, die Lautstärke damit zu erhöhen.
Ein Klang wird endlos weitergespielt.	Effektsounds, z. B. ein Delay, erklingen ständig weiter.	Verringern Sie den Wert des [DEPTH]-Reglers, oder stellen Sie die EFFECT1/2-Taste [ON/OFF] oder den [ON/OFF]-Schalter des Bereichs auf „OFF“. Wenn ein anderer Live-Set-Sound ausgewählt wird, während ein Sound gerade erklingt, drücken Sie die Live-Set-Taste des aktuell ausgewählten Sounds nochmal.

Problem	Möglicher Grund	Lösung
Die Sounds sind verzerrt.	Die Effekteinstellungen sind nicht korrekt.	Je nach Effekttyp und den Einstellungen könnte der Sound verzerrt sein. Ändern Sie die Effekttypen und die Einstellungen.
	Die Lautstärke ist zu hoch eingestellt.	Stellen Sie die Lautstärke ein. Um die Gesamtlautstärke einzustellen, stellen Sie „I/O Volume“ → „Output“ (Seite 38) ein.
	Die Lautstärken dieses Instruments und angeschlossener externer Audioquellen sind zu hoch eingestellt.	Stellen Sie die Lautstärke angeschlossener externer Audiogeräte ein, oder verwenden Sie den INPUT-Regler [GAIN] dieses Instruments. Sie können auch die Lautstärke mit dem Parameter „I/O Volume“ → „USB Audio“ einstellen (Seite 38).
Im ausgegebenen Klang treten Aussetzer und eine stockende Wiedergabe auf.	Die Stimmenanzahl der gesamten Tonerzeugung hat die maximale Polyphonie erreicht (128 Noten).	Achten Sie darauf, die maximale Polyphonie nicht zu überschreiten.
Es wird kein Effekt angewendet.	Der Effektanteil wird auf Minimum gestellt.	Verwenden Sie den [DEPTH]-Regler, um den Effektpegel einzustellen.
Die Datenkommunikation zwischen dem Computer und diesem Instrument funktioniert nicht richtig.	Die Port-Einstellungen am Computer sind nicht korrekt.	Prüfen Sie die Port-Einstellungen am Computer.
Die Übertragung von MIDI-Blockdaten funktioniert nicht richtig.	Verwendung der falschen Anschlüsse (MIDI, USB).	Überprüfen Sie die Kabelverbindungen.
	Die MIDI-Gerätenummer ist falsch.	Prüfen Sie die MIDI-Gerätenummer.
Es können keine Daten auf dem externen USB-Flash-Laufwerk sichern.	Das USB-Flash-Laufwerk ist schreibgeschützt.	Deaktivieren Sie den Schreibschutz.
	Das USB-Flash-Laufwerk ist nicht korrekt formatiert.	Formatieren Sie es neu.
Ein Pedal zeigt keine Wirkung.	Das Pedal ist nicht richtig angeschlossen.	Achten Sie darauf, dass der Stecker des Pedals vollständig und fest eingesteckt ist.
Im Display wird nichts angezeigt, obwohl das Instrument eingeschaltet ist.	„Display Lights“ → „LCD SW“ steht auf „Off“.	Stellen Sie „LCD SW“ auf „On“ (Seite 39).
	„Display Lights“ → „LCD Contrast“-Wert ist zu niedrig eingestellt.	Stellen Sie den Kontrast bei „LCD Contrast“ ein (Seite 39).

Technische Daten

Element		Details
		YC61
Tastatur		61 Tasten, halbgewichtete Waterfall-Tastatur (anschlagdynamisch)
Klangerzeugung	Klangerzeugungstechnologie	VCM Organ, AWM2, FM
	Polyphonie (max.)	VCM Organ + AWM2: 128*, FM: 128 * Insgesamt VCM Organ und AWM2
Voices	Anzahl der Live-Set-Sounds	160 (Preset-Live-Set-Sounds: 80)
	Anzahl der Voices	145 (Organ: 6 / Keys: 139)
	Effekte	Insertion-Effekt: Organ-1-System (Pre Drive) Key-A, 2 Systeme (1: 32 Typen, 2: 32 Typen) Key-B, 2 Systeme (1: 32 Typen, 2: 32 Typen) Effect: 32 Typen Speaker/Amp: 6 Typen (Rotary Speaker: 2 Typen, Amp: 4 Typen) Reverb Master Equalizer: 3-bandig (mit frequenzvariablen Mitten)
Display	Art	Graphisches LC-Display (128 x 64 Pixel)
Anschlüsse		OUTPUT [L/MONO]/[R] (6,3 mm, Standardklinkenbuchsen, unsymmetrisch) [PHONES] (6,3 mm, Standard-Stereo-Klinkenbuchse) INPUT [L/MONO], [R] (6,3-mm-Standardklinkenbuchsen) FOOT CONTROLLER [1]/[2] FOOT SWITCH [SUSTAIN]/[ASSIGNABLE] MIDI [IN]/[OUT] USB [TO HOST]/[TO DEVICE] [AC IN]
Größe/ Gewicht	Abmessungen (B x T x H)	896 mm x 309 mm x 108 mm
	Gewicht	7.1 kg
Mitgeliefertes Zubehör		Benutzerhandbuch (dieses Buch) x 1 Netzkabel x 1

Der Inhalt dieses Benutzerhandbuchs gilt für die neuesten Technischen Daten zum Zeitpunkt der Drucklegung.

Da Yamaha fortwährend Produktverbesserungen vornimmt, gilt diese Anleitung unter Umständen nicht in vollem Umfang für Ihr spezifisches Produkt. Um die neueste Version der Anleitung zu erhalten, rufen Sie die Website von Yamaha auf und laden Sie die Datei mit der Anleitung herunter.

Stichwortverzeichnis

A

Auto Power Off (Automatische Abschaltung)23

B

Bereich10

C

Computer 27, 29

D

Dateityp25

E

EFFECT-Bereich17

Effekt17

EG 16, 34

EINSTELLUNGEN42

External Keyboard 27, 45

Externes MIDI-Keyboards27

F

Factory Reset
(Zurücksetzen auf Werkseinstellungen)23

Filter 16, 35

I

iPad 27, 29

iPhone 27, 29

K

Key A, Bereich16

Key B, Bereich16

L

Live Set Sound23

Live-Set12

Live-Set-Ansicht12

Live-Set-Sound12

Load25

LOWER15

M

Master EQ19

Master Keyboard47

MENU36

MIDI-Empfangskanal28

MIDI-Kanal30

MIDI-Port28

MIDI-Sendekanal28

O

Organ-Bereich14

P

PERCUSSION15

PRE DRIVE15

R

REVERB-Bereich19

Rotary Speaker 18, 44

S

Save25

SPEAKER/AMP-Bereich18

Split 13, 23

Split (Key A, Key B)16

Split (Organ)15

Split Point13

SSS (Seamless Sound Switching)12

U

UPPER15

USB [TO DEVICE]26

USB [TO HOST]26

USB Audio29

USB-Flash-Laufwerk25

V

VCM Organ14

VIBRATO/CHORUS15

Voice-Bereich23

Y

Yamaha Steinberg USB-Treiber29

DATA LIST

Live Set Sound List

Bank	No	Name	Split Point	Section	Voice Name	MSB	LSB	PC
1	1	Jazz Lead	G2	Organ	H1	63	0	1
				Key A	-			
				Key B	-			
1	2	Rock Organ 1	G2	Organ	H2	63	0	2
				Key A	-			
				Key B	-			
1	3	Gospel Shout!	G2	Organ	H1	63	0	3
				Key A	-			
				Key B	-			
1	4	Rex Direct	G2	Organ	F2	63	0	4
				Key A	-			
				Key B	-			
1	5	Soulful Rd	G2	Organ	-	63	0	5
				Key A	78Rd			
				Key B	-			
1	6	Natural CFX	G2	Organ	-	63	0	6
				Key A	CFX			
				Key B	-			
1	7	FM EP 1	G2	Organ	-	63	0	7
				Key A	FM Piano DA			
				Key B	-			
1	8	FM Lead	G2	Organ	-	63	0	8
				Key A	FM Syn Lead 2			
				Key B	-			
2	1	Jazz Swish	G2	Organ	H1	63	1	1
				Key A	-			
				Key B	-			
2	2	Prog 1	G2	Organ	H2	63	1	2
				Key A	-			
				Key B	-			
2	3	Gospel Worship	G2	Organ	H1	63	1	3
				Key A	-			
				Key B	-			
2	4	Italian Organ 1	G2	Organ	F3	63	1	4
				Key A	-			
				Key B	-			
2	5	67 Trem EP	G2	Organ	-	63	1	5
				Key A	67Rd Dark			
				Key B	-			
2	6	One Ear Upright	G2	Organ	-	63	1	6
				Key A	U1			
				Key B	-			
2	7	80s Piano Layer	G2	Organ	-	63	1	7
				Key A	CFX			
				Key B	FM The EP			
2	8	Fat OB Brass	G2	Organ	-	63	1	8
				Key A	OB Brass 1			
				Key B	OB Brass 2			
3	1	Squabble	G2	Organ	H1	63	2	1
				Key A	-			
				Key B	-			
3	2	Casino Fire	G2	Organ	H2	63	2	2
				Key A	-			
				Key B	-			
3	3	H Split Ld/Ba	G2	Organ	H1	63	2	3
				Key A	-			
				Key B	-			
3	4	Church	G2	Organ	F1	63	2	4
				Key A	-			
				Key B	-			
3	5	Wr Trem	G2	Organ	-	63	2	5
				Key A	Wr Bright			
				Key B	-			
3	6	C7 w/Pad	G2	Organ	-	63	2	6
				Key A	C7			
				Key B	Analog Pad			

Bank	No	Name	Split Point	Section	Voice Name	MSB	LSB	PC
3	7	FM EP+Pad 1	G2	Organ	-	63	2	7
				Key A	FM The EP			
				Key B	Lite Strings			
3	8	Motion Pad	G2	Organ	-	63	2	8
				Key A	Mystic Pad			
				Key B	Analog Pad			
4	1	Clean Amp	G2	Organ	H3	63	3	1
				Key A	-			
				Key B	-			
4	2	H Split Ld/Cld	C3	Organ	H1	63	3	2
				Key A	-			
				Key B	-			
4	3	F1 Jazz	G2	Organ	F1	63	3	3
				Key A	-			
				Key B	-			
4	4	Rex Rotary	G2	Organ	F2	63	3	4
				Key A	-			
				Key B	-			
4	5	Rex Amp	G2	Organ	F2	63	3	5
				Key A	-			
				Key B	-			
4	6	Italian Organ 2	G2	Organ	F3	63	3	6
				Key A	-			
				Key B	-			
4	7	Italian Organ 3	G2	Organ	F3	63	3	7
				Key A	-			
				Key B	-			
4	8	F2 / RdBa	G2	Organ	F2	63	3	8
				Key A	78Rd			
				Key B	-			
5	1	CFX Bright	G2	Organ	-	63	4	1
				Key A	CFX			
				Key B	-			
5	2	C7	G2	Organ	-	63	4	2
				Key A	C7			
				Key B	-			
5	3	70's C7	G2	Organ	-	63	4	3
				Key A	C7			
				Key B	-			
5	4	Showbiz Upright	G2	Organ	-	63	4	4
				Key A	U1			
				Key B	-			
5	5	AP+Strings	G2	Organ	-	63	4	5
				Key A	CFX			
				Key B	Fast Strings			
5	6	Bass Stays Home	G2	Organ	-	63	4	6
				Key A	Upright Bass			
				Key B	C7			
5	7	78Rd Chorus	G2	Organ	-	63	4	7
				Key A	78Rd			
				Key B	-			
5	8	67Rd Overdrive	G2	Organ	-	63	4	8
				Key A	67Rd Bright			
				Key B	-			
6	1	Wr Dist	G2	Organ	-	63	5	1
				Key A	Wr Warm			
				Key B	-			
6	2	FM EP 2	G2	Organ	-	63	5	2
				Key A	FM The EP			
				Key B	-			
6	3	FM EP 3	G2	Organ	-	63	5	3
				Key A	FM Pf's Heart			
				Key B	-			
6	4	FM EP 4	G2	Organ	-	63	5	4
				Key A	FM Urban EP			
				Key B	FM DX EP			

Bank	No	Name	Split Point	Section	Voice Name	MSB	LSB	PC
6	5	FM EP 5	G2	Organ	-	63	5	5
				Key A	FM The EP			
				Key B	FM DX Road			
6	6	Magic Piano	G2	Organ	-	63	5	6
				Key A	67Rd Dark			
				Key B	FM Pf's Heart			
6	7	80s Soundtrack	G2	Organ	-	63	5	7
				Key A	78Rd			
				Key B	Analog Pad			
6	8	FM EP+Pad 2	G2	Organ	-	63	5	8
				Key A	FM Pf's Heart			
				Key B	Analog Pad			
7	1	Swell Backgrnd	C3	Organ	-	63	6	1
				Key A	FM Saw Pad			
				Key B	67Rd Dark			
7	2	Bass and 73Rd	G2	Organ	-	63	6	2
				Key A	Finger Bass			
				Key B	73Rd			
7	3	Analog Pad	G2	Organ	-	63	6	3
				Key A	Analog Pad			
				Key B	Noble Pad			
7	4	Fat Pad	G2	Organ	-	63	6	4
				Key A	JP Strings			
				Key B	Analog Pad			
7	5	Massive FM	G2	Organ	-	63	6	5
				Key A	FM Saw Pad			
				Key B	FM BellSquare			
7	6	Smooth Strings	G2	Organ	-	63	6	6
				Key A	FM Syn Str			
				Key B	JP Strings			
7	7	Stringy Octaves	G2	Organ	-	63	6	7
				Key A	Oct Syn Str			
				Key B	Unison Str			
7	8	Synth Brass	G2	Organ	-	63	6	8
				Key A	Synth Brass 1			
				Key B	Synth Brass 4			
8	1	Analog Lead	G2	Organ	-	63	7	1
				Key A	Classic Mini			
				Key B	-			
8	2	Expressive Lead	G2	Organ	-	63	7	2
				Key A	Sine Lead			
				Key B	Classic Mini			
8	3	Monster Lead	G2	Organ	-	63	7	3
				Key A	FM Syn Lead 1			
				Key B	FM Syn Lead 2			
8	4	Ep/Lead Split 1	G2	Organ	-	63	7	4
				Key A	73Rd			
				Key B	Soft Square			
8	5	Ep/Lead Split 2	G2	Organ	-	63	7	5
				Key A	FM DX EP			
				Key B	Mini Lead			
8	6	Pad/Lead	G2	Organ	-	63	7	6
				Key A	Analog Pad			
				Key B	Funky Mini			
8	7	Icy Split	C3	Organ	-	63	7	7
				Key A	Digi Pad			
				Key B	Mini Lead			
8	8	Sticky Bass	G2	Organ	-	63	7	8
				Key A	1o1 Bass			
				Key B	Analog Bass			
9	1	Aggressive Bass	G2	Organ	-	63	8	1
				Key A	1o1 Bass			
				Key B	Analog Bass			
9	2	Dual Bass	G2	Organ	-	63	8	2
				Key A	FM Saw Pad			
				Key B	Unison Bass			
9	3	FM Harmonic Ba	G2	Organ	-	63	8	3
				Key A	Mini Sub Bass			
				Key B	FM Tear Bass			
9	4	Syn Bell 1	G2	Organ	-	63	8	4
				Key A	Heaven Bell			
				Key B	-			
9	5	Syn Bell 2	G2	Organ	-	63	8	5
				Key A	Far Away FM			
				Key B	-			
9	6	Concerto Goldo	G2	Organ	-	63	8	6
				Key A	Slow Strings			
				Key B	Violin			

Bank	No	Name	Split Point	Section	Voice Name	MSB	LSB	PC
9	7	String Ensemble	G2	Organ	-	63	8	7
				Key A	Fast Strings			
				Key B	Violin			
9	8	Big Fanfare	G2	Organ	-	63	8	8
				Key A	Marcato Str			
				Key B	Brass 3			
10	1	Classic Gt.	G2	Organ	-	63	9	1
				Key A	Classic Gt			
				Key B	-			
10	2	Steel Gt.	G2	Organ	-	63	9	2
				Key A	Steel Gt			
				Key B	-			
10	3	Clean Gt.	G2	Organ	-	63	9	3
				Key A	Clean Gt 1			
				Key B	-			
10	4	Brass Section	G2	Organ	-	63	9	4
				Key A	Brass 1			
				Key B	-			
10	5	Brass w/Sax	G2	Organ	-	63	9	5
				Key A	Brass 1			
				Key B	Brass 2			
10	6	Upright Bass	G2	Organ	-	63	9	6
				Key A	Upright Bass			
				Key B	-			
10	7	Fingered Bass	G2	Organ	-	63	9	7
				Key A	Finger Bass			
				Key B	-			
10	8	Slap Bass	G2	Organ	-	63	9	8
				Key A	Slap Bass			
				Key B	-			

Voice List

Section	Category	Sub Category	No.	Name	Parameter Value(*)
Organ	-	-	-	H1	0
			-	H2	1
			-	H3	2
			-	F1	3
			-	F2	4
Keys A/B	Piano	Grand	01	CFX	6
			02	S700	7
			03	C7	8
		Upright	04	U1	9
			05	CP80 1	10
		CP	06	CP80 2	11
			07	Piano Strings	12
		Layer	08	Piano Synth	13
	E.Piano		Rd	01	78Rd
		02		75Rd Funky	15
		03		73Rd	16
		04		67Rd Dark	17
		05		67Rd Bright	18
	Wr	06	Wr Warm	19	
		07	Wr Bright	20	
		08	Wr Wide	21	
	Clavi	09	Clavi B	22	
		10	Clavi S	23	
		11	Harpichord	24	
	FM	12	FM Piano DA	25	
		13	FM DX Road	26	
		14	FM The EP	27	
		15	FM DX EP	28	
		16	FM Pf's Heart	29	
		17	FM Urban EP	30	
	Synth	Pad	01	FM Saw Pad	32
			02	Analog Pad	33
			03	Dark Light	34
			04	Digi Pad	35
			05	Noble Pad	36
			06	Pop Pad	37
			07	Fat Saw	38
			08	Angel Pad	39
			09	FM BellSquare	40
			10	FM Cloud Pad	41
11			FM Bow RM Pad	42	
12			Itopia	43	
13			Mystic Pad	44	
14			Nowhere	45	
15			FM Choir	46	
16			Lite Strings	47	
Strings		17	JP Strings	48	
		18	FM Syn Str	49	
	19	Pop Syn Str	50		
	20	Unison Str	51		
Brass	21	Oct Syn Str	52		
	22	Synth Brass 1	53		
	23	Synth Brass 2	54		
	24	Synth Brass 3	55		
	25	Synth Brass 4	56		
	26	OB Brass 1	57		
	27	OB Brass 2	58		
	28	OB Brass 3	59		
	29	FM Brass	60		
	30	FM Brass Ens	61		
Lead	31	FM Syn Lead 1	62		
	32	FM Syn Lead 2	63		
	33	Classic Mini	64		
	34	Mini Lead	65		
			35	Funky Mini	66

Section	Category	Sub Category	No.	Name	Parameter Value(*)	
Keys A/B	Synth	Lead	36	Sine Lead	67	
			37	Square Lead	68	
			38	Soft Square	69	
			39	Dirty Hook	70	
			40	Sync Saw Lead	71	
			41	Nu Mini	72	
			42	5th Lead	73	
			43	Calliope Lead	74	
			Bass	44	Mini Sub Bass	75
				45	Analog Bass	76
				46	101 Bass	77
				47	Synth Bass	78
				48	FM Tear Bass	79
				49	FM DX E.Bass	80
		50		FM BoogieBass	81	
		51		FM SuperBass	82	
		52		Unison Bass	83	
		53		FM Owl Bass	84	
		ChromPerc		54	FM Glocken	85
				55	FM Far Away	86
				56	Digi Bell	87
				57	FM Brite Comp	88
				58	Heaven Bell	89
			59	FM Tblr Bells	90	
		Others	Strings	01	Slow Strings	91
				02	Marcato Str	92
				03	Fast Strings	93
				04	Tremolo Str	94
				05	Pizzicato	95
				06	Tape Strings	96
				07	Violin	97
				08	Cello	98
			Guitar	09	Classic Gt	99
				10	Steel Gt	100
				11	12Strings Gt	101
				12	FM Jazz Gt	102
				13	Clean Gt 1	103
				14	Clean Gt 2	104
				15	Clean Gt 3	105
				16	Banjo	106
				17	Sitar	107
				18	Shamisen	108
				19	Koto	109
Brass	20		Brass 1	110		
	21		Brass 2	111		
	22		Brass 3	112		
	23		St. Brass	113		
	24		Trumpet	114		
	25		Trombone	115		
	26		Horn 1	116		
	27		Horn 2	117		
	Sax / Winds		28	Sax Section 1	118	
29			Sax Section 2	119		
30			Soprano Sax	120		
31			Alto Sax	121		
32			Tenor Sax	122		
33			Baritone Sax	123		
34			Jazz Flute	124		
35			Alto Flute	125		
36			Tape Flute	126		
37			Harmonica	127		
Bass	38		FM Harmonica	128		
	39		Pan Flute	129		
	40		Bag Pipe	130		
	41		Shakuhachi	131		
	42		Upright Bass	132		
	43		Finger Bass	133		

Section	Category	Sub Category	No.	Name	Parameter Value(*)
Keys A/B	Others	Bass	44	Pick Bass	134
			45	Fretless Bass	135
			46	Slap Bass	136
		ChromPerc	47	Glocken	137
			48	Jazz Vibes	138
			49	Marimba	139
			50	Xylophone	140
			51	Tubular Bell	141
		Others	52	Kalimba	142
			53	Accordion	143
			54	Musette	144

*This is the number used for the "Voice Number" parameters (pages 67, 68).

Control Change Number List

O: = Organ, U: = Organ UPPER, L: = Organ LOWER, A: = Key A, B: = Key B, E: = EFFECT, S: = SPEAKER/AMP

*1: Parameter Value/Controller Value Correspondence Table (page 61)

*2: Assignable only to the foot switch.

*3: Assignable only to the foot controller 1/2 and modulation lever.

Parameters shown within parentheses do not affect the sound of this instrument.

	CC No. (LCD indication)	Panel controls	Table (*1)
Organ	13 O: Volume	22 [VOLUME] knob	A
	14 O: Pre Drive	23 [PRE DRIVE] knob	A
	102 U: Drawbar 16'	24 Drawbar	A
	103 U: Drawbar 5 1/3'	25 Drawbar	A
	104 U: Drawbar 8'	26 Drawbar	A
	105 U: Drawbar 4'	27 Drawbar	A
	106 U: Drawbar 2 2/3'	28 Drawbar	A
	107 U: Drawbar 2'	29 Drawbar	A
	108 U: Drawbar 1 3/5'	30 Drawbar	A
	109 U: Drawbar 1 1/5'	31 Drawbar	A
	110 U: Drawbar 1'	32 Drawbar	A
	111 L: Drawbar 16'	33 Drawbar	A
	112 L: Drawbar 5 1/3'	34 Drawbar	A
	113 L: Drawbar 8'	35 Drawbar	A
	114 L: Drawbar 4'	36 Drawbar	A
	115 L: Drawbar 2 2/3'	37 Drawbar	A
	116 L: Drawbar 2'	38 Drawbar	A
	117 L: Drawbar 1 3/5'	39 Drawbar	A
	118 L: Drawbar 1 1/5'	40 Drawbar	A
119 L: Drawbar 1'	41 Drawbar	A	
Key A	18 A: Volume	22 [VOLUME] knob	A
	19 A: Tone	38 [TONE] knob	A
	20 A: EG	39 [EG FILTER] knob	A
	21 A: Filter	40 [EG FILTER] knob	A
	22 A: Effect 1 Depth	42 [DEPTH] knob	A
	23 A: Effect 1 Rate	43 [RATE] knob	A
	24 A: Effect 2 Depth	44 [DEPTH] knob	A
25 A: Effect 2 Rate	45 [RATE] knob	A	
Key B	27 B: Volume	22 [VOLUME] knob	A
	28 B: Tone	38 [TONE] knob	A
	29 B: EG	39 [EG FILTER] knob	A
	30 B: Filter	40 [EG FILTER] knob	A
	31 B: Effect 1 Depth	42 [DEPTH] knob	A
	68 B: Effect 1 Rate	43 [RATE] knob	A
	69 B: Effect 2 Depth	44 [DEPTH] knob	A
	70 B: Effect 2 Rate	45 [RATE] knob	A
EFFECT	94 E: Depth	42 [DEPTH] knob	A
	79 E: Rate	43 [RATE] knob	A
SPEAKER/AMP	93 S: Drive	49 [DRIVE] knob	A
	80 S: Tone	50 [TONE] knob	A
	85 Rotary Slow/Fast	52 [STOP] button 51 [Slow Fast] button	D D
REVERB	91 All Reverb Depth	55 [DEPTH] knob	A
	81 O: Reverb Depth	56 [DEPTH] knob	A
	82 A: Reverb Depth	57 [DEPTH] knob	A
	83 B: Reverb Depth	58 [DEPTH] knob	A
MASTER EQUALIZER	87 Master EQ High	59 [HIGH] knob	B
	88 Master EQ Mid	60 [MID] knob	B
	89 Master EQ Freq	61 [FREQUENCY] knob	C
	90 Master EQ Low	62 [LOW] knob	B

	CC No. (LCD indication)	Panel controls	Table (*1)
Foot Switch, Foot Controller 1, Foot Controller 2, Modulation Lever	1 Modulation		
	4 Pedal Wah		
	5 (Portamento Time)		
	6 (Data Entry MSB)		
	7 All Volume		
	10 (Pan)		
	11 Expression		
	13 O: Volume	22 [VOLUME] knob	A
	14 O: Pre Drive	23 [PRE DRIVE] knob	A
	18 A: Volume	22 [VOLUME] knob	A
19 A: Tone	38 [TONE] knob	A	
20 A: EG	39 [EG FILTER] knob	A	
21 A: Filter	40 [EG FILTER] knob	A	
22 A: Effect 1 Depth	42 [DEPTH] knob	A	
23 A: Effect 1 Rate	43 [RATE] knob	A	
24 A: Effect 2 Depth	44 [DEPTH] knob	A	
25 A: Effect 2 Rate	45 [RATE] knob	A	
27 B: Volume	22 [VOLUME] knob	A	
28 B: Tone	38 [TONE] knob	A	
29 B: EG	39 [EG FILTER] knob	A	
30 B: Filter	40 [EG FILTER] knob	A	
31 B: Effect 1 Depth	42 [DEPTH] knob	A	
32 (Bank LSB)			
38 (Data Entry LSB)			
64 Sustain	(*2)		
65 (Portamento)			
66 Sostenuto	(*2)		
67 Soft			
68 B: Effect 1 Rate	43 [RATE] knob	A	
69 B: Effect 2 Depth	44 [DEPTH] knob	A	
70 B: Effect 2 Rate	45 [RATE] knob	A	
71 (Resonance)			
72 (Release)			
73 (Attack)			
74 (Cutoff)			
79 E: Rate	43 [RATE] knob	A	
80 S: Tone	50 [TONE] knob	A	
81 O: Reverb Depth	56 [DEPTH] knob	A	
82 A: Reverb Depth	57 [DEPTH] knob	A	
83 B: Reverb Depth	58 [DEPTH] knob	A	
84 (Portamento Ctrl)			
85 Rotary Slow/Fast	52 [STOP] button	D	
	51 [Slow Fast] button	D	
87 Master EQ High	59 [HIGH] knob	B	
88 Master EQ Mid	60 [MID] knob	B	
89 Master EQ Freq	61 [FREQUENCY] knob	C	
90 Master EQ Low	62 [LOW] knob	B	
91 All Reverb Depth	55 [DEPTH] knob	A	
92 (Effect 2 Depth)			
93 S: Drive	49 [DRIVE] knob	A	
94 E: Depth	42 [DEPTH] knob	A	
95 (Effect 5 Depth)			
96 (Data Increment)			
97 (Data Decrement)			
98 (NRPN LSB)			
99 (NRPN MSB)			
100 (RPN LSB)			
101 (RPN MSB)			
102 U: Drawbar 16'	24 Drawbar	A	
103 U: Drawbar 5 1/3'	25 Drawbar	A	
104 U: Drawbar 8'	26 Drawbar	A	
105 U: Drawbar 4'	27 Drawbar	A	

	CC No. (LCD indication)	Panel controls	Table (*1)
Foot Switch, Foot Controller 1, Foot Controller 2, Modulation Lever	106 U: Drawbar 2 2/3'	Drawbar	A
	107 U: Drawbar 2'	Drawbar	A
	108 U: Drawbar 1 3/5'	Drawbar	A
	109 U: Drawbar 1 1/3'	Drawbar	A
	110 U: Drawbar 1'	Drawbar	A
	111 L: Drawbar 16'	Drawbar	A
	112 L: Drawbar 5 1/3'	Drawbar	A
	113 L: Drawbar 8'	Drawbar	A
	114 L: Drawbar 4'	Drawbar	A
	115 L: Drawbar 2 2/3'	Drawbar	A
	116 L: Drawbar 2'	Drawbar	A
	117 L: Drawbar 1 3/5'	Drawbar	A
	118 L: Drawbar 1 1/3'	Drawbar	A
	119 L: Drawbar 1'	Drawbar	A
	--- Live Set Sound +	(*2)	
	--- Live Set Sound -	(*2)	
	--- USB Audio Volume	(*3)	

Parameter Value/Controller Value Correspondence Table

A

Parameter	Controller	
	Transmitted	Recognized
0-127	0-127	0-127

B

Parameter		Controller	
		Transmitted	Recognized
-12dB	52	0-5	0-5
-11dB	53	6-10	6-10
-10dB	54	11-15	11-15
-9dB	55	16-20	16-20
-8dB	56	21-25	21-25
-7dB	57	26-30	26-30
-6dB	58	31-35	31-35
-5dB	59	36-40	36-40
-4dB	60	41-46	41-46
-3dB	61	47-51	47-51
-2dB	62	52-56	52-56
-1dB	63	57-61	57-61
0dB	64	62-66	62-66
1dB	65	67-71	67-71
2dB	66	72-76	72-76
3dB	67	77-81	77-81
4dB	68	82-87	82-87
5dB	69	88-92	88-92
6dB	70	93-97	93-97
7dB	71	98-102	98-102
8dB	72	103-107	103-107
9dB	73	108-112	108-112
10dB	74	113-117	113-117
11dB	75	118-122	118-122
12dB	76	123-127	123-127

C

Parameter		Controller	
		Transmitted	Recognized
100Hz	14	0-3	0-3
110Hz	15	4-6	4-6
125Hz	16	7-9	7-9
140Hz	17	10-12	10-12
160Hz	18	13-15	13-15
180Hz	19	16-18	16-18
200Hz	20	19-21	19-21
225Hz	21	22-24	22-24
250Hz	22	25-28	25-28
280Hz	23	29-31	29-31
315Hz	24	32-34	32-34
355Hz	25	35-37	35-37
400Hz	26	38-40	38-40
450Hz	27	41-43	41-43
500Hz	28	44-46	44-46
560Hz	29	47-49	47-49
630Hz	30	50-53	50-53
700Hz	31	54-56	54-56
800Hz	32	57-59	57-59
900Hz	33	60-62	60-62
1.0kHz	34	63-65	63-65
1.1kHz	35	66-68	66-68
1.2kHz	36	69-71	69-71
1.4kHz	37	72-74	72-74
1.6kHz	38	75-78	75-78
1.8kHz	39	79-81	79-81
2.0kHz	40	82-84	82-84
2.2kHz	41	85-87	85-87
2.5kHz	42	88-90	88-90
2.8kHz	43	91-93	91-93
3.2kHz	44	94-96	94-96
3.6kHz	45	97-99	97-99
4.0kHz	46	100-102	100-102
4.5kHz	47	103-106	103-106
5.0kHz	48	107-109	107-109
5.6kHz	49	110-112	110-112
6.3kHz	50	113-115	113-115
7.0kHz	51	116-118	116-118
8.0kHz	52	119-121	119-121
9.0kHz	53	122-124	122-124
10kHz	54	125-127	125-127

D

Parameter	Controller	
	Transmitted	Recognized
Slow	0	0-63
Stop	64	64
Fast	127	65-127

MIDI Data Format

(1) TRANSMIT FLOW

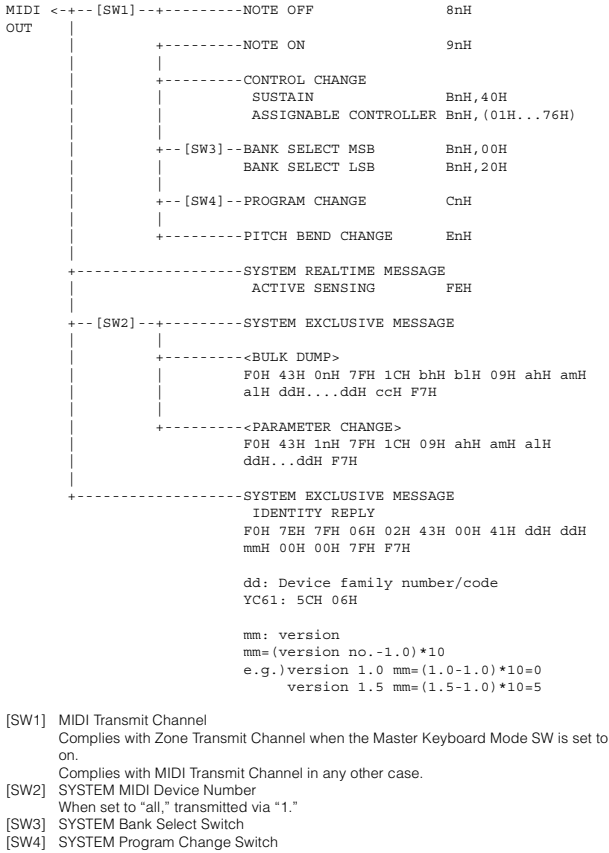

(2) RECEIVE FLOW

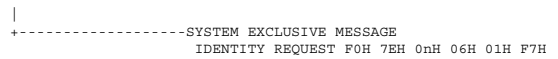
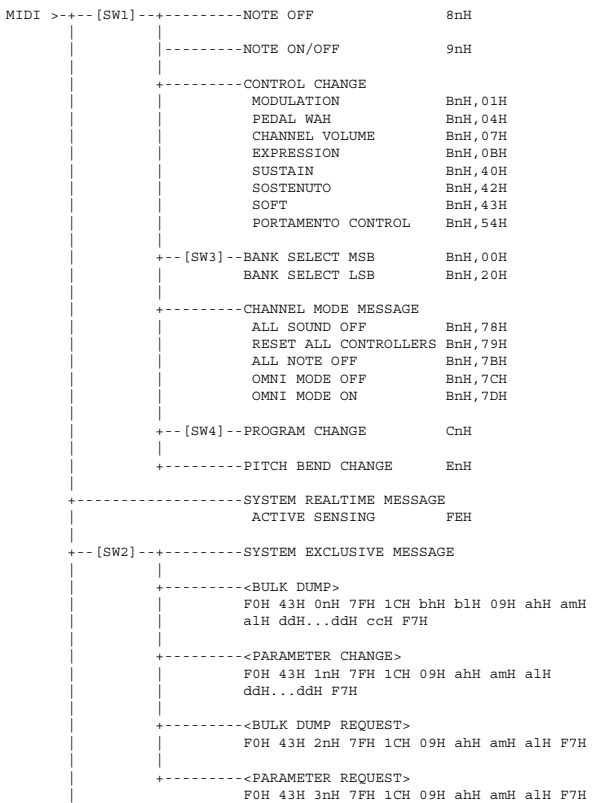

- [SW1] Complies with MIDI Receive Channel.
- [SW2] SYSTEM MIDI Device Number
- [SW3] SYSTEM Bank Select Switch
- [SW4] SYSTEM Program Change Switch

(3) TRANSMIT/RECEIVE DATA

(3-1) CHANNEL VOICE MESSAGES

(3-1-1) NOTE OFF

```

STATUS      1000nnnn (9nH)      n=0-15 CHANNEL NUMBER
NOTE No.    0kkkkkkk            k=0(C-2)-127(G8)
VELOCITY    0vvvvvvv            v=64 Transmit
    
```

(3-1-2) NOTE ON/OFF

```

STATUS      1000nnnn (8nH)      n=0-15 CHANNEL NUMBER
NOTE No.    0kkkkkkk            k=0(C-2)-127(G8)
VELOCITY NOTE ON 0vvvvvvvv (v≠0)
NOTE OFF    0vvvvvvvv (v=0)
    
```

(3-1-3) CONTROL CHANGE

```

STATUS      1011nnnn (BnH)      n=0-15 CHANNEL NUMBER
CONTROL NUMBER 0ccccccc
CONTROL VALUE  0vvvvvvv
    
```

*TRANSMITTED CONTROL NUMBER

c=0	BANK SELECT MSB	;v=0-127	*1
c=32	BANK SELECT LSB	;v=0-127	*1
c=64	SUSTAIN	;v=0-127	*3
c=1...119	ASSIGNABLE CONTROLLER	;v=0-127	*2

*RECEIVED CONTROL NUMBER

c=0	BANK SELECT MSB	;v=0-127	*1
c=32	BANK SELECT LSB	;v=0-127	*1
c=1	MODULATION	;v=0-127	
c=4	PEDAL WAH	;v=0-127	
c=7	CHANNEL VOLUME	;v=0-127	
c=11	EXPRESSION	;v=0-127	
c=64	SUSTAIN	;v=0-127	
c=66	SOSTENUTO	;v=0-63:OFF, 64-127:ON	
c=67	SOFT	;v=0-127	
c=84	PORTAMENTO CONTROL	;v=0-127	

*1 Relation between BANK SELECT and PROGRAM is as follows:

CATEGORY	MSB	LSB	PROGRAM No.
Live Set Page 1	63	0	0..7
:	:	:	:
Live Set Page 20	63	19	0..7

*2 The default CONTROL NUMBERS of ASSIGNABLE CONTROLLER are as follows:

MODULATION	1
FOOT CONTROLLER 1	11
FOOT CONTROLLER 2	4
FOOT SWITCH Live Set Inc	

*3 When Sustain is set to something other than "FC3A (HalfOn)," operating the foot switch transmits only values of 0 (off) or 127 (on).

Bank Select will be actually executed when a Program Change message is received. Bank Select and Program Change numbers that are not supported by this instrument will be ignored.

(3-1-4) PROGRAM CHANGE

```

STATUS      1100nnnn (CnH)      n=0-15 CHANNEL NUMBER
PROGRAM NUMBER 00000ppp          p=0-7
    
```

(3-1-5) PITCH BEND CHANGE

```

STATUS      1110nnnn (EnH)      n=0-15 CHANNEL NUMBER
LSB         0vvvvvvv            PITCH BEND CHANGE LSB
MSB         0vvvvvvv            PITCH BEND CHANGE MSB
Transmitted with a resolution of 7 bits.
    
```

(3-2) CHANNEL MODE MESSAGES

```

STATUS      1011nnnn (BnH)      n=0-15 CHANNEL NUMBER
CONTROL NUMBER 0ccccccc          c=CONTROL NUMBER
CONTROL VALUE  0vvvvvvv          v=DATA VALUE
    
```

(3-2-1) ALL SOUND OFF (CONTROL NUMBER = 78H, DATA VALUE = 0)

All the sounds currently being played, including channel messages such as note-on of a certain channel, are muted through this message is received.

(3-2-2) RESET ALL CONTROLLERS (CONTROL NUMBER = 79H, DATA VALUE = 0)

Resets the values set for the following controllers.

PITCH BEND CHANGE	0 (center)
MODULATION	0 (minimum)
PEDAL WAH	0 (minimum)
EXPRESSION	127 (maximum)
SUSTAIN	0 (off)
SOSTENUTO	0 (off)
SOFT	0 (off)
PORTAMENTO CONTROL	Clear the reserved note number

Doesn't reset the following data:
PROGRAM CHANGE, BANK SELECT MSB/LSB, VOLUME

(3-2-3) ALL NOTE OFF (CONTROL NUMBER = 7BH, DATA VALUE = 0)

All the notes currently set to on in certain channel(s) are muted when receiving this message. However, if Sustain or Sostenuto is on, notes will continue sounding until these are turned off.

(3-2-4) OMNI MODE OFF (CONTROL NUMBER = 7CH, DATA VALUE = 0)

Performs the same function as when receiving ALL NOTES OFF.

(3-2-5) OMNI MODE ON (CONTROL NUMBER = 7DH, DATA VALUE = 0)

Performs the same function as when receiving ALL NOTES OFF.

(3-3) SYSTEM REAL TIME MESSAGES

(3-3-1) ACTIVE SENSING

STATUS 11111110 (FEH)

Transmitted every 200 msec.
Once this code is received, the instrument starts sensing. When neither status messages nor data are received for more than approximately 350 ms, the MIDI receive buffer will be cleared, and the sounds currently being played are forcibly turned off.

(3-4) SYSTEM EXCLUSIVE MESSAGE

(3-4-1) UNIVERSAL NON REALTIME MESSAGE

(3-4-1-1) IDENTITY REQUEST (Receive only)

F0H 7EH 0nH 06H 01H F7H ("n" = Device No. However, this instrument receives under "omni.")

(3-4-1-2) IDENTITY REPLY (Transmit only)

F0H 7EH 7FH 06H 02H 43H 00H 41H ddH ddH mmH 00H 00H 7FH F7H

dd: Device family number/code
YC61: 5CH 06H

mm: version
mm=(version no.-1.0)*10
e.g.) version 1.0 mm=(1.0-1.0)*10=0
version 1.5 mm=(1.5-1.0)*10=5

(3-4-2) UNIVERSAL REALTIME MESSAGE

(3-4-3) PARAMETER CHANGE

(3-4-3-1) NATIVE PARAMETER CHANGE, MODE CHANGE

11110000	F0	Exclusive status
01000011	43	YAMAHA ID
0001nnnn	1n	Device Number
01111111	7F	Group ID High
00011100	1C	Group ID Low
00001001	09	Model ID
0aaaaaaaa	aaaaaaaa	Address High
0aaaaaaaa	aaaaaaaa	Address Mid
0aaaaaaaa	aaaaaaaa	Address Low
0ddddddd	ddddddd	Data
11110111	F7	End of Exclusive

For parameters with data size of 2 or more, the appropriate number of data bytes will be transmitted.
See the following MIDI Data Table for Address.

(3-4-4) BULK DUMP

11110000	F0	Exclusive status
01000011	43	YAMAHA ID
0000nnnn	0n	Device Number
01111111	7F	Group ID High
00011100	1C	Group ID Low
0bbbbbbb	bbbbbbb	Byte Count
0bbbbbbb	bbbbbbb	Byte Count
00001001	09	Model ID
0aaaaaaaa	aaaaaaaa	Address High
0aaaaaaaa	aaaaaaaa	Address Mid
0aaaaaaaa	aaaaaaaa	Address Low
0	0	Data
0ccccccc	ccccccc	Check-sum
11110111	F7	End of Exclusive

See the following MIDI Data Table for Address and Byte Count.
Checksum is the value that results in a value of 0 for the lower 7 bits when the Byte Count, Start Address, Data and Checksum itself are added.

(3-4-5) DUMP REQUEST

11110000	F0	Exclusive status
01000011	43	YAMAHA ID
0010nnnn	2n	Device Number
01111111	7F	Group ID High
00011100	1C	Group ID Low
00001001	09	Model ID
0aaaaaaaa	aaaaaaaa	Address High
0aaaaaaaa	aaaaaaaa	Address Mid
0aaaaaaaa	aaaaaaaa	Address Low
11110111	F7	End of Exclusive

See the following MIDI Data Table for Address.

(3-4-6) PARAMETER REQUEST

11110000	F0	Exclusive status
01000011	43	YAMAHA ID
0011nnnn	3n	Device Number
01111111	7F	Group ID High
00011100	1C	Group ID Low
00001001	09	Model ID
0aaaaaaaa	aaaaaaaa	Address High
0aaaaaaaa	aaaaaaaa	Address Mid
0aaaaaaaa	aaaaaaaa	Address Low
11110111	F7	End of Exclusive

See the following MIDI Data Table for Address.

(4) SYSTEM OVERVIEW (Keyboard and Tone Generator)

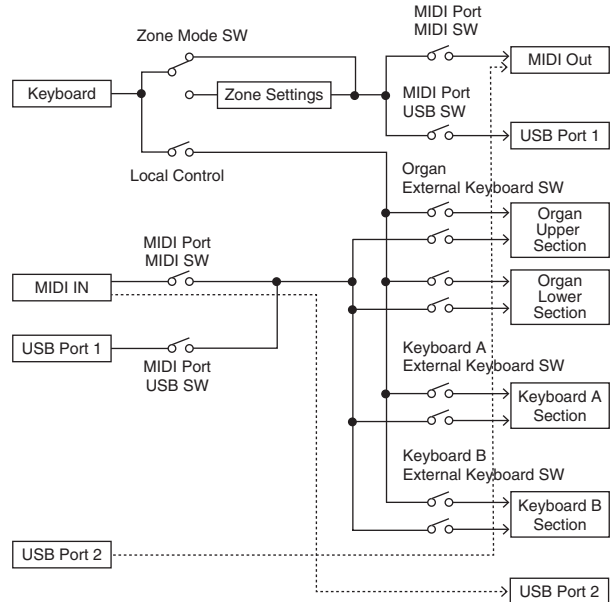

USB Port 2 is enabled when 'MIDI Port MIDI SW = OFF' and 'MIDI Port USB SW = ON'

ALL SOUND OFF clears all the sounds in the specific channel(s) played by both the keyboard and the data via MIDI.
ALL NOTES OFF received via MIDI clears the sounds in the specific channel(s) played via MIDI.

MIDI Data Table

Bank Select

MSB		LSB		Program No.	Type	Memory	Description
DEC	HEX	DEC	HEX				
63	3F	0	00	0-7	Live Set Sound	User	Live Set Page 1
		1	01	0-7		User	Live Set Page 2
		2	02	0-7		User	Live Set Page 3
		3	03	0-7		User	Live Set Page 4
		4	04	0-7		User	Live Set Page 5
		5	05	0-7		User	Live Set Page 6
		6	06	0-7		User	Live Set Page 7
		7	07	0-7		User	Live Set Page 8
		8	08	0-7		User	Live Set Page 9
		9	09	0-7		User	Live Set Page 10
		10	0A	0-7		User	Live Set Page 11
		11	0B	0-7		User	Live Set Page 12
		12	0C	0-7		User	Live Set Page 13
		13	0D	0-7		User	Live Set Page 14
		14	0E	0-7		User	Live Set Page 15
		15	0F	0-7		User	Live Set Page 16
		16	10	0-7		User	Live Set Page 17
		17	11	0-7		User	Live Set Page 18
		18	12	0-7		User	Live Set Page 19
19	13	0-7	User	Live Set Page 20			

Bulk Dump Block

"Top Address" indicates the top address of each block designated by the bulk dump operation. "Byte Count" indicates the data size contained in each block designated by the bulk dump operation.

The block from the Bulk Header to the Bulk Footer of the Live Set Sound can be received regardless of their order; however, they cannot be received if an irrelevant Block is included. To execute 1 Live Set Sound bulk dump request, designate its corresponding Bulk Header address.

For information about "mm" and "nn" shown in the following list, refer to the MIDI PARAMETER CHANGE TABLE (BULK CONTROL).

Group Number = 7F 1C, Model ID = 09

Parameter Block	Description	Byte Count		Top Address		
		DEC	HEX	High	Mid	Low
System	System	48	30	20	00	00
	Master EQ	20	14	20	40	00
Live Set Sound	Bulk Header	0	00	0E	pp	0n
	Soundmondo Format Version	4	04	00	7F	00
Common		1	01	46	00	00
	Zone 1	16	10	4A	00	00
	:				:	
	Zone 4				03	
Organ Section	Organ Section Common	36	24	50	00	00
	Organ Section Part Upper	20	14	50	10	
	Organ Section Part Lower	20	14	50	11	
Keys Sections	Key A Section	58	3A	60	00	00
	Key B Section	58	3A		01	
	Bulk Footer	0	00	0F	pp	0n

Parameter Base Address

Group Number = 7F 1C, Model ID = 09

Parameter Block	Top Address			Description
	High	Mid	Low	
	System	20	00	
	20	40	00	Master EQ
	00	7F	00	Soundmondo Format Version
BULK CONTROL	0E	00	00	Header
	0F	00	00	Footer
STORE TO FLASH	0D	00	00	Store To Flash
Live Set Sound	46	00	00	Common
Zone	4A	zz	00	Zone (zz: 00 - 03)
Organ Section	50	00	00	Common
	50	1p	00	Part (p: 0 - 1 (0: UPPER, 1: LOWER))
Keys Sections	60	0s	00	Section (s: 0 - 1 (0: A, 1: B))

Message Type	Data
Parameter Change	F0, 43, 1n, gh, gl, id, ah, am, al, dt, ... F7
Parameter Request	F0, 43, 3n, gh, gl, id, ah, am, al F7
Bulk Dump	F0, 43, 0n, gh, gl, bh, bl, id, ah, am, al, dt, ..., cc, F7
Bulk Request	F0, 43, 2n, gh, gl, id, ah, am, al, F7

- n: Device Number
- gh: Group Number High
- gl: Group Number Low
- bh: Byte Count High
- bl: Byte Count Low
- id: Model ID
- ah: Parameter Address High
- am: Parameter Address Middle
- al: Parameter Address Low
- dt: Data
- cc: Data Checksum

MIDI PARAMETER CHANGE TABLE (BULK CONTROL)

Group Number = 7F 1C, Model ID = 09

Address			Size	Data Range (HEX)	Parameter Name	Description	Default (HEX)	Notes
High	Mid	Low						
0E	pp	0n	1	-	Bulk Header	Live Set Sound User (pp = 0 – 19, n = 0 – 7)	-	
	7F	00	1	-		Current Sound Buffer	-	
0F	pp	0n	1	-	Bulk Footer	Live Set Sound User (pp = 0 – 19, n = 0 – 7)	-	
	7F	00	1	-		Current Sound Buffer	-	

SYSTEM

System Common

Group Number = 7F 1C, Model ID = 09

Address			Size	Data Range	Parameter Name	Description	Default (HEX)	Notes
High	Mid	Low						
20	00	00	1		reserved			
		01	1		reserved			
		02	4	00 – 00 00 – 07 00 – 0F 00 – 0F	Master Tune	414.72 – 466.78 [Hz] 1st bit3-0: bit15-12 2nd bit3-0: bit11-8 3rd bit3-0: bit 7-4 4th bit3-0: bit 3-0	00 04 00 00	
		06	1	3D – 43	Keyboard Octave Shift	-3 – 0 – +3	40	
		07	1	34 – 4C	Keyboard Transpose	-12 – +12 [semitones]	40	
		08	1	00 – 01	Controller Reset	Hold, Reset	01	
		09	1	00 – 01	Local Control	Off, On	01	
		0A	1	00 – 0F, 7F	Tx Channel	1 – 16, Off	00	
		0B	1	00 – 10	Rx Channel	1 – 16, All	00	
		0C	1	00 – 03	MIDI Control	Off, On, Invert	00	
		0D	1		reserved			
		0E	1	38 – 48	Output Gain	-24 – 0 – +24 [dB]	3E	
		0F	1		reserved			
		10	1	00 – 04	Keyboard Touch Curve	Normal, Soft, Hard, Wide, Fixed	00	
		11	1	01 – 7F	Keyboard Fixed Velocity	1 – 127	40	
		12	1	00 – 01	Transmit/Receive Bank Select	Off, On	01	
		13	1	00 – 01	Transmit/Receive Program Change	Off, On	01	
		14	1		reserved			
		15	1	00 – 01	MIDI In/Out	Off, On	01	
		16	1	00 – 01	USB In/Out	Off, On	01	
		17	1		reserved			
		18	1		reserved			
		19	1	00 – 01	Display Lights Section	Off, On	01	
		1A	1	00 – 01	Display Lights Ins Effect	Off, On	01	
		1B	1	00 – 01	Display Lights LCD	Off, On	01	
		1C	1		reserved			
		1D	1		reserved			
		1E	1	00 – 01	Value Indication	Off, On	01	
		1F	1	00 – 01	Drawbar Mode	Jump, Catch	00	
		20	1	00 – 01	SW Direction	Default, Reverse	00	
		21	1		reserved			
		22	1	00 – 3F	LCD Contrast	1 – 63	20	
		23	1	00 – 01	Panel Lock Live Set	Off, On	01	
		24	1	00 – 01	Panel Lock Organ/Keys	Off, On	01	
		25	1	00 – 01	Panel Lock Effect/Sp Amp/Reverb	Off, On	01	
		26	1	00 – 01	Panel Lock Master EQ	Off, On	01	

Address			Size	Data Range	Parameter Name	Description	Default (HEX)	Notes
High	Mid	Low						
		27	1		reserved			
		28	1	00 – 01	Section Hold	Disable, Enable	00	
		29	1	00 – 01	Live Set View Mode	Close, Keep	00	
		2A	1	00 – 13	Power On Page	1 – 20	00	
		2B	1	00 – 07	Power On Sound	1 – 8	00	
		2C	1	00 – 79	FS Control Number	Off, 1 – 119, 120 (Live Set +), 121 (Live Set -)	78	
		2D	1	00 – 01	EG/Filter Reset	Off, On	01	
		2E	1		reserved			
		2F	1	00 – 7F	USB Audio Volume	0 – 127	40	
		30	1	00 – 02	Sustain Pedal Select	FC3A (Half On), FC3A (Half Off), FC4A/5	00	

TOTAL SIZE = 49

31 (HEX)

System MEQ

Address			Size	Data Range	Parameter Name	Description	Default (HEX)	Notes
High	Mid	Low						
20	40	00	1	34 – 4C	High Gain	-12dB – +12dB	40	
		01	1		reserved			
		02	1		reserved			
		03	1		reserved			
		04	1		reserved			
		05	1		reserved			
		06	1		reserved			
		07	1		reserved			
		08	1	34 – 4C	Mid Gain	-12dB – +12dB	40	
		09	1	0E – 36	Mid Frequency	100Hz – 10kHz	1C	
		0A	1		reserved			
		0B	1		reserved			
		0C	1		reserved			
		0D	1		reserved			
		0E	1		reserved			
		0F	1		reserved			
		10	1	34 – 4C	Low Gain	-12dB – +12dB	40	
		11	1		reserved			
		12	1		reserved			
		13	1	00 – 01	EQ On/Off	Off, On	01	

TOTAL SIZE = 20

14 (HEX)

Soundmondo Format Version

Address			Size	Data Range	Parameter Name	Description	Default (HEX)	Notes
High	Mid	Low						
00	7F	00	1	00 – 7F	Soundmondo Format Version Major		01	
			1	00 – 7F	Soundmondo Format Version Minor		00	
			1	00 – 7F	Soundmondo Format Version Bugfix		00	
			1		reserved		00	

TOTAL SIZE = 4

4 (HEX)

LIVE SET SOUND

Common

Group Number = 7F 1C, Model ID = 09

Address			Size	Data Range	Parameter Name	Description	Default (HEX)	Notes
High	Mid	Low					YC61	
		00	1	20 - 7F	Live Set Sound Name 1	32 - 127 (ASCII)	40	'l'
		01	1	20 - 7F	Live Set Sound Name 2	32 - 127 (ASCII)	6E	'n'
		02	1	20 - 7F	Live Set Sound Name 3	32 - 127 (ASCII)	69	'i'
		03	1	20 - 7F	Live Set Sound Name 4	32 - 127 (ASCII)	74	't'
		04	1	20 - 7F	Live Set Sound Name 5	32 - 127 (ASCII)	20	''
		05	1	20 - 7F	Live Set Sound Name 6	32 - 127 (ASCII)	53	'S'
		06	1	20 - 7F	Live Set Sound Name 7	32 - 127 (ASCII)	6F	'o'
		07	1	20 - 7F	Live Set Sound Name 8	32 - 127 (ASCII)	75	'u'
		08	1	20 - 7F	Live Set Sound Name 9	32 - 127 (ASCII)	6E	'n'
		09	1	20 - 7F	Live Set Sound Name 10	32 - 127 (ASCII)	64	'd'
		0A	1	20 - 7F	Live Set Sound Name 11	32 - 127 (ASCII)	20	
		0B	1	20 - 7F	Live Set Sound Name 12	32 - 127 (ASCII)	20	
		0C	1	20 - 7F	Live Set Sound Name 13	32 - 127 (ASCII)	20	
		0D	1	20 - 7F	Live Set Sound Name 14	32 - 127 (ASCII)	20	
		0E	1	20 - 7F	Live Set Sound Name 15	32 - 127 (ASCII)	20	
		0F	1		reserved			
		10	1		reserved			
		11	1	00 - 01	Zone Mode Switch	Off, On	00	
		12	1	00 - 01	Advanced Zone Mode Switch	Off, On	00	
		13	2	00 - 12 00 - 60	Tempo	42.0 - 240.0	0704	
		15	1	34 - 4C	Sound Transpose	-12 - +12	40	
		16	1	01 - 7F	Split Point	C#-2 - G8	37	
		17	1		reserved			
		18	1	00 - 01	Bend Lever Mode	Pitch Bend, Rotary S/F	00	
		19	1	00 - 3F, 41, 43 - 77	Modulation Lever Assign	Off, 1 - 63, 65, 67 - 119, 120 (USB Audio Volume)	01	Sustain (= 64), and Sostenuato (= 66) cannot be assigned.
		1A	1	00 - 7F	Modulation Lever Limit Low	0 - 127	00	
		1B	1	00 - 7F	Modulation Lever Limit High	0 - 127	7F	
		1C	1	00 - 3F, 41, 43 - 78	FC1 Assign	Off, 1 - 63, 65, 67 - 119, 120 (USB Audio Volume)	0B	Sustain (= 64), and Sostenuato (= 66) cannot be assigned.
		1D	1	00 - 7F	FC1 Limit Low	0 - 127	00	
		1E	1	00 - 7F	FC1 Limit High	0 - 127	7F	
		1F	1	00 - 3F, 41, 43 - 78	FC2 Assign	Off, 1 - 63, 65, 67 - 119, 120 (USB Audio Volume)	04	Sustain (= 64), and Sostenuato (= 66) cannot be assigned.
		20	1	00 - 7F	FC2 Limit Low	0 - 127	00	
		21	1	00 - 7F	FC2 Limit High	0 - 127	7F	
		22	1	00 - 01	Sustain Pedal Mode	Sustain, Rotary S/F	00	
		23	1		reserved			
		24	1		reserved			
		25	1	00 - 01	Keys A/B Select	A, B	00	
		26	1	00 - 01	Reverb Switch	Off, On	00	
		27	1	00 - 03	Reverb Depth Knob Section Select	All, Organ, Keys A, Keys B	01	

Address			Size	Data Range	Parameter Name	Description	Default (HEX)	Notes
High	Mid	Low					YC61	
		28	1		reserved			
		29	1		reserved			
		2A	1	00 - 01	Effect Switch	Off, On	00	
		2B	1	00 - 15, 17 - 1F, 21	Effect Type	*1	00	For LED display, see "Insertion Effect Type List" (page 32).
		2C	1	00 - 02	Effect Section Select	Organ, Keys A, Keys B	00	
		2D	1	00 - 7F	Effect Depth	0 - 127	40	
		2E	1	00 - 7F	Effect Rate	0 - 127	40	
		2F	1	00 - 0E	Effect Tempo Delay Time	1/32 Tri., 1/64 Dot., 1/32, 1/16 Tri., 1/32 Dot., 1/16, 1/8 Tri., 1/16 Dot., 1/8, 1/4 Tri., 1/8 Dot., 1/4, 1/2 Tri., 1/4 Dot., 1/2	0B	
		30	1	00 - 01	Effect Looper Delay Rec Switch	Off, On	01	
		31	1	00 - 01	Speaker/Amp Switch	Off, On	01	
		32	1	00 - 05	Speaker/Amp Type	Rotary Speaker A, Rotary Speaker B, UK Lead, UK Crunch, US Double, US Case	00	
		33	1	00 - 02	Speaker/Amp Section Select	Organ, Keys A, Keys B	00	
		34	1	00 - 7F	Speaker/Amp Drive	0 - 127	40	
		35	1	00 - 7F	Speaker/Amp Tone	0 - 127	40	
		36	1	00 - 01	Rotary Speaker Slow/Fast	Slow, Fast	00	
		37	1	00 - 01	Rotary Speaker Rotation Switch	Off, On	01	
		38	1	00 - 7F	Rotary Speaker Horn Level	0 - 127	40	
		39	1	00 - 7F	Rotary Speaker Rotor Level	0 - 127	40	
		3A	1	01 - 7F	Rotary Speaker Horn Speed Fast	209.4 - 817.6 [rpm]	40	
		3B	1	01 - 7F	Rotary Speaker Rotor Speed Fast	189.3 - 736.8 [rpm]	40	
		3C	1	01 - 7F	Rotary Speaker Horn Speed Slow	23.0 - 89.6 [rpm]	40	
		3D	1	01 - 7F	Rotary Speaker Rotor Speed Slow	22.7 - 88.3 [rpm]	40	
		3E	1	0E - 7F	Rotary Speaker Horn Acceleration	0.21 - 1.00 - 2.00	53	
		3F	1	0E - 7F	Rotary Speaker Rotor Acceleration	0.21 - 1.00 - 2.00	40	
		40	1	0E - 7F	Rotary Speaker Horn Deceleration	0.21 - 1.00 - 2.00	53	
		41	1	0E - 7F	Rotary Speaker Rotor Deceleration	0.21 - 1.00 - 2.00	40	
		42	1	00 - 01	Rotary Speaker Stereo/Mono	Stereo, Mono	00	
		43	1	00 - 01	Background Noise Switch	Off, On	01	
		44	1	00 - 7F	Background Noise Level	0 - 127	40	
		45	1		reserved			
		46	1		reserved			
		47	1		reserved			

TOTAL SIZE = 72 48 (HEX)

*1: G Chorus, SPX Chorus, Symphonic, 816 Chorus, VCM Flanger, Cross FB Flanger, VCM Stereo Phaser, Small Phaser, Max90, Dual Phaser, Tremolo, Auto Pan, Simple Rotary, British Combo, British Lead, Small Stereo, Compressor, Auto Wah, Touch Wah, Pedal Wah, Cross Delay, Tempo Delay, Analog Delay, Looper Delay, Room Reverb, Hall Reverb, Reverse Reverb, Lo-Fi, Ring Modulator, Slicer, LP Filter, Harmonic Enhancer

ZONE

Zone 1-4

zz: Zone Number, 00 – 03 (HEX)

Group Number = 7F 1C, Model ID = 09

Address			Size	Data Range	Parameter Name	Description	Default (HEX) YC61	Notes
High	Mid	Low						
4A	zz	00	1	00 – 01	Zone Switch	Off, On	00 – 01	With the default settings, only the Zone 1 is set to "on."
		01	1	00 – 0F	Transmit Channel	1 – 16	00 – 03	Default settings: Zone 1 (0), Zone 2 (1), Zone 3 (2), Zone 4 (3)
		02	1	3D – 43	Transpose (Octave)	-3 – +3	40	
		03	1	35 – 4B	Transpose (Semitone)	-11 – +11	40	
		04	1	00 – 7F	Note Limit Low	C-2 – G8	00	The upper limit will be determined with "Note Limit High."
		05	1	00 – 7F	Note Limit High	C-2 – G8	7F	The lower limit will be determined with "Note Limit Low."
		06	1		reserved			
		07	1	00 – 7F	MIDI Volume	0 – 127	7F	
		08	1	00 – 7F	MIDI Pan	L64 – C – R63	40	
		09	1	00 – 7F	MIDI Bank MSB	0 – 127	00	
		0A	1	00 – 7F	MIDI Bank LSB	0 – 127	00	
		0B	1	00 – 7F	MIDI Program Number	1 – 128	00	
		0C	1	00 – 1F	Transmit Bank Select Transmit Program Change Transmit Volume Transmit Pan Transmit Note	bit0: Off, On Bank Select bit1: Off, On Program Change bit2: Off, On Volume bit3: Off, On Pan bit4: Off, On Note	1F	CC#11 (Expression) will not be transmitted when the Volume is set to "off."
		0D	1	00 – 3F	Transmit PB Transmit Mod Transmit FC1 Transmit FC2 Transmit FS Transmit Sus	bit0: Off, On PB bit1: Off, On Mod bit2: Off, On FC1 bit3: Off, On FC2 bit4: Off, On FS bit5: Off, On Sus	3F	
		0E	1		reserved			
		0F	1		reserved			

TOTAL SIZE = 16 10 (HEX)

Organ Section

Organ Section Common

Group Number = 7F 1C, Model ID = 09

Address			Size	Data Range	Parameter Name	Description	Default (HEX) YC61	Notes
High	Mid	Low						
50	00	00	2	00 – 00 00 – 05	Voice Number	H1, H2, H3, F1, F2, F3 1st bit6-0 → bit13-7 2nd bit6-0 → bit6-0	00 00	
		02	1	00 – 01	Section Switch	Off, On	01	
		03	1	00 – 01	Part Select	Upper, Lower	00	
		04	1	00 – 03	Split Mode	Off, L&U, Upper, Lower	00	
		05	1	00 – 7F	Section Volume	0 – 127	7F	
		06	1	00 – 7F	Pre Drive	0 – 127	00	
		07	1		reserved			
		08	1	28 – 58	Pitch Bend Range	-24 – 0 – +24	42	
		09	1	00 – 7F	Pitch Modulation Depth	0 – 127	0A	*1
		0A	1	00 – 7F	Pitch Modulation Speed	-64 – +63	40	*1

Address			Size	Data Range	Parameter Name	Description	Default (HEX) YC61	Notes
High	Mid	Low						
		0B	1		reserved			
		0C	1	00 – 01	Receive Expression	Off, On	01	
		0D	1	00 – 01	Receive Sustain	Off, On	01	
		0E	1	00 – 01	Receive Sostenuto	Off, On	01	
		0F	1		reserved			
		10	1	00 – 04	External Keyboard	External + Internal, External Only, 2 manual (Upper), 2 manual (Lower), Off	00	
		11	1		reserved			
		12	1		reserved			
		13	1	00 – 01	Percussion Switch	Off, On	00	*2
		14	1	00 – 01	Percussion Type	3rd, 2nd	00	*2
		15	1	00 – 01	Percussion Decay	Slow, Fast	00	*2
		16	1	00 – 01	Percussion Volume	Soft, Normal	01	*2
		17	1	00 – 01	Percussion Link to 1feet	Off, On	01	*2
		18	1		reserved			
		19	1		reserved			
		1A	1	00 – 05	Vibrato/Chorus Type	V1, C1, V2, C2, V3, C3	05	*2
		1B	1		reserved			
		1C	1	00 – 7F	Leak Level	0 – 127	40	*2
		1D	1	00 – 7F	Key Click Level	0 – 127	40	*2
		1E	1		reserved			
		1F	1	00 – 01	Expression Type	Drive+Volume, Volume	00	*2
		20	1		reserved			
		21	1		reserved			
		22	1		reserved			
		23	1	00 – 7F	Reverb Depth	0 – 127	00	

TOTAL SIZE = 36 24 (HEX)

- * 1: Effective only when the FM organ type (F1-F3) is selected.
- * 2: Effective only when the VCM organ type (H1-H3) is selected.

Organ Section Part Upper/Lower

p: Part number, 0-1 (0: Upper, 1: Lower)

Address			Size	Data Range	Parameter Name	Description	Default (HEX) YC61	Note
High	Mid	Low						
50	1p	00	1		reserved			
		01	1		reserved			
		02	1	3E – 42	Octave Shift	-2 – 0 – +2	40	
		03	1		reserved			
		04	1	00 – 7F	Drawbar 16'	0 – 127	7F	Correspondence between drawbar position and parameter value 0: 0 1: 1 - 18 2: 19 - 36 3: 37 - 54 4: 55 - 72 5: 73 - 90 6: 91 - 108 7: 109 - 126 8: 127
		05	1	00 – 7F	Drawbar 5 1/3'	0 – 127	7F	
		06	1	00 – 7F	Drawbar 8'	0 – 127	7F	
		07	1	00 – 7F	Drawbar 4'	0 – 127	00	
		08	1	00 – 7F	Drawbar 2 2/3'	0 – 127	00	
		09	1	00 – 7F	Drawbar 2'	0 – 127	00	
		0A	1	00 – 7F	Drawbar 1 3/5'	0 – 127	00	
		0B	1	00 – 7F	Drawbar 1 1/3'	0 – 127	00	
		0C	1	00 – 7F	Drawbar 1'	0 – 127	00	
		0D	1	00 – 06	Drawbar Color	1: White, 2: Red, 3: Yellow, 4: Green, 5: Cyan, 6: Blue, 7: Magenta	06	
		0E	1		reserved			
		0F	1		reserved			
		10	1		reserved			
		11	1		reserved			
		12	1	00 – 01	Vibrato/Chorus Switch	Off, On	00	
		13	1		reserved			

TOTAL SIZE = 20 14 (HEX)

Keys Sections

Key A/Key B Section

s: Section number, 0-1 (0: A, 1: B)

Group Number = 7F 1C, Model ID = 09

Address			Size	Data Range	Parameter Name	Description	Default (HEX)	Notes
High	Mid	Low					YC61	
60	0s	00	1	00 – 03	Current Category	Piano, E.Piano, Synth, Others	A: 00, B: 02	
		01	2	00 – 00 06 – 0D	Category 1 Voice Number	6 – 13 1st bit6-0 → bit13-7 2nd bit6-0 → bit6-0	00 06	
		03	2	00 – 00 0E – 1F	Category 2 Voice Number	14 – 31 1st bit6-0 → bit13-7 2nd bit6-0 → bit6-0	00 0E	
		05	2	00 – 00 20 – 5A	Category 3 Voice Number	32 – 90 1st bit6-0 → bit13-7 2nd bit6-0 → bit6-0	00 20	
		07	2	00 – 01 00 – 7F	Category 4 Voice Number	90 – 144 1st bit6-0 → bit13-7 2nd bit6-0 → bit6-0	00 5B	
		09	1		reserved			
		0A	1	00 – 01	Section Switch	Off, On	00	
		0B	1	00 – 02	Split Mode	L&R, L, R	00	
		0C	1	3E – 42	Octave Shift	-2 – 0 – +2	40	
		0D	1		reserved			
		0E	1	00 – 7F	Section Volume	0 – 127	7F	
		0F	1	00 – 7F	Tone	0 – 127	40	
		10	1	00 – 01	EG/Filter Select	EG, Filter	00	
		11	1	00 – 7F	EG	0 – 127	40	
		12	1	00 – 0A	EG Control	Atk&Dcy&Rls A, Atk&Dcy&Rls B, Attack, Decay, Release, Atk&Rls A, Atk&Rls B, Atk&Rls Minus, Dcy&Rls, Atk&Dcy A, Atk&Dcy B	00	
		13	1	00 – 7F	Filter	0 – 127	40	
		14	1	00 – 06	Filter Control	Flat Reso, Reso Plus, Reso Minus A, Reso Minus B, Reso Minus C, Reso Boost A, Reso Boost B	00	
		15	1		reserved			
		16	1		reserved			
		17	1	00 – 02	FM Unison	Off, 2 Unison, 4 Unison	00	*1
		18	1	00 – 0F	FM Detune	0 – 15	00	*1
		19	1	00 – 0F	FM Spread	0 – 15	00	*1
		1A	1		reserved			
		1B	1		reserved			
		1C	1	00 – 01	Mono/Poly	Mono, Poly	01	
		1D	1	00 – 01	Portamento Switch	Off, On	00	*2
		1E	1	00 – 7F	Portamento Time	0 – 127	40	*2
		1F	1	00 – 01	Portamento Mode	Fingered, Full-time	01	*2
		20	1	00 – 01	Portamento Time Mode	Rate, Time	00	*2
		21	1	28 – 58	Pitch Bend Range	-24 – 0 – +24	42	
		22	1	00 – 7F	Pitch Modulation Depth	0 – 127	0A	
		23	1	00 – 7F	Pitch Modulation Speed	-64 – +63	40	
		24	1		reserved			
		25	1		reserved			
		26	1	00 – 01	Receive Expression	Off, On	01	
		27	1	00 – 01	Receive Sustain	Off, On	01	
		28	1	00 – 01	Receive Sostenuto	Off, On	01	
		29	1	00 – 01	Receive Soft	Off, On	01	
		2A	1	00 – 02	External Keyboard	External + Internal, External Only, Off	00	
		2B	1		reserved			
		2C	1		reserved			
		2D	1	00 – 01	Effect 1 Switch	Off, On	00	

Address			Size	Data Range	Parameter Name	Description	Default (HEX)	Notes	
High	Mid	Low					YC61		
			2E	1	00 – 14, 16 – 17, 19 – 21	Effect 1 Type	*3	00	For LED display, see "Insertion Effect Type List" (page 32).
			2F	1	00 – 7F	Effect 1 Depth	0 – 127	40	
			30	1	00 – 7F	Effect 1 Rate	0 – 127	40	
			31	1	00 – 01	Effect 2 Switch	Off, On	00	
			32	1	00 – 14, 16 – 17, 19 – 21	Effect 2 Type	*3	00	For LED display, see "Insertion Effect Type List" (page 32).
			33	1	00 – 7F	Effect 2 Depth	0 – 127	40	
			34	1	00 – 7F	Effect 2 Speed	0 – 127	40	
			35	1		reserved			
			36	1		reserved			
			37	1		reserved			
			38	1		reserved			
			39	1	00 – 7F	Reverb Depth	0 – 127	00	

TOTAL SIZE = 58

3A (HEX)

*1: Effective only when the FM organ type (F1-F3) is selected.

*2: Effective only when the VCM organ type (H1-H3) is selected.

*3: G Chorus, SPX Chorus, Symphonic, 816 Chorus, VCM Flanger, Cross FB Flanger, VCM Stereo Phaser, Small Phaser, Max90, Dual Phaser, Tremolo, Auto Pan, Simple Rotary, British Combo, British Lead, Small Stereo, Compressor, Auto Wah, Touch Wah, Pedal Wah, Cross Delay, Digital Delay, Analog Delay, Room Reverb, Hall Reverb, Reverse Reverb, Lo-Fi, Ring Modulator, Slicer, LP Filter, Damper Resonance, Harmonic Enhancer

YAMAHA [Stage Keyboard]
Model YC61 MIDI Implementation Chart

Date :25-SEP-2019
Version : 1.0

Function...	Transmitted	Recognized	Remarks	
Basic Channel	Default Changed	1 - 16 1 - 16	1 - 16 1 - 16	Memorized
Mode	Default Messages Altered	3 X *****	3 X X	Memorized
Note Number : True voice		0 - 127 *****	0 - 127 0 - 127	
Velocity	Note On Note Off	O 9nH, v=1-127 X 8nH, v=64	O 9nH, v=1-127 O 9nH, v=0 or 8nH	
After Touch	Key's Ch's	X X	X X	
Pitch Bend		O	O	
Control Change	0,32 1 7,11,67,84 64 66 13,14 18-25,27-31 68-70 79-83 85-91 93,94 102-119 1-119	O *2 O X O X O *1 O *1 O *1 O *1 O *1 O *1 O *1 O *1 O *3	O *2 O O O *2 O *2 O *1 O *1 O *1 O *1 O *1 O *1 O *1 X	Bank Select Sustain Sw Sostenuto
Prog Change : True #		O 0 - 127 *2	O 0 - 7 *2	
System Exclusive		O	O	
Common	: Song Pos. : Song Sel. : Tune	X X X	X X X	
System	: Clock Real Time : Commands	X X	X X	
Aux	: All Sound Off : Reset All Cntrls : Local On/Off Mes- : All Notes Off sages: Active Sense : Reset	X X X X O X	O (120) O (121) X O (123-125) O X	
Notes: *1 receive/transmit if MIDI control mode is on. *2 receive/transmit if switch is on. *3 transmit if assigned to controllers.				

Mode 1 : OMNI ON , POLY
Mode 3 : OMNI OFF, POLY

Mode 2 : OMNI ON ,MONO
Mode 4 : OMNI OFF,MONO

O : Yes
X : No

Apache License 2.0

Copyright (c) 2009-2018 Arm Limited. All rights reserved.

SPDX-License-Identifier: Apache-2.0

Licensed under the Apache License, Version 2.0 (the License); you may not use this file except in compliance with the License. You may obtain a copy of the License at www.apache.org/licenses/LICENSE-2.0

Unless required by applicable law or agreed to in writing, software distributed under the License is distributed on an AS IS BASIS, WITHOUT WARRANTIES OR CONDITIONS OF ANY KIND, either express or implied. See the License for the specific language governing permissions and limitations under the License.

The Clear BSD license

The Clear BSD License
Copyright 1997-2016 Freescale Semiconductor, Inc.
Copyright 2016-2018 NXP
All rights reserved.

Redistribution and use in source and binary forms, with or without modification, are permitted (subject to the limitations in the disclaimer below) provided that the following conditions are met:

Redistributions of source code must retain the above copyright notice, this list of conditions and the following disclaimer.

Redistributions in binary form must reproduce the above copyright notice, this list of conditions and the following disclaimer in the documentation and/or other materials provided with the distribution.

Neither the name of the copyright holder nor the names of its contributors may be used to endorse or promote products derived from this software without specific prior written permission.

NO EXPRESS OR IMPLIED LICENSES TO ANY PARTY'S PATENT RIGHTS ARE GRANTED BY THIS LICENSE. THIS SOFTWARE IS PROVIDED BY THE COPYRIGHT HOLDERS AND CONTRIBUTORS "AS IS" AND ANY EXPRESS OR IMPLIED WARRANTIES, INCLUDING, BUT NOT LIMITED TO, THE IMPLIED WARRANTIES OF MERCHANTABILITY AND FITNESS FOR A PARTICULAR PURPOSE ARE DISCLAIMED. IN NO EVENT SHALL THE COPYRIGHT HOLDER OR CONTRIBUTORS BE LIABLE FOR ANY DIRECT, INDIRECT, INCIDENTAL, SPECIAL, EXEMPLARY, OR CONSEQUENTIAL DAMAGES (INCLUDING, BUT NOT LIMITED TO, PROCUREMENT OF SUBSTITUTE GOODS OR SERVICES; LOSS OF USE, DATA, OR PROFITS; OR BUSINESS INTERRUPTION) HOWEVER CAUSED AND ON ANY THEORY OF LIABILITY, WHETHER IN CONTRACT, STRICT LIABILITY, OR TORT (INCLUDING NEGLIGENCE OR OTHERWISE) ARISING IN ANY WAY OUT OF THE USE OF THIS SOFTWARE, EVEN IF ADVISED OF THE POSSIBILITY OF SUCH DAMAGE.

Die Einzelheiten zu Produkten sind bei Ihrer unten aufgeführten Niederlassung und bei Yamaha Vertragshändlern in den jeweiligen Bestimmungsländern erhältlich.

Подробные сведения об инструменте можно получить у местного представителя корпорации Yamaha или уполномоченного дистрибьютора, указанного в следующем списке.

NORTH AMERICA

CANADA

Yamaha Canada Music Ltd.
135 Milner Avenue, Toronto, Ontario M1S 3R1,
Canada
Tel: +1-416-298-1311

U.S.A.

Yamaha Corporation of America
6600 Orangethorpe Avenue, Buena Park, CA 90620,
U.S.A.
Tel: +1-714-522-9011

CENTRAL & SOUTH AMERICA

MEXICO

Yamaha de México, S.A. de C.V.
Av. Insurgentes Sur 1647 Piso 9, Col. San José
Insurgentes, Delegación Benito Juárez, México,
D.F., C.P. 03900, México
Tel: +52-55-5804-0600

BRAZIL

Yamaha Musical do Brasil Ltda.
Rua Fidêncio Ramos, 302 – Cj 52 e 54 – Torre B –
Vila Olímpia – CEP 04551-010 – São Paulo/SP,
Brazil
Tel: +55-11-3704-1377

ARGENTINA

**Yamaha Music Latin America, S.A.,
Sucursal Argentina**
Olga Cossettini 1553, Piso 4 Norte,
Madero Este-C1107CEK,
Buenos Aires, Argentina
Tel: +54-11-4119-7000

PANAMA AND OTHER LATIN AMERICAN COUNTRIES/ CARIBBEAN COUNTRIES

Yamaha Music Latin America, S.A.
Edificio Torre Davivienda, Piso: 20
Avenida Balboa, Marbella, Corregimiento de Bella
Vista, Ciudad de Panamá, Rep. de Panamá
Tel: +507-269-5311

EUROPE

THE UNITED KINGDOM/IRELAND

Yamaha Music Europe GmbH (UK)
Sherbourne Drive, Tilbrook, Milton Keynes,
MK7 8BL, U.K.
Tel: +44-1908-366700

GERMANY

Yamaha Music Europe GmbH
Siemensstrasse 22-34, 25462 Rellingen, Germany
Tel: +49-4101-303-0

SWITZERLAND/LIECHTENSTEIN

**Yamaha Music Europe GmbH, Branch
Switzerland in Thalwil**
Seestrasse 18a, 8800 Thalwil, Switzerland
Tel: +41-44-3878080

AUSTRIA/CROATIA/CZECH REPUBLIC/ HUNGARY/ROMANIA/SLOVAKIA/ SLOVENIA

Yamaha Music Europe GmbH, Branch Austria
Schleiergasse 20, 1100 Wien, Austria
Tel: +43-1-60203900

POLAND

**Yamaha Music Europe GmbH
Sp.z o.o. Oddział w Polsce**
ul. Wielicka 52, 02-657 Warszawa, Poland
Tel: +48-22-880-08-88

BULGARIA

Dinacord Bulgaria LTD.
Bul. Iskarsko Schose 7 Targowski Zentar Ewropa
1528 Sofia, Bulgaria
Tel: +359-2-978-20-25

MALTA

Olimpus Music Ltd.
Valletta Road, Mosta MST9010, Malta
Tel: +356-2133-2093

NETHERLANDS/BELGIUM/ LUXEMBOURG

Yamaha Music Europe, Branch Benelux
Clarissenhof 5b, 4133 AB Vianen, The Netherlands
Tel: +31-347-358040

FRANCE

Yamaha Music Europe
7 rue Ambroise Croizat, Zone d'activités de Pariest,
77183 Croissy-Beaubourg, France
Tel: +33-1-6461-4000

ITALY

Yamaha Music Europe GmbH, Branch Italy
Via Tinelli N.67/69 20855 Gerno di Lesmo (MB),
Italy
Tel: +39-039-9065-1

SPAIN/PORTUGAL

**Yamaha Music Europe GmbH Ibérica, Sucursal
en España**
Ctra. de la Coruña km. 17,200, 28231
Las Rozas de Madrid, Spain
Tel: +34-91-639-88-88

GREECE

Philippos Nakas S.A. The Music House
19th km. Leof. Lavriou 190 02 Peania – Attiki,
Greece
Tel: +30-210-6686260

SWEDEN

**Yamaha Music Europe GmbH Germany filial
Scandinavia**
JA Wettergrensgata 1, 400 43 Göteborg, Sweden
Tel: +46-31-89-34-00

DENMARK

**Yamaha Music Denmark,
Filial of Yamaha Music Europe GmbH, Tyskland**
Generatorvej 8C, ST. TH., 2860 Søborg, Denmark
Tel: +45-44-92-49-00

FINLAND

F-Musiikki Oy
Antaksentie 4
FI-01510 Vantaa, Finland
Tel: +358 (0)96185111

NORWAY

**Yamaha Music Europe GmbH Germany -
Norwegian Branch**
Grini Næringspark 1, 1332 Østerås, Norway
Tel: +47-6716-7800

ICELAND

Hljóðfaerhusid Ehf.
Sidumula 20
IS-108 Reykjavik, Iceland
Tel: +354-525-5050

CYPRUS

Nakas Music Cyprus Ltd.
Nikis Ave 2k
1086 Nicosia
Tel: + 357-22-511080
Major Music Center
21 Ali Riza Ave. Ortakoy
P.O.Box 475 Lefkoşa, Cyprus
Tel: (392) 227 9213

RUSSIA

Yamaha Music (Russia) LLC.
Room 37, entrance 7, bld. 7, Kievskaya street,
Moscow, 121059, Russia
Tel: +7-495-626-5005

OTHER EUROPEAN COUNTRIES

Yamaha Music Europe GmbH
Siemensstrasse 22-34, 25462 Rellingen, Germany
Tel: +49-4101-303-0

AFRICA

Yamaha Music Gulf FZE
JAFZA-16, Office 512, P.O.Box 17328,
Jebel Ali FZE, Dubai, UAE
Tel: +971-4-801-1500

MIDDLE EAST

TURKEY

**Yamaha Music Europe GmbH
Merkezi Almanyā Türkiye İstanbul Şubesi**
Mor Sumbul Sokak Varyap Meridian Business
1.Blok No:1 113-114-115
Bati Atasehir Istanbul, Turkey
Tel: +90-216-275-7960

ISRAEL

RBX International Co., Ltd.
P.O Box 10245, Petach-Tikva, 49002
Tel: (972) 3-925-6900

OTHER COUNTRIES

Yamaha Music Gulf FZE
JAFZA-16, Office 512, P.O.Box 17328,
Jebel Ali FZE, Dubai, UAE
Tel: +971-4-801-1500

ASIA

THE PEOPLE'S REPUBLIC OF CHINA

Yamaha Music & Electronics (China) Co., Ltd.
2F, Yunhedasha, 1818 Xinzha-lu, Jingan-qu,
Shanghai, China
Tel: +86-400-051-7700

HONG KONG

Tom Lee Music Co., Ltd.
11/F., Silvercord Tower 1, 30 Canton Road,
Tsimshatsui, Kowloon, Hong Kong
Tel: +852-2737-7688

INDIA

Yamaha Music India Private Limited
P-401, JMD Megapolis, Sector-48, Sohna Road,
Gurugram-122018, Haryana, India
Tel: +91-124-485-3300

INDONESIA

PT. Yamaha Musik Indonesia (Distributor)
Yamaha Music Center Bldg. Jalan Jend. Gatot
Subroto Kav. 4, Jakarta 12930, Indonesia
Tel: +62-21-520-2577

KOREA

Yamaha Music Korea Ltd.
11F, Prudential Tower, 298, Gangnam-daero,
Gangnam-gu, Seoul, 06253, Korea
Tel: +82-2-3467-3300

MALAYSIA

Yamaha Music (Malaysia) Sdn. Bhd.
No.8, Jalan Perbandaran, Kelana Jaya, 47301
Petaling Jaya, Selangor, Malaysia
Tel: +60-3-78030900

SINGAPORE

Yamaha Music (Asia) Private Limited
Block 202 Hougang Street 21, #02-00,
Singapore 530202, Singapore
Tel: +65-6740-9200

TAIWAN

Yamaha Music & Electronics Taiwan Co., Ltd.
2F., No.1, Yuandong Rd., Banqiao Dist.,
New Taipei City 22063, Taiwan (R.O.C.)
Tel: +886-2-7741-8888

THAILAND

Siam Music Yamaha Co., Ltd.
3, 4, 15, 16th Fl., Siam Motors Building,
891/1 Rama 1 Road, Wangmai,
Pathumwan, Bangkok 10330, Thailand
Tel: +66-2215-2622

VIETNAM

Yamaha Music Vietnam Company Limited
15th Floor, Nam A Bank Tower, 201-203 Cach
Mang Thang Tam St., Ward 4, Dist.3,
Ho Chi Minh City, Vietnam
Tel: +84-28-3818-1122

OTHER ASIAN COUNTRIES

[https://asia-latinamerica-mea.yamaha.com/
index.html](https://asia-latinamerica-mea.yamaha.com/index.html)

OCEANIA

AUSTRALIA

Yamaha Music Australia Pty. Ltd.
Level 1, 80 Market Street, South Melbourne,
VIC 3205 Australia
Tel: +61-3-9693-5111

NEW ZEALAND

Music Works LTD
P.O.BOX 6246 Wellesley, Auckland 4680,
New Zealand
Tel: +64-9-634-0099

COUNTRIES AND TRUST

TERRITORIES IN PACIFIC OCEAN
[https://asia-latinamerica-mea.yamaha.com/
index.html](https://asia-latinamerica-mea.yamaha.com/index.html)

