

AVANTGRAND

N1X

Vielen Dank für den Kauf dieses Hybrid Piano von Yamaha! Das Instrument kommt dem Klang und dem Gefühl eines akustischen Flügels näher als je zuvor. Wir empfehlen Ihnen, dieses Handbuch aufmerksam zu lesen, damit Sie die fortschrittlichen und praktischen Funktionen des Instruments voll ausnutzen können. Außerdem empfehlen wir, dieses Handbuch an einem sicheren und leicht zugänglichen Ort aufzubewahren, um später darin nachschlagen zu können. Achten Sie darauf, vor Einsatz dieses Instruments die „VORSICHTSMASSNAHMEN“ auf Seite 5–6 durchzulesen. Ziehen Sie zur Montage des Geräts einen qualifizierten AvantGrand-Händler zurate. (Siehe Montageanleitung am Ende dieses Handbuchs).

Important Notice: Guarantee Information for customers in European Economic Area (EEA) and Switzerland

Important Notice: Guarantee Information for customers in EEA* and Switzerland For detailed guarantee information about this Yamaha product, and Pan-EEA* and Switzerland warranty service, please either visit the website address below (Printable file is available at our website) or contact the Yamaha representative office for your country. * EEA: European Economic Area	English
Wichtiger Hinweis: Garantie-Information für Kunden in der EWR* und der Schweiz Für nähere Garantie-Information über dieses Produkt von Yamaha, sowie über den Pan-EWR* und Schweizer Garantieservice, besuchen Sie bitte entweder die folgende angegebene Internetadresse (eine druckfähige Version befindet sich auch auf unserer Webseite), oder wenden Sie sich an den für Ihr Land zuständigen Yamaha-Vertrieb. *EWR: Europäischer Wirtschaftsraum	Deutsch
Remarques importantes: informations de garantie pour les clients de l'EEE et la Suisse Pour des informations plus détaillées sur la garantie de ce produit Yamaha et sur le service de garantie applicable dans l'ensemble de l'EEE ainsi qu'en Suisse, consultez notre site Web à l'adresse ci-dessous (le fichier imprimable est disponible sur notre site Web) ou contactez directement Yamaha dans votre pays de résidence. * EEE : Espace Economique Européen	Français
Belangrijke mededeling: Garantie-informatie voor klanten in de EER* en Zwitserland Voor gedetailleerde garantie-informatie over dit Yamaha-product en de garantieservice in heel de EER* en Zwitserland, gaat u naar de onderstaande website (u vindt een afdrukbaar bestand op onze website) of neemt u contact op met de vertegenwoordiging van Yamaha in uw land. * EER: Europese Economische Ruimte	Nederlands
Aviso importante: información sobre la garantía para los clientes del EEE* y Suiza Para una información detallada sobre este producto Yamaha y sobre el soporte de garantía en la zona EEE* y Suiza, visite la dirección web que se incluye más abajo (la versión del archivo para imprimir está disponible en nuestro sitio web) o póngase en contacto con el representante de Yamaha en su país. * EEE: Espacio Económico Europeo	Español
Aviso importante: informazioni sulla garanzia per i clienti residenti nell'EEA* e in Svizzera Per informazioni dettagliate sulla garanzia relativa a questo prodotto Yamaha e l'assistenza in garanzia nella zona EEA* e in Svizzera, potete consultare il sito Web all'indirizzo riportato di seguito (è disponibile il file in formato stampabile) oppure contattare l'ufficio di rappresentanza locale della Yamaha. * EEA: Area Economica Europea	Italiano
Aviso importante: informações sobre as garantias para clientes da AEE* e da Suíça Para obter uma informação pormenorizada sobre este produto da Yamaha e sobre o serviço de garantia na AEE* e na Suíça, visite o site a seguir (o arquivo para impressão está disponível no nosso site) ou entre em contato com o escritório de representação da Yamaha no seu país. * AEE: Área Económica Europeia	Português
Σημαντική σημείωση: Πληροφορίες εγγύησης για τους πελάτες στον ΕΟΧ* και Ελλάδα Για λεπτομερείς πληροφορίες εγγύησης σχετικά με το παρόν προϊόν της Yamaha και την κάλυψη εγγύησης σε όλο το χώρο του ΕΟΧ* και την Ελλάδα, επισκεφτείτε την παρακάτω ιστοσελίδα (εκτυπώσιμη μορφή είναι διαθέσιμη στην ιστοσελίδα μας) ή απευθυνθείτε στην αντιπροσωπεία της Yamaha στη χώρα σας. * ΕΟΧ: Ευρωπαϊκός Οικονομικός Χώρος	Ελληνικά
Viktig: Garantiinformasjon for kunder i EES-området* och Schweiz För detaljerad information om denna Yamaha-produkt samt garantitjänst i hela EES-området* och Schweiz kan du antingen besöka nedanstående webbadress (en utskriftsvänlig fil finns på webbplatsen) eller kontakta Yamahas officiella representant i ditt land. *EES: Europeiska Ekonomiska Samarbetsområdet	Svenska
Viktig merknad: Garantiinformasjon for kunder i EØS* og Sveits Detaljert garantiinformasjon om dette Yamaha-produktet og garantitjeneste for hele EØS-området* og Sveits kan fås enten ved å besøke nettstedene nedenfor (utskriftsversjon finnes på våre nettsider) eller kontakte Yamahas kontoret i landet der du bor. *EØS: Det europeiske økonomiske samarbeidsområdet	Norsk
Viktig oplysning: Garantioplysninger til kunder i EØO* og Schweiz De kan finne detaljerte garantioplysninger om dette Yamaha-produkt og den fælles garantitjenesteordning for EØO* (og Schweiz) ved at besøge det websted, der er angivet nedenfor (der findes en fil, som kan udskrives, på vores websted), eller ved at kontakte Yamahas nationale repræsentationskontor i det land, hvor De bor. * EØO: Det Europæiske Økonomiske Område	Dansk

Tärkeä ilmoitus: Takuutiedot Euroopan talousalueen (ETA) ja Sveitsin asiakkaille Tämän Yamaha-tuotteen sekä ETA-alueen ja Sveitsin takuuta koskevat yksityiskohtaiset tiedot saatte alla olevasta metodosoitteesta. (Tulostettava tiedosto saatavissa suositullamme.) Voitte myös ottaa yhteyttä paikalliseen Yamaha-edustajaan. *ETA: Euroopan talousalue	Suomi
Ważne: Warunki gwarancji dotyczące obowiązujące w EOG* i Szwajcarii Aby dowiedzieć się więcej na temat warunków gwarancyjnych tego produktu firmy Yamaha i serwisu gwarancyjnego w całym EOG* i Szwajcarii, należy odwiedzić wskazaną poniżej stronę internetową (plik gotowy do wydruku znajduje się na naszej stronie internetowej) lub skontaktować się z przedstawicielstwem firmy Yamaha w swoim kraju. * EOG — Europejski Obszar Gospodarczy	Polski
Důležité oznámení: Záruční informace pro zákazníky v EHS* a ve Švýcarsku Podrobné zaruční informace o tomto produktu Yamaha a zaručením servisu v celém EHS* a ve Švýcarsku naleznete na níže uvedené webové adrese (soubor k tisku je dostupný na našich webových stránkách) nebo se můžete obrátit na zástupce firmy Yamaha ve své zemi. * EHS: Evropský hospodářský prostor	Česky
Fontos figyelmeztetés: Garancia-információk az EGT* területén és Svájcban élő vásárlók számára A jelen Yamaha termékre vonatkozó részletes garancia-információk, valamint az EGT*-re és Svájcra kiterjedő garanciális szolgáltatás tekintetében keressék fel webhelyünket az alábbi címen (a webhelyen nyomtatható fájl is talál), vagy pedig lépjen kapcsolatba az országában működő Yamaha képviselői szolgálattal. * EGT: Európai Gazdasági Térség	Magyar
Ouline märkus: Garantiteave Euroopa Majanduspiirkonna (EMP), ja Šveitsi Klientidele Täpsemat teabete saamiseks selle Yamaha toote garantii ning kogu Euroopa Majanduspiirkonna ja Šveitsi garantiteeninduse kohta, külastage palun veebisaiti alljärgneval aadressil (meie saidil on saadaval printitav fail) või pöörduge Teie regiooni Yamaha esinduse poole. * EMP: Euroopa Majanduspiirkond	Eesti keel
Svarīgs paziņojums: garantijas informācija klientiem EEZ* un Šveicē Lai saņemtu detalizētu garantijas informāciju par šo Yamaha produktu, kā arī garantijas apkalpošanu EEZ* un Šveicē, lūdzam apmeklētiet zemāk norādīto tīmekļa vietnes adresi (tīmekļa vietnē ir pieejams drukājams fails) vai sazināties ar jūsu valstī apkalpojošo Yamaha pārstāvniecību. * EEZ: Eiropas Ekonomikas zona	Latviešu
Dēmosio: informacija dėl garantijos pirkėjams EEE* ir Šveicarijoje Jei reikita išsamios informacijos apie šį „Yamaha“ produktą ir jo techninę priežiūrą visoje EEE* ir Šveicarijoje, apsilankykite mūsų svetainėje toliau nurodytu adresu (svetainėje yra spausdinamas failas) arba kreipkitės į „Yamaha“ atstovybę savo šalyje. *EEE — Europos ekonominė erdvė	Lietuvių kalba
Dôležité upozornenie: Informácie o záruke pre zákazníkov v EHP* a Švajčiarsku Podrobné informácie o záruke týkajúcej sa tohto produktu od spoločnosti Yamaha a garantíchnom servise v EHP* a Švajčiarsku nájdete na webovej stránke uvedenej nižšie (na našej webovej stránke je k dispozícii súbor na tlač) alebo sa obráťte na zástupcu spoločnosti Yamaha vo svojej krajine. * EHP: Európsky hospodársky priestor	Slovenčina
Pomembno obvestilo: Informacije o garanciji za kupce v EGP* in Šviciji Za podrobnejše informacije o tem Yamahinem izdelku ter garancijskem servisu v celotnem EGP in Šviciji, obiščite spletno mesto, ki je navedeno spodaj (našljiva datoteka je na voljo na našem spletnem mestu), ali se obrnite na Yamahinega predstavnika v svoji državi. * EGP: Evropski gospodarski prostor	Slovenščina
Важно съобщение: Информация за гаранцията за клиенти в ЕИПТ* и Швейцария За подробна информация за гаранцията за този продукт на Yamaha и гаранционното обслужване в панаевропейската зона на ЕИПТ* и Швейцария или посетете посочения по-долу уеб сайт (на нашия уеб сайт има файл за печат), или се свържете с представителния офис на Yamaha във вашата страна. * ЕИПТ: Европейско икономическо пространство	Български език
Notificare importantă: Informații despre garanție pentru clienții din SEE* și Elveția Pentru informații detaliate privind acest produs Yamaha și serviciul de garanție Pan-SEE* și Elveția, vizitați site-ul la adresa de mai jos (fișierul imprimabil este disponibil pe site-ul nostru) sau contactați biroul reprezentanței Yamaha din țara dumneavoastră. * SEE: Spațiul Economic European	Limba română

<http://europe.yamaha.com/warranty/>

For EU countries

BG Bulgarian

ОПРОСТЕНА ЕС ДЕКЛАРАЦИЯ ЗА СЪОТВЕТСТВИЕ

С настоящото Yamaha Music Europe GmbH декларира, че този тип радиосъоръжение [N1X] е в съответствие с Директива 2014/53/ЕС. Цялостният текст на ЕС декларацията за съответствие може да се намери на следния интернет адрес: <https://europe.yamaha.com/en/support/compliance/doc.html>

ES Spanish

DECLARACIÓN UE DE CONFORMIDAD SIMPLIFICADA

Por la presente, Yamaha Music Europe GmbH declara que el tipo de equipo radioeléctrico [N1X] es conforme con la Directiva 2014/53/UE. El texto completo de la declaración UE de conformidad está disponible en la dirección Internet siguiente: <https://europe.yamaha.com/en/support/compliance/doc.html>

CS Czech

ZJEDNODUŠENÉ EU PROHLÁŠENÍ O SHODĚ

Tímto Yamaha Music Europe GmbH prohlašuje, že typ rádiového zařízení [N1X] je v souladu se směrnicí 2014/53/EU. Úplné znění EU prohlášení o shodě je k dispozici na této internetové adrese: <https://europe.yamaha.com/en/support/compliance/doc.html>

DA Danish

FORENKLET EU-OVERENSSTEMMELSESERKLÆRING

Hermed erklærer Yamaha Music Europe GmbH, at radioudstyrstypen [N1X] er i overensstemmelse med direktiv 2014/53/EU. EU-overensstemmelseserklæringens fulde tekst kan findes på følgende internetadresse: <https://europe.yamaha.com/en/support/compliance/doc.html>

DE German

VEREINFACHTE EU-KONFORMITÄTSERKLÄRUNG

Hiermit erklärt Yamaha Music Europe GmbH, dass der Funkanlagentyp [N1X] der Richtlinie 2014/53/EU entspricht. Der vollständige Text der EU-Konformitätserklärung ist unter der folgenden Internetadresse verfügbar: <https://europe.yamaha.com/en/support/compliance/doc.html>

ET Estonian

LIHTSUSTATUD ELI VASTAVUSDEKLARATSIOON

Käesolevaga deklareerib Yamaha Music Europe GmbH, et käesolev raadioseadme tüüp [N1X] vastab direktiivi 2014/53/EL nõuetele. ELi vastavusdeklaratsiooni täielik tekst on kättesaadav järgmisel internetiaadressil: <https://europe.yamaha.com/en/support/compliance/doc.html>

EL Greek

ΑΠΛΟΥΣΤΕΥΜΕΝΗ ΔΗΛΩΣΗ ΣΥΜΜΟΡΦΩΣΗΣ ΕΕ

Με την παρούσα ο/η Yamaha Music Europe GmbH, δηλώνει ότι ο ραδιοεξοπλισμός [N1X] πληροί την οδηγία 2014/53/ΕΕ. Το πλήρες κείμενο της δήλωσης συμμόρφωσης ΕΕ διατίθεται στην ακόλουθη ιστοσελίδα στο διαδίκτυο: <https://europe.yamaha.com/en/support/compliance/doc.html>

EN English

SIMPLIFIED EU DECLARATION OF CONFORMITY

Hereby, Yamaha Music Europe GmbH declares that the radio equipment type [N1X] is in compliance with Directive 2014/53/EU. The full text of the EU declaration of conformity is available at the following internet address: <https://europe.yamaha.com/en/support/compliance/doc.html>

FR French

DECLARATION UE DE CONFORMITE SIMPLIFIEE

Le soussigné, Yamaha Music Europe GmbH, déclare que l'équipement radioélectrique du type [N1X] est conforme à la directive 2014/53/UE. Le texte complet de la déclaration UE de conformité est disponible à l'adresse internet suivante: <https://europe.yamaha.com/en/support/compliance/doc.html>

HR Croatian

POJEDNOSTAVLJENA EU IZJAVA O SUKLADNOSTI

Yamaha Music Europe GmbH ovime izjavljuje da je radijska oprema tipa [N1X] u skladu s Direktivom 2014/53/EU. Cjeloviti tekst EU izjave o sukladnosti dostupan je na sljedećoj internetskoj adresi: <https://europe.yamaha.com/en/support/compliance/doc.html>

IT Italian

DICHIARAZIONE DI CONFORMITÀ UE SEMPLIFICATA

Il fabbricante, Yamaha Music Europe GmbH, dichiara che il tipo di apparecchiatura radio [N1X] è conforme alla direttiva 2014/53/UE. Il testo completo della dichiarazione di conformità UE è disponibile al seguente indirizzo Internet: <https://europe.yamaha.com/en/support/compliance/doc.html>

LV Latvian

VIENTKĀRŠOTA ES ATBILSTĪBAS DEKLARĀCIJA

Ar šo Yamaha Music Europe GmbH deklarē, ka radioiekārta [N1X] atbilst Direktīvai 2014/53/ES. Pilns ES atbilstības deklarācijas teksts ir pieejams šādā interneta vietnē: <https://europe.yamaha.com/en/support/compliance/doc.html>

LT Lithuanian

SUPAPRASTINTA ES ATITIKTIES DEKLARACIJA

Aš, Yamaha Music Europe GmbH, patvirtinu, kad radijo įrenginių tipas [N1X] atitinka Direktyvą 2014/53/ES. Visas ES atitikties deklaracijos tekstas prieinamas šiuo interneto adresu: <https://europe.yamaha.com/en/support/compliance/doc.html>

HU Hungarian

EGYSZERŰSÍTETT EU-MEGFELELŐSÉGI NYILATKOZAT

Yamaha Music Europe GmbH igazolja, hogy a [N1X] típusú rádióberendezés megfelel a 2014/53/EU irányelvnek. Az EU-megfelelőségi nyilatkozat teljes szövege elérhető a következő internetes címen: <https://europe.yamaha.com/en/support/compliance/doc.html>

NL Dutch

VEREENVOUDIGDE EU-CONFORMITEITSVERKLARING

Hierbij verklaar ik, Yamaha Music Europe GmbH, dat het type radioapparaat [N1X] conform is met Richtlijn 2014/53/EU. De volledige tekst van de EU-conformiteitsverklaring kan worden geraadpleegd op het volgende internetadres: <https://europe.yamaha.com/en/support/compliance/doc.html>

PL Polish

UPROSZCZONA DEKLARACJA ZGODNOŚCI UE

Yamaha Music Europe GmbH niniejszym oświadcza, że typ urządzenia radiowego [N1X] jest zgodny z dyrektywą 2014/53/UE. Pełny tekst deklaracji zgodności UE jest dostępny pod następującym adresem internetowym: <https://europe.yamaha.com/en/support/compliance/doc.html>

PT Portuguese

DECLARAÇÃO UE DE CONFORMIDADE SIMPLIFICADA

O(a) abaixo assinado(a) Yamaha Music Europe GmbH declara que o presente tipo de equipamento de rádio [N1X] está em conformidade com a Diretiva 2014/53/UE. O texto integral da declaração de conformidade está disponível no seguinte endereço de Internet: <https://europe.yamaha.com/en/support/compliance/doc.html>

RO Romanian

DECLARAȚIA UE DE CONFORMITATE SIMPLIFICATĂ

Prin prezenta, Yamaha Music Europe GmbH declară că tipul de echipamente radio [N1X] este în conformitate cu Directiva 2014/53/UE. Textul integral al declarației UE de conformitate este disponibil la următoarea adresă internet: <https://europe.yamaha.com/en/support/compliance/doc.html>

SK Slovak

ZJEDNODUŠENÉ EÚ VYHLÁSENIE O ZHODE

Yamaha Music Europe GmbH týmto vyhlasuje, že rádiové zariadenie typu [N1X] je v súlade so smernicou 2014/53/EÚ. Úplné EÚ vyhlásenie o zhode je k dispozícii na tejto internetovej adrese: <https://europe.yamaha.com/en/support/compliance/doc.html>

SL Slovenian

POENOSTAVLJENA IZJAVA EU O SKLADNOSTI

Yamaha Music Europe GmbH potrjuje, da je tip radijske opreme [N1X] skladen z Direktivo 2014/53/EU. Celotno besedilo izjave EU o skladnosti je na voljo na naslednjem spletnem naslovu: <https://europe.yamaha.com/en/support/compliance/doc.html>

FI Finnish

YKSINKERTAISTETTU EU-VAATIMUSTENMUKAISUUSVAKUUTUS

Yamaha Music Europe GmbH vakuuttaa, että radiolaitetyyppi [N1X] on direktiivin 2014/53/EU mukainen. EU-vaatimustenmukaisuusvakuutuksen täysimittainen teksti on saatavilla seuraavassa internetosoitteessa: <https://europe.yamaha.com/en/support/compliance/doc.html>

SV Swedish

FÖRENKLAD EU-FÖRSÄKRAN OM ÖVERENSSTÄMMELSE

Härmed försäkras Yamaha Music Europe GmbH att denna typ av radioutrustning [N1X] överensstämmer med direktiv 2014/53/EU. Den fullständiga texten till EU-försäkran om överensstämmelse finns på följande webbadress: <https://europe.yamaha.com/en/support/compliance/doc.html>

TR Turkey

BASİTLEŞTİRİLMİŞ AVRUPA BİRLİĞİ UYGUNLUK BİLDİRİMİ

İşbu belge ile, Yamaha Music Europe GmbH, radyo cihaz tipinin [N1X], Direktif 2014/53/AB'ye uygunluğunu beyan eder. AB uyumu beyanının tam metni aşağıdaki internet adresinden edinilebilir: <https://europe.yamaha.com/en/support/compliance/doc.html>

Verbraucherinformation zur Sammlung und Entsorgung alter Elektrogeräte



Befindet sich dieses Symbol auf den Produkten, der Verpackung und/oder beiliegenden Unterlagen, so sollten benutzte elektrische Geräte nicht mit dem normalen Haushaltsabfall entsorgt werden.

In Übereinstimmung mit Ihren nationalen Bestimmungen bringen Sie alte Geräte bitte zur fachgerechten Entsorgung, Wiederaufbereitung und Wiederverwendung zu den entsprechenden Sammelstellen.

Durch die fachgerechte Entsorgung der Elektrogeräte helfen Sie, wertvolle Ressourcen zu schützen, und verhindern mögliche negative Auswirkungen auf die menschliche Gesundheit und die Umwelt, die andernfalls durch unsachgerechte Müllentsorgung auftreten könnten.

Für weitere Informationen zum Sammeln und Wiederaufbereiten alter Elektrogeräte kontaktieren Sie bitte Ihre örtliche Stadt- oder Gemeindeverwaltung, Ihren Abfallentsorgungsdienst oder die Verkaufsstelle der Artikel.

Information für geschäftliche Anwender in der Europäischen Union:

Wenn Sie Elektrogeräte ausrangieren möchten, kontaktieren Sie bitte Ihren Händler oder Zulieferer für weitere Informationen.

Entsorgungsinformation für Länder außerhalb der Europäischen Union:

Dieses Symbol gilt nur innerhalb der Europäischen Union. Wenn Sie solche Artikel ausrangieren möchten, kontaktieren Sie bitte Ihre örtlichen Behörden oder Ihren Händler und fragen Sie nach der sachgerechten Entsorgungsmethode.

(weee_eu_de_02)

Die Nummer des Modells, die Seriennummer, der Leistungsbedarf usw. sind auf dem Typenschild, das sich auf der Unterseite des Geräts befindet, oder in der Nähe davon angegeben. Sie sollten diese Seriennummer an der unten vorgesehenen Stelle eintragen und dieses Handbuch als dauerhaften Beleg für Ihren Kauf aufbewahren, um im Fall eines Diebstahls die Identifikation zu erleichtern.

Modell Nr.

Seriennr.

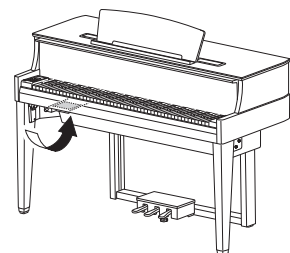

Das Namensschild befindet sich an der Unterseite des Produkts.

(bottom_de_01)

VORSICHTSMASSNAHMEN

BITTE SORGFÄLTIG DURCHLESEN, EHE SIE FORTFAHREN

Bitte heben Sie dieses Handbuch an einem sicheren und leicht zugänglichen Ort auf, um später wieder darin nachschlagen zu können.



WARNUNG

Beachten Sie stets die nachstehend aufgelisteten Vorsichtsmaßnahmen, um mögliche schwere Verletzungen oder sogar tödliche Unfälle infolge eines elektrischen Schlags, von Kurzschlüssen, Feuer oder anderen Gefahren zu vermeiden. Zu diesen Vorsichtsmaßnahmen gehören die folgenden Punkte, die jedoch keine abschließende Aufzählung darstellen:

Netzanschluss/Netzkabel

- Verlegen Sie das Netzkabel nicht in der Nähe von Wärmequellen wie Heizgeräten oder Radiatoren. Schützen Sie das Kabel außerdem vor übermäßigem Verknicken oder anderen Beschädigungen und stellen Sie keine schweren Gegenstände darauf ab.
- Schließen Sie das Instrument nur an die auf ihm angegebene Netzspannung an. Die erforderliche Spannung ist auf dem Typenschild des Instruments aufgedruckt.
- Verwenden Sie ausschließlich das mitgelieferte Netzkabel bzw. den Netzstecker.
- Überprüfen Sie regelmäßig den Zustand des Netzsteckers, und entfernen Sie Schmutz oder Staub, der sich eventuell darauf angesammelt hat.

Öffnen verboten!

- Dieses Instrument enthält keine vom Anwender zu wartenden Teile. Versuchen Sie nicht, das Instrument zu öffnen oder die inneren Komponenten zu entfernen oder auf irgendeine Weise zu ändern. Sollte einmal eine Fehlfunktion auftreten, so nehmen Sie es sofort außer Betrieb und lassen Sie es von einem qualifizierten Yamaha-Kundendiensttechniker prüfen.

Ort (wenn ohne Bluetooth-Funktion)

(Informationen zur Verfügbarkeit der *Bluetooth*-Funktion finden Sie auf Seite 50.)

- Dieses Instrument nicht in der Nähe von Medizingeräten oder innerhalb von medizinischen Einrichtungen verwenden. Funkwellen vom Instrument können die Funktion elektrischer Medizingeräte beeinträchtigen.
- Dieses Instrument darf nicht in Anwesenheit von Personen mit einem Herzschrittmacher verwendet werden, die sich in einem Abstand von 15 cm zum Produkt befinden. Funkwellen vom Instrument können die Funktion elektrischer Medizingeräte beeinträchtigen, wie z. B. Herzschrittmacher oder Defibrillator-Implantate.



VORSICHT

Beachten Sie stets die nachstehend aufgelisteten grundsätzlichen Vorsichtsmaßnahmen, um mögliche Verletzungen bei Ihnen oder anderen Personen oder aber Schäden am Instrument oder an anderen Gegenständen zu vermeiden. Zu diesen Vorsichtsmaßnahmen gehören die folgenden Punkte, die jedoch keine abschließende Aufzählung darstellen:

Netzanschluss/Netzkabel

- Schließen Sie das Instrument niemals über einen Mehrfachanschluss an eine Netzsteckdose an. Dies kann zu einem Verlust der Klangqualität führen und möglicherweise auch zu Überhitzung in der Netzsteckdose.
- Fassen Sie den Netzstecker nur am Stecker selbst und niemals am Kabel an, wenn Sie ihn vom Instrument oder von der Steckdose abziehen. Wenn Sie am Kabel ziehen, kann dieses beschädigt werden.
- Ziehen Sie bei Nichtbenutzung des Instruments über einen längeren Zeitraum oder während eines Gewitters den Netzstecker aus der Steckdose.

Zusammenbau

- Lesen Sie sich die beigelegte Dokumentation aufmerksam durch. In der Dokumentation wird der Montagevorgang erklärt. Die Missachtung der richtigen Reihenfolge bei der Montage des Instruments kann zur Beschädigung des Instruments oder sogar zu Verletzungen führen.

Vorsicht mit Wasser

- Achten Sie darauf, dass das Instrument nicht durch Regen nass wird, verwenden Sie es nicht in der Nähe von Wasser oder unter feuchten oder nassen Umgebungsbedingungen oder stellen Sie Behälter (wie z. B. Vasen, Flaschen oder Gläser) mit Flüssigkeiten darauf ab, die herausschwappen und in Öffnungen hineinfließen könnte. Wenn eine Flüssigkeit wie z. B. Wasser in das Instrument gelangt, schalten Sie sofort die Stromversorgung aus und ziehen Sie das Netzkabel aus der Steckdose. Lassen Sie das Instrument anschließend von einem qualifizierten Yamaha-Kundendiensttechniker überprüfen.
- Schließen Sie den Netzstecker niemals mit nassen Händen an oder ziehen Sie ihn heraus.

Brandschutz

- Stellen Sie keine brennenden Gegenstände (z. B. Kerzen) auf dem Instrument ab. Ein brennender Gegenstand könnte umfallen und einen Brand verursachen.

Falls Sie etwas Ungewöhnliches am Instrument bemerken

- Wenn eines der folgenden Probleme auftritt, schalten Sie unverzüglich den Netzschalter aus und ziehen Sie den Netzstecker aus der Steckdose. Lassen Sie das Gerät anschließend von einem qualifizierten Yamaha-Kundendiensttechniker überprüfen.
 - Netzkabel oder Netzstecker sind zerfasert oder beschädigt.
 - Das Instrument sendet ungewöhnliche Gerüche oder Rauch ab.
 - Ein Gegenstand ist in das Instrument gefallen.
 - Während der Verwendung des Instruments kommt es zu einem plötzlichen Tonausfall.

Aufstellort

- Achten Sie auf einen sicheren Stand des Instruments, um ein unabsichtliches Umstürzen zu vermeiden.
- Da dieses Produkt sehr schwer ist, sorgen Sie dafür, dass eine ausreichende Anzahl von Personen zur Stelle ist, um es sicher und einfach anheben und bewegen zu können. Wenn Sie versuchen, das Gerät mit Gewalt anzuheben oder zu bewegen, können Sie sich Verletzungen am Rücken oder anderen Körperteilen zuziehen oder das Instrument beschädigen.
- Ziehen Sie, bevor Sie das Instrument bewegen, alle angeschlossenen Kabel ab, um zu verhindern, dass die Kabel beschädigt werden oder jemand darüber stolpert und sich verletzt.
- Vergewissern Sie sich beim Aufstellen des Produkts, dass die von Ihnen verwendete Netzsteckdose gut erreichbar ist. Sollten Probleme auftreten oder es zu einer Fehlfunktion kommen, schalten Sie das Instrument sofort aus, und ziehen Sie den Stecker aus der Steckdose. Auch dann, wenn das Produkt ausgeschaltet ist, wird es minimal mit Strom versorgt. Falls Sie das Produkt für längere Zeit nicht nutzen möchten, sollten Sie unbedingt das Netzkabel aus der Netzsteckdose ziehen.

- Obwohl die Holzteile dieses Instruments mit großer Sorgfalt hinsichtlich der Umwelt und menschlichen Gesundheit konzipiert und gefertigt wurden, kann es in seltenen Fällen dazu kommen, dass Kunden wegen des Beschichtungsmaterials und Klebstoffs einen ungewöhnlichen Geruch wahrnehmen oder eine Reizung der Augen verspüren.

Um dies zu vermeiden, bitten wir Sie, Folgendes zu beachten:

1. Lüften Sie den Raum nach dem Auspacken und der Montage mehrere Tage besonders häufig, da das Instrument unter luftdichten Bedingungen verpackt wurde, damit die hochwertige Qualität während des Transports erhalten bleibt.
2. Wenn der Aufstellungsort des Instruments sehr klein ist, fahren Sie ganz normal mit dem Lüften fort, entweder täglich oder in regelmäßigen Abständen.
3. Wurde das Instrument längere Zeit in einem geschlossenen Raum bei hoher Temperatur belassen, dann sollten Sie den Raum lüften und die Temperatur wenn möglich senken, bevor Sie das Instrument spielen.

Verbindungen

- Bevor Sie das Instrument an andere elektronische Komponenten anschließen möchten, schalten Sie alle Geräte aus. Stellen Sie zunächst alle Lautstärkereglern an den Geräten auf Minimum, bevor Sie die Geräte ein- oder ausschalten.
- Sie sollten die Lautstärke grundsätzlich an allen Geräten zunächst auf die Minimalstufe stellen und beim Spielen des Instruments allmählich erhöhen, bis der gewünschte Pegel erreicht ist.

Vorsicht bei der Handhabung

- Stecken Sie weder einen Finger noch eine Hand in Schlitze an der Tastaturabdeckung oder am Instrument. Achten Sie auch darauf, sich an der Klaviaturklappe nicht die Finger einzuklemmen.
- Beim Schließen der Klaviaturklappe keine übermäßige Kraft anwenden. Eine mit SOFT-CLOSE™ Mechanismus ausgestattete Klaviaturklappe schließt langsam. Durch übermäßiges Anwenden von Kraft beim Schließen der Klaviaturklappe kann der SOFT-CLOSE™ Mechanismus beschädigt werden, außerdem kann dies zu Verletzungen an Ihren Händen und Fingern führen, wenn diese unter der schließenden Klaviaturklappe eingeklemmt werden.
- Stecken Sie niemals Papier oder Metall oder andere Gegenstände zwischen die Schlitze der Klaviaturklappe, des Bedienfelds oder der Tastatur. Dies könnte Verletzungen bei Ihnen oder anderen Personen, Schäden am Instrument oder an anderen Gegenständen oder Betriebsstörungen verursachen.

Yamaha haftet nicht für Schäden, die auf eine nicht ordnungsgemäße Bedienung oder Änderungen am Instrument zurückzuführen sind, oder für den Verlust oder die Zerstörung von Daten.

Schalten Sie das Instrument immer aus, wenn Sie es nicht verwenden.

Auch wenn sich der Schalter [] (Standby/Ein) im Standby-Zustand befindet (Netzstromleuchte ist ausgeschaltet), fließt eine geringe Menge Strom durch das Instrument.

Falls Sie das Instrument längere Zeit nicht nutzen möchten, sollten Sie unbedingt das Netzkabel aus der Steckdose ziehen.

DMI-5 2/2

ACHTUNG

Um die Möglichkeit einer Fehlfunktion oder Beschädigung des Geräts, Beschädigung von Daten oder anderem Eigentum auszuschließen, befolgen Sie die nachstehenden Hinweise.

■ Umgang

- Benutzen Sie das Instrument nicht in der Nähe von Fernsehgeräten, Radios, Stereoanlagen, Mobiltelefonen oder anderen elektrischen Geräten. Andernfalls können das Instrument, das Fernsehgerät oder das Radio Rauschen erzeugen. Wenn Sie das Instrument zusammen mit einem Smart-Gerät wie einem iPhone/iPad usw. verwenden, empfehlen wir Ihnen, zunächst den Flugmodus des Geräts einzuschalten und dann die Wi-Fi-/Bluetooth-Funktion zu aktivieren, um durch die Übertragung verursachte Störungen zu vermeiden.
- Setzen Sie das Instrument weder übermäßigem Staub oder Vibrationen noch extremer Kälte oder Hitze aus (beispielsweise direktem Sonnenlicht, der Nähe zu einer Heizung oder tagsüber in einem Fahrzeug), um eine mögliche Gehäuseverformung, eine Beschädigung der eingebauten Komponenten oder Fehlfunktionen beim Betrieb zu vermeiden. (Empfohlener Betriebstemperaturbereich: 5–40 °C bzw. 41–104 °F.)
- Stellen Sie keine Gegenstände aus Vinyl, Kunststoff oder Gummi auf dem Instrument ab, da hierdurch Bedienfeld oder Tastatur verfarbt werden könnten.
- Durch Stöße mit Gegenständen aus Metall oder Porzellan oder mit anderen harten Objekten kann die Oberfläche Risse erhalten oder abblättern. Handeln Sie umsichtig.

■ Wartung

- Benutzen Sie zur Reinigung des Instruments ein weiches und trockenes/leicht angefeuchtetes Tuch. Verwenden Sie weder Farbverdünner, Lösungsmittel, Alkohol, Reinigungsflüssigkeiten noch mit chemischen Substanzen imprägnierte Reinigungstücher.
- Entfernen Sie Staub und Schmutz vorsichtig mithilfe eines weichen Tuchs. Wischen Sie nicht mit zu großem Druck, da die Oberfläche des Instruments durch kleine Schmutzpartikel zerkratzt werden könnte.
- Bei extremem Wechsel von Temperatur oder Luftfeuchtigkeit kann Kondensation auftreten, und es bildet sich Kondenswasser auf der Instrumentenoberfläche. Falls das Wasser nicht entfernt wird, könnten die Holzteile das Wasser aufnehmen und dadurch beschädigt werden. Wischen Sie in jedem Fall jegliches Wasser sofort mit einem weichen Tuch fort.

- Stützen Sie sich nicht mit dem Körpergewicht auf dem Instrument ab, und stellen Sie keine schweren Gegenstände darauf ab. Üben Sie keine übermäßige Gewalt auf Tasten, Schalter oder Stecker aus.
- Verwenden Sie die Kopfhörer des Instruments/Geräts nicht über eine längere Zeit mit zu hohen oder unangenehmen Lautstärken. Hierdurch können bleibende Hörschäden auftreten. Falls Sie Gehörverlust bemerken oder ein Klingeln im Ohr feststellen, lassen Sie sich von Ihrem Arzt beraten.
- Halten Sie sich während eines Erdbebens nicht in der Nähe des Instruments auf. Starke Stöße während Erdbeben könnten dazu führen, dass das Instrument sich bewegt oder umkippt, wodurch das Instrument oder Teile davon beschädigt und Personen verletzt werden könnten.

Verwenden der Sitzbank (falls diese im Lieferumfang enthalten ist)

- Achten Sie auf einen sicheren Stand der Bank, damit sie nicht versehentlich umstürzt.
- Spielen Sie nicht unvorsichtig mit der Bank und stellen Sie sich nicht auf die Bank. Die Verwendung der Bank als Werkzeug oder Trittleiter oder für andere Zwecke kann zu Unfällen oder Verletzungen führen.
- Es sollte immer nur eine Person auf der Bank sitzen, um die Möglichkeit eines Unfalls oder von Verletzungen zu vermeiden.
- Stellen Sie bei einstellbaren Bänken nicht die Höhe der Bank ein, während Sie darauf sitzen, da hierdurch eine übermäßig hohe Kraft auf den Einstellmechanismus ausgeübt werden kann, was zu Schäden am Mechanismus oder sogar zu Verletzungen führen kann.
- Wenn die Schrauben der Bank sich nach längerer Benutzung lockern, so ziehen Sie die Schrauben regelmäßig mit Hilfe des angegebenen Werkzeugs fest, um mögliche Unfälle oder Verletzungen zu vermeiden.
- Passen Sie besonders sorgfältig auf kleine Kinder auf, damit diese nicht von der Rückseite der Sitzbank herunterfallen. Da die Bank keine Rücklehne hat, kann eine unbeaufsichtigte Verwendung zu Unfällen oder Verletzungen führen.

■ Speichern von Daten

- Einige Daten auf dem Instrument (Seite 34) und Song-Daten, die im internen Speicher dieses Instruments gespeichert sind (Seite 28) bleiben beim Ausschalten erhalten. Die gespeicherten Daten können jedoch aufgrund von Fehlfunktionen, einem Betriebsfehler usw. verloren gehen. Speichern Sie die Song-Daten daher auf einem USB-Flash-Laufwerk bzw. externen Gerät wie einem Computer (Seite 33, 38). Lesen Sie vor der Verwendung eines USB-Flash-Laufwerks Seite 31.
- Zum Schutz vor Datenverlust durch Beschädigungen des USB-Flash-Laufwerks empfehlen wir Ihnen, Ihre wichtigen Daten zur Sicherung auf zwei USB-Flash-Laufwerken oder anderen externen Geräten wie z. B. einem Computer zu speichern.

Informationen

■ Copyright-Hinweise

- Das Kopieren von im Handel erhältlichen Musikdaten, einschließlich, jedoch ohne darauf beschränkt zu sein, MIDI- und/oder Audio-Daten, ist mit Ausnahme für den privaten Gebrauch strengstens untersagt.
- Dieses Produkt enthält und bündelt Inhalte, die von Yamaha urheberrechtlich geschützt sind oder für die Yamaha eine Lizenz zur Benutzung der urheberrechtlich geschützten Produkte von Dritten besitzt. Aufgrund von Urheberrechts- und anderen entsprechenden Gesetzen ist es Ihnen NICHT erlaubt, Medien zu verbreiten, auf denen diese Inhalte gespeichert oder aufgezeichnet sind und mit denjenigen im Produkt praktisch identisch bleiben oder sehr ähnlich sind.
 - * Zu den oben beschriebenen Inhalten zählen ein Computerprogramm, Begleit-Style-Daten, MIDI-Daten, WAVE-Daten, Voice-Aufzeichnungsdaten, eine Notendarstellung, Notendaten usw.
 - * Sie dürfen Medien verbreiten, in denen Ihre Performance oder Musikproduktion unter Verwendung dieser Inhalte aufgezeichnet wurde; eine Zustimmung der Yamaha Corporation ist in diesen Fällen nicht erforderlich.

■ Informationen über die Funktionen/Daten, die in diesem Instrument enthalten sind

- Die Länge bzw. das Arrangement von einigen der Preset-Songs wurde bearbeitet, weswegen sie möglicherweise etwas anders klingen als die Original-Songs.

■ Über dieses Handbuch

- Die Abbildungen und Display-Darstellungen in diesem Handbuch dienen nur zur Veranschaulichung und können von der Darstellung an Ihrem Instrument abweichen.
- Windows ist eine eingetragene Marke der Microsoft® Corporation in den USA und anderen Ländern.
- iPhone, iPad und iPod touch sind in den USA und anderen Ländern als Warenzeichen von Apple, Inc. eingetragen.
- Android™ ist eine Marke von Google LLC.
- iOS ist eine Marke oder eingetragene Marke von Cisco in den USA und anderen Ländern und wird im Rahmen von Lizenzen verwendet.
- Die Wortmarke *Bluetooth*® und die entsprechenden Logos sind eingetragene Warenzeichen von *Bluetooth* SIG, Inc. und werden von Yamaha Corporation im Rahmen von Lizenzen verwendet.
- Die Unternehmens- und Produktnamen in dieser Anleitung sind Warenzeichen oder eingetragene Warenzeichen der entsprechenden Unternehmen.

■ Hinweise zu Bluetooth

- Informationen zur Datenübertragung mit *Bluetooth* finden Sie unter „Hinweise zu *Bluetooth*“ auf Seite 50.

■ Stimmen

- Im Gegensatz zu einem akustischen Klavier muss dieses Instrument nicht von einem Fachmann gestimmt werden. (Die Tonhöhe kann jedoch vom Benutzer zum Zweck der Abstimmung mit anderen Instrumenten eingestellt werden.) Da der Klaviaturmechanismus des Instruments der gleiche ist wie der eines klassischen Klaviers, kann er sich nach Jahren der Nutzung verändern. Sollten Sie jedoch das Gefühl haben, mit der Anschlagsdynamik sei etwas nicht in Ordnung, wenden Sie sich bitte an Ihren Yamaha-Händler.

Transport/Aufstellung

Transportieren Sie das Instrument bei Umzügen waagrecht. Lehnen Sie es nicht gegen eine Wand oder stellen Sie es nicht auf eine der Seitenflächen. Setzen Sie das Instrument keiner übermäßigen Vibration oder starken Stößen aus.

⚠ VORSICHT

- Da dieses Produkt sehr schwer ist, müssen Sie dafür sorgen, dass eine ausreichende Anzahl von Helfern zur Verfügung steht, damit es leicht und sicher angehoben sowie transportiert werden kann.
- Wenn Sie das Instrument bewegen, fassen Sie es immer am Boden der Hauptbaugruppe an. Achten Sie darauf, sich nicht am Kopfhörerbuchsengehäuse oder Lautsprechergitter festzuhalten. Ein unsachgemäßer Umgang kann zu Schäden am Instrument oder zu Verletzungen führen.

Stellen Sie das Instrument mindestens 15 cm von der Wand entfernt auf, um den Sound-Effekt zu optimieren und zu verstärken.

Wenn das Instrument nach dem Installieren wackelig oder instabil steht, setzen Sie die mitgelieferten Filzstreifen ein. Die Details entnehmen Sie bitte der den Filzstreifen beigegeführten Anleitung.

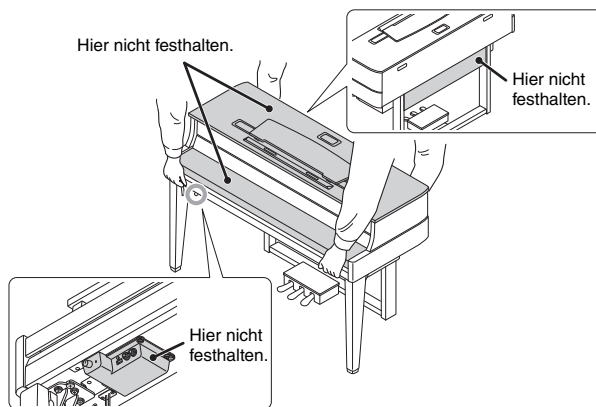



Hybrid Piano

AVANT GRAND N1X

Dank der Kombination von über einhundert Jahren Erfahrung in der Fertigung erstklassiger Klaviere und dem neuesten Stand fortschrittlichster Technologie präsentiert Yamaha mit Stolz ein Instrument, das einem echten Akustikklavier so ähnlich wie nie zuvor ist – dabei verfügt es über alle essentiellen Elemente, die Pianisten benötigen.

Authentischer Anschlag eines akustischen Klaviers mit spezieller Konzertflügelmechanik und Klaviertastatur

Ein echter Akustik-Konzertflügel besitzt eine unverwechselbare sehr ausdrucksvolle Qualität, dank des fein nuancierten Anschlags und des außergewöhnlichen Ansprechverhaltens. Das bemerkenswerte AvantGrand N1X krönt unsere durch die jahrzehntelange Fertigung von Konzertflügeln erlangte Schaffenskraft und bietet dem anspruchsvollen Pianisten eine speziell entwickelte Konzertflügelmechanik mit einer Konfiguration, die der eines echten Konzertflügels in nichts nachsteht. Außerdem besteht die Tastatur aus Echtholztasten, genau wie bei einem echten Flügel, damit Sie ein authentisches Gefühl beim Spielen haben, das kein anderes Digital Piano bisher bieten konnte. Zusätzlich zu einer Hammermechanik setzt dieses Instrument auf einen berührungslosen Tastensensor, der keine Wirkung auf die Bewegung der Tasten hat, und dennoch den vom Pianisten auf die Tastatur aufgebrachten Druck, das Timing und die feinen Nuancen erkennt, die Auswirkungen auf die musikalische Umsetzung haben.

Genießen Sie das Spielen und Üben mit dem Klang berühmter Flügel

Ihre Finger zaubern den Klang verschiedener berühmter Flügel aus diesem Instrument, wie beispielsweise den Klang des CFX, Yamahas Aushängeschild von Konzertflügeln – der dynamischen Klang von einem brillanten Hochtonbereich bis zu mächtigen Basstönen liefert – und des Bösendorfer^{*} Imperial, einem hervorragenden Konzertflügel, der für seinen weichen und warmen Klang bekannt ist.

* Bösendorfer ist ein Tochterunternehmen von Yamaha.

Natürliches Klangempfinden für das Spielen mit Kopfhörern ➤➤ Seite 15

Dieses Instrument besitzt einen binauralen Samplingklang, der speziell für den Einsatz von Kopfhörern konzipiert wurde. Binaurales Sampling ist eine Methode, bei der der Klavierklang über zwei Mikrofone in Höhe der Ohren des Pianisten aufgenommen wird. Der durch diese Methode erzeugte Klang in den Kopfhörern verleiht dem Pianisten das Gefühl, in den Klang einzutauchen, als würde er tatsächlich aus dem Klavier erklingen.

Immer in Bestzustand, kein Stimmen erforderlich

Im Gegensatz zu einem akustischen Klavier muss dieses Instrument nicht gestimmt werden. Selbst nach längerer Benutzung ist das Instrument immer perfekt gestimmt.

Die Wiedergabe- und Aufnahme-Funktionen unterstützen Klavierunterricht und Übungen ➤➤ Seite 26, 28, 40

Sie können Ihr Spiel auf diesem Instrument und einem USB-Flash-Laufwerk aufzeichnen und somit Ihr Spiel durch Abhören der Aufnahmen verbessern. Des Weiteren verfügt das Instrument über eine *Bluetooth*-Audiofunktion. Damit haben Sie die Möglichkeit, Audiodaten auf diesem Instrument über die Verbindung mit einem *Bluetooth*-fähigen Gerät über *Bluetooth* wiederzugeben.

Smart-Geräte-App „Smart Pianist“

Mit der Smart-Geräte-App „Smart Pianist“ (erhältlich als Gratis-Download; Seite 38) können Sie über Ihr Smart-Gerät ganz leicht die Voice auswählen, Metronomeinstellungen über die visualisierte Oberfläche vornehmen und je nach den gewählten Daten die Noten anzeigen.

Inhaltsverzeichnis

VORSICHTSMASSNAHMEN 5

Einrichten

Erste Schritte mit Ihrem neuen AvantGrand!

Bedienelemente und Anschlüsse 10

Spielen auf der Tastatur 11

Öffnen/Schließen der Klaviaturklappe	11
Notenablage	11
Ein- und Ausschalten des Geräts	12
Überprüfen der Firmware-Version	13
Einstellen der Gesamtlautstärke	14
Verwendung von Kopfhörern	15
Benutzung der Pedale	16

Bedienung

In diesem Kapitel wird erklärt, wie die detaillierten Einstellungen der verschiedenen Funktionen des Instruments vorgenommen werden.

Grundlegende Bedienung und mehr 17

Auswählen einer Voice	17
Anhören der Voice-Demo-Songs	18
Verwenden des Metronoms	19
Einstellen des Tempos	20
Ändern der Anschlagempfindlichkeit	20
Spielen der realistischen VRM-Voices mit Resonanz	21
Klang mit Reverb verstärken	22
Anpassen der Klanghelligkeit (Brilliance)	22
Transponierung der Tonhöhe in Halbtönen	23
Feinabstimmen der Tonhöhe	23
Einstellung der Skalenstimmung	24

Wiedergabe von Songs 25

Kompatible Songs	25
Wiedergabe von Songs	26

Aufzeichnen Ihres Spiels 28

Löschen von Song-Dateien	30
--------------------------------	----

Verwenden eines USB-Flash-Laufwerks 31

Informationen zu USB-Geräten	31
Formatieren eines USB-Flash-Laufwerks	32
Verwalten von Dateien auf einem USB-Flash-Laufwerk	32
Kopieren von User Songs im Instrument auf ein USB-Flash-Laufwerk	33

Sicherungsdaten und Initialisierung 34

Sicherungsdaten im internen Speicher	34
Initialisierung der Sicherungsdaten	34

Anschlüsse 35

Buchsen und Stecker	35
Anschluss von Audiogeräten ([AUX IN]-Buchse, AUX OUT-Buchsen [R] [L/L+R])	35
Anschließen von externen MIDI-Geräten (MIDI-Buchsen [OUT] [IN])	36
Anschließen an einen Computer (Buchse [USB TO HOST])	38
Anschluss an ein Smart-Gerät und Verwendung von Apps	38
Senden/Empfangen von Audiodaten (USB-Audioschnittstellen-Funktion)	40
Wiedergabe von Audiodaten eines Bluetooth-fähigen Geräts über das Instrument (Bluetooth-Audiofunktion)	40

Anhang

In diesem Kapitel sind eine Liste der Meldungen auf der Anzeige, die Kurzbedienungsanleitung und sonstige Informationen enthalten.

Liste der Meldungen 42

Fehlerbehebung 43

Liste der Preset Songs 44

Zusammenbau des Geräts 45

Technische Daten 48

Index 49

Hinweise zu Bluetooth* 50

Kurzbedienungsanleitung** 51

* Informationen zur Verfügbarkeit der Bluetooth-Funktion finden Sie auf Seite 50.

** Diese Anleitung bietet einen kurzen Überblick über die Funktionen, die den Bedientasten und der Tastatur zugewiesen sind.

Informationen zu den Handbüchern

Zu diesem Instrument gehören die folgenden Dokumente und Anleitungsmaterialien.

■ Mitgelieferte Dokumente



Bedienungsanleitung (dieses Handbuch)

Diese Anleitung beschreibt die Bedienung des Instruments.

■ Online-Material (von Yamaha Downloads)



Smart Device Connection Manual (Handbuch für den Anschluss von Smart-Geräten)

Erläutert, wie das Instrument an ein Smartphone oder Tablet usw. angeschlossen werden kann. Für die Betriebssysteme iOS und Android steht jeweils ein eigenes Handbuch zur Verfügung.



Computer-related Operations (Funktionen und Bedienvorgänge bei Anschluss eines Computers)

Enthält Anweisungen für den Anschluss des Instruments an einen Computer und Bedienvorgänge bei der Übertragung von Dateien und MIDI-Daten.



MIDI Reference (MIDI-Referenz)

Enthält Informationen zu MIDI, z. B. das MIDI-Datenformat und die MIDI-Implementationsstabelle.



MIDI Basics (Grundlagenwissen zu MIDI)

Hier finden Sie grundlegende Erklärungen zu MIDI.

Um diese Anleitungen herunterzuladen, gehen Sie zur Yamaha-Downloads-Website und geben dort die Modellbezeichnung ein, um nach den gewünschten Dateien zu suchen.

Yamaha Downloads <https://download.yamaha.com/>

Mitgeliefertes Zubehör

- Bedienungsanleitung (dieses Buch) 1x
- „Online Member“-Produktregistrierung 1x
- Garantie* 1x
- Filz-Tastaturabdeckung 1x
- Netzkabel 1x

- Sitzbank* 1x
- Filzstreifenmatte 1x

Ideal, wenn das Instrument nach dem Aufstellen wackelt oder instabil ist. Die Details entnehmen Sie bitte der den Filzstreifen beigelegten Anleitung.

* Wird u. U. in Ihrem Land nicht mitgeliefert. Wenden Sie sich an Ihren Yamaha-Händler.

Bedienelemente und Anschlüsse

Überblick

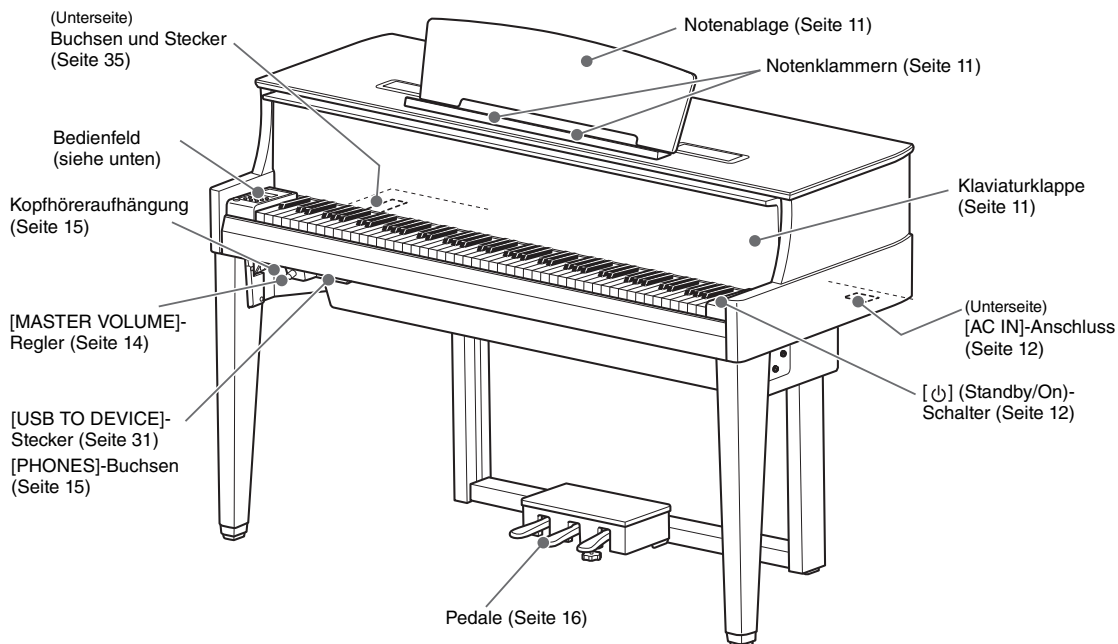

Bedienfeld

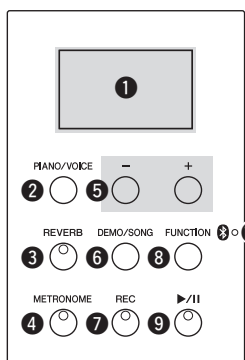

- ❶ Display Siehe unten.
- ❷ [PIANO/VOICE]-Taste Seite 15, 16, 17, 20, 21
- ❸ [REVERB]Taste Seite 22
- ❹ [METRONOME]-Taste Seite 19, 20
- ❺ [+]/[-]-Taste
- ❻ [DEMO/SONG]-Taste Seite 18, 26, 28
- ❼ [REC]-Taste Seite 29
- ❽ [FUNCTION]-Taste Seite 13, 22, 23, 51
- ❾ [▶/||] (PLAY/PAUSE)-Taste Seite 26, 29
- ❿ (Bluetooth-Kontrolllampe) Seite 40, 50

Informationen zur Verfügbarkeit der *Bluetooth*-Funktion finden Sie auf Seite 50.

Eckige Klammern []

Die Bezeichnungen von Bedienfeldtasten, Buchsen, Anschlüsse usw. sind in eckigen Klammern angegeben. Der Zusatz „Taste“ wird im gesamten Handbuch weggelassen (z. B. wird die PIANO/VOICE-Taste mit [PIANO/VOICE]) angegeben.

Display

Gibt verschiedene Werte wie Song-Nummer und Parameterwert an. Beachten Sie, dass das Display nach dem Einstellen des Werts schwarz wird.

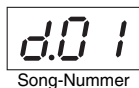

Auf diesem Display werden auch verschiedene Meldungen mit alphanumerischen Zeichen angezeigt. Weitere Informationen hierzu finden Sie auf Seite 42.

Spielein auf der Tastatur

Öffnen/Schließen der Klaviaturklappe

Halten Sie zum Öffnen der Klaviaturklappe den Handgriff mit beiden Händen fest, heben Sie die Klaviaturklappe anschließend leicht an und drücken Sie diese nach oben, bis sie gerade ist. Senken Sie die Klaviaturklappe zum Schließen wieder vorsichtig mit beiden Händen ab.

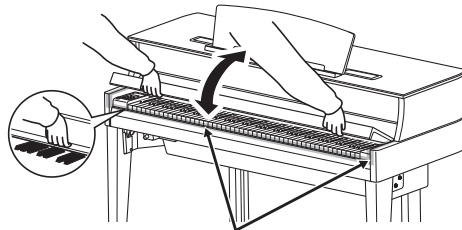

⚠ VORSICHT
Achten Sie darauf, sich beim Öffnen/Schließen der Klaviaturklappe nicht die Finger einzuklemmen.

Die Klaviaturklappe ist mit dem speziellen SOFT-CLOSE™-Mechanismus ausgestattet, mit dem die Abdeckung langsam geschlossen wird.

⚠ VORSICHT

- Halten Sie die Klaviaturklappe mit beiden Händen, wenn Sie sie öffnen oder schließen. Lassen Sie sie erst los, wenn sie vollständig geöffnet oder geschlossen ist. Achten Sie darauf, dass sich zwischen Klaviaturklappe und dem Gerät niemand (weder Sie noch andere, vor allem aber keine Kinder) die Finger einklemmt.
- Wenden Sie beim Schließen der Klaviaturklappe keine übermäßige Kraft an. Anwenden von übermäßiger Kraft beim Schließen der Klaviaturklappe kann den SOFT-CLOSE™ Mechanismus beschädigen und möglicherweise zu Verletzungen an Ihren Händen und Fingern führen, die unter der sich schließenden Klaviaturklappe eingeklemmt werden.
- Legen Sie keine Gegenstände, wie z. B. Metallteile oder Papier, auf der Klaviaturklappe ab. Kleine Gegenstände, die auf der Klaviaturklappe abgelegt werden, können beim Öffnen der Klappe in das Instrument hineinfallen und sind unter Umständen nur äußerst schwierig daraus zu entfernen. Mögliche Folgen sind ein elektrischer Schlag, ein Kurzschluss, Feuer oder andere schwerwiegende Schäden am Instrument.

Notenablage

So klappen Sie die Notenablage auf:

- 1 Ziehen Sie die Notenablage nach oben und so weit wie möglich zu sich heran.
- 2 Klappen Sie die beiden Metallstützen links und rechts an der Rückseite der Notenablage herunter.
- 3 Senken Sie die Notenablage ab, bis sie auf den Metallstützen liegt.

Die Notenklammern dienen dazu, Seiten von Musiknoten zu fixieren.

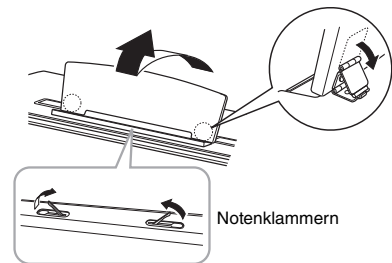

So klappen Sie die Notenablage ein:

Schließen Sie die Notenklammern, wenn diese ausgeklappt sind, und klappen Sie dann die Notenablage gemäß nachstehenden Anweisungen nach unten.

- 1 Ziehen Sie die Notenablage so weit wie möglich zu sich heran.
- 2 Klappen Sie die beiden Metallstützen an der Rückseite der Notenablage nach oben.
- 3 Senken Sie die Notenablage langsam nach hinten ab, bis sie aufliegt.

⚠ VORSICHT

Benutzen Sie die Notenablage nicht in halb aufgeklappter Position. Wenn Sie die Notenablage auf- oder zusammenklappen, lassen Sie die Ablage erst los, wenn sie ganz oben oder ganz unten ist.

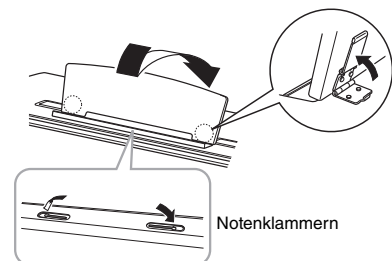

Ein- und Ausschalten des Geräts

1 Schließen Sie das Netzkabel in der in der Abbildung gezeigten Reihenfolge an.

Siehe „Bedienelemente und Anschlüsse“ auf Seite 10 für Informationen zur Position der [AC IN]-Buchse.

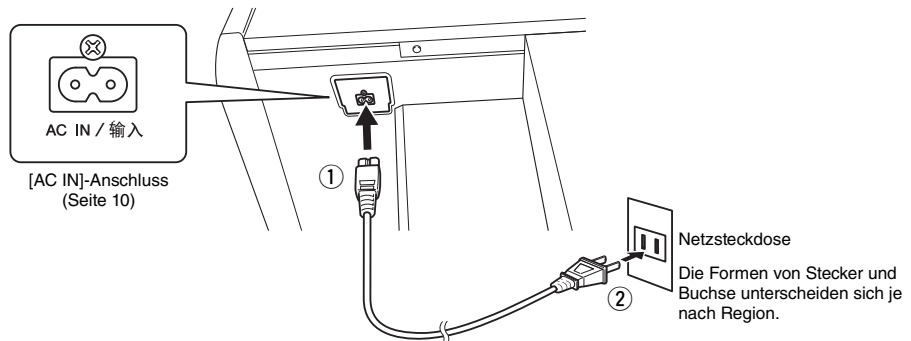

HINWEIS

Schalten Sie vor dem Abziehen des Netzkabels zunächst die Stromversorgung aus und befolgen Sie dann dieses Verfahren in umgekehrter Reihenfolge.

! WARNUNG

- Verwenden Sie nur das mit dem Instrument gelieferte Netzkabel. Falls dieses Kabel nicht vorhanden oder beschädigt ist und Sie einen Ersatz benötigen, wenden Sie sich bitte an Ihren Yamaha-Händler. Bei Benutzung eines ungeeigneten Ersatzkabels setzen Sie sich der Gefahr von Feuer und Stromschlägen aus!
- Der Typ des mit dem Instrument mitgelieferten Netzkabels ist abhängig vom Land, in dem das Instrument erworben wurde. (In manchen Ländern wird u. U. ein Steckdosenadapter passend zur dort üblichen Steckernorm mitgeliefert.) Nehmen Sie KEINE Änderungen an dem zum Instrument mitgelieferten Netzstecker vor. Falls der Stecker nicht in die Steckdose passt, lassen Sie von einem qualifizierten Elektriker eine geeignete Steckdose anbringen.

! VORSICHT

Achten Sie beim Aufstellen des Produkts darauf, dass die verwendete Netzsteckdose leicht erreichbar ist. Sollten Probleme auftreten oder es zu einer Fehlfunktion kommen, schalten Sie das Instrument sofort aus, und ziehen Sie den Stecker aus der Steckdose.

2 Drehen Sie den [MASTER VOLUME]-Regler auf „MIN.“

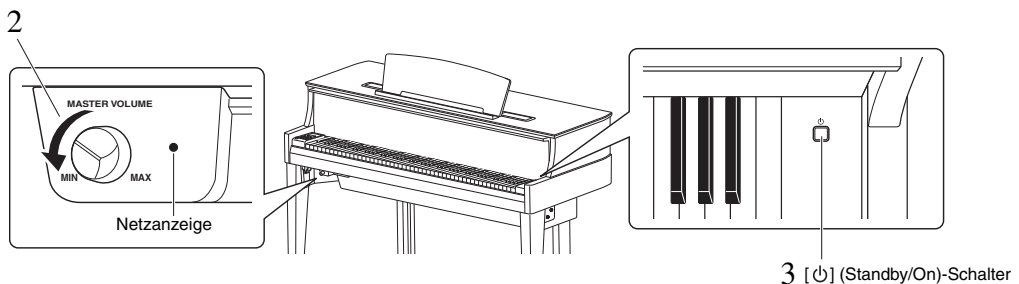

3 Drücken Sie zum Einschalten des Instruments den [⏻]- (Standby/On)-Schalter rechts neben der Tastatur.

Die Netzanzeige rechts neben dem [MASTER VOLUME]-Regler leuchtet auf. Die Displayanzeigen blinken in einer bestimmten Reihenfolge auf, die angibt, dass das Instrument gerade hochfährt, und das Blinken stoppt, wenn die Inbetriebnahme abgeschlossen ist.

ACHTUNG

Drücken Sie keine Tasten, Knöpfe oder Pedale, bis die Inbetriebnahme des Instruments vollständig abgeschlossen ist (ca. zehn Sekunden nach dem Einschalten des Schalters). Dies könnte bei einigen Tasten dazu führen, dass sie nicht normal spielen oder dass irgendeine andere Fehlfunktion auftritt.

4 Spielen Sie auf der Tastatur.

Während Sie auf der Tastatur spielen, stellen Sie die Lautstärke mit dem [MASTER VOLUME]-Regler links auf dem Bedienfeld ein.



5 Zum Ausschalten des Instruments drücken Sie ungefähr eine Sekunde lang auf den Schalter [⏻] (Standby/On).

Das Gerät schaltet sich allmählich ab.

⚠ VORSICHT

Auch wenn der Netzschalter ausgeschaltet ist, fließt immer noch eine geringe Menge Strom durch das Instrument. Ziehen Sie den Netzstecker bei längerer Nichtbenutzung des Instruments oder bei einem Gewitter aus der Netzsteckdose.

Auto Power Off (Automatische Abschaltung)

Um unnötigen Stromverbrauch zu vermeiden, besitzt dieses Instrument eine Funktion zur automatischen Abschaltung, die das Instrument automatisch ausschaltet, wenn es ca. 30 Minuten lang nicht benutzt wird.

Voreinstellung: On (aktiviert)

Auto Power Off (Automatische Abschaltung) deaktivieren (einfache Methode)

Schalten Sie das Instrument ein, und halten Sie dabei die tiefste Taste auf der Tastatur gedrückt.

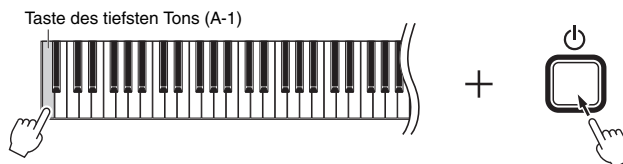

Die Anzeige „ $\text{P} \square \text{F}$ “ erscheint kurz auf dem Display, und Auto Power Off (Automatische Abschaltung) wird deaktiviert.

Einstellung der automatischen Abschaltung deaktivieren oder aktivieren

Halten Sie bei eingeschaltetem Instrument gleichzeitig [FUNCTION] gedrückt und schlagen Sie die A5-Taste an. Durch wiederholtes Anschlagen der A5-Taste in diesem Zustand können Sie zwischen „ $\text{F} \square \text{F}$ “ (deaktiviert) und „ $\text{F} \square \text{O}$ “ (aktiviert) umschalten, und die Einstellung wird auf dem Display angezeigt.

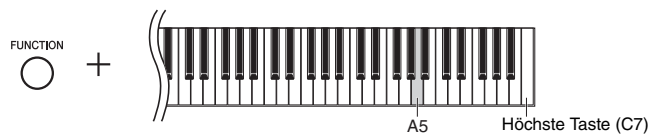

HINWEIS

Die Einstellung „Auto Power Off“ (Automatische Abschaltung) bleibt auch beim Ausschalten erhalten.

Überprüfen der Firmware-Version

Sie können die Firmware-Version dieses Instruments überprüfen.

Halten Sie [FUNCTION] gedrückt, und schlagen Sie die Taste B5 an. Die aktuelle Version wird am Display kurz angezeigt.

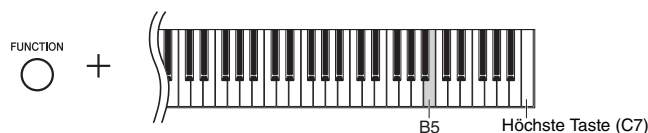

Es kann sein, dass Yamaha zur Verbesserung des Produkts die Firmware von Zeit zu Zeit ohne Vorankündigung aktualisiert. Überprüfen Sie daher unbedingt unsere Website auf Informationen zu letzten Release, und aktualisieren Sie die Firmware Ihres Instruments.

Einstellen der Gesamtlautstärke

So stellen Sie die Lautstärke mit dem [MASTER VOLUME]-Regler vorne links direkt unter der Tastatur ein, während Sie auf der Tastatur spielen.

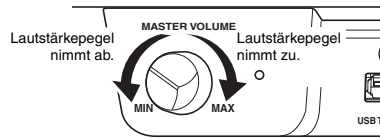

⚠ VORSICHT

Verwenden Sie dieses Instrument nicht über eine längere Zeit mit hoher Lautstärke, um Hörschäden zu vermeiden.

Intelligent Acoustic Control (IAC; Intelligente Akustiksteuerung)

Diese Funktion regelt und steuert automatisch die Klangqualität je nach Gesamtlautstärke des Instruments. Auch wenn die Lautstärke niedrig ist, sind Bässe und Höhen deutlich zu hören. Beachten Sie, dass IAC nur für die Klangusgabe über die Lautsprecher dieses Instruments wirksam ist.

● So schalten Sie die IAC-Funktion ein bzw. aus:

Halten Sie [FUNCTION] gedrückt, und schlagen Sie die Taste C0 wiederholt an (falls erforderlich). Die Einstellung („On“ oder „Off“) wird im Display angezeigt.

Voreinstellung: On

● So stellen Sie die IAC-Intensität ein:

Halten Sie [FUNCTION] gedrückt, und schlagen Sie eine der Tasten zwischen A0 und D#1 an.

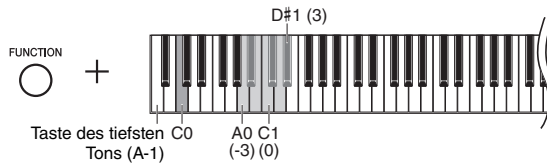

Einstellungsbereich: -3 – 0 – 3
Voreinstellung: 0

Je höher der Wert ist, umso deutlicher sind tiefe und hohe Töne bei niedriger Lautstärke zu hören.

Verwendung von Kopfhörern

Dieses Instrument ist mit zwei [PHONES]-Buchsen ausgestattet, Sie können also zwei Sets von standardmäßigen Stereo-Kopfhörern anschließen. Wenn Sie nur ein Kopfhörer-Set nutzen, können Sie es beliebig an eine der Buchsen anschließen. Die Lautsprecher werden dann automatisch abgeschaltet. Sie können die Kopfhörer bequem an der Kopfhöreraufhängung aufhängen.

⚠ VORSICHT

Spielen Sie das Instrument nicht über längere Zeit mit Kopfhörern und hoher Lautstärke, um Hörschäden zu vermeiden.

ACHTUNG

Hängen Sie nichts anderes als Kopfhörer an den Bügel. Andernfalls kann das Instrument oder die Aufhängung beschädigt werden.

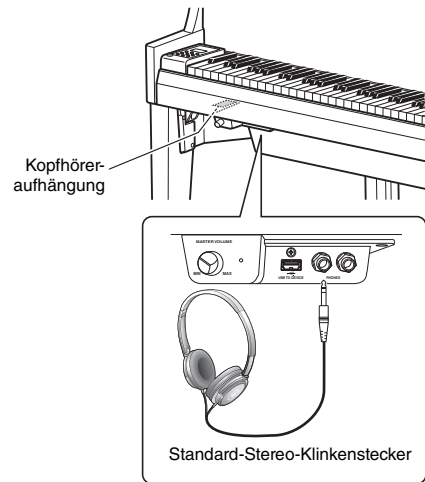

Reproduktion der natürlichen räumlichen Entfernung (bei Verwendung von Kopfhörern) – Binaurales Sampling und Raumklangoptimierung

Dieses Instrument verfügt über zwei hochmoderne Technologien, die Ihnen den Genuss eines außergewöhnlich realistischen, natürlichen Klangs ermöglichen, selbst bei der Verwendung von Kopfhörern.

● Binaural Sampling (nur Voice „CFX Grand“)

Binaurales Sampling ist eine Methode, die zwei spezielle Mikrofone an der Ohrposition eines Spielers verwendet und den natürlichen Klang eines Klaviers aufzeichnet. Beim Hören des Klangs mit diesem Effekt über Kopfhörer erhalten Sie den Eindruck, in den Klang einzutauchen – so als ob dieser tatsächlich vom Klavier kommen würde. Darüber hinaus können Sie den Klang über längere Zeit natürlich genießen, ohne dass Ihre Ohren überbeansprucht werden. Wenn die Standard-Voice „CFX Grand“ (Seite 17) ausgewählt wird, wird beim Anschließen von Kopfhörern automatisch der binaurale Sampling-Klang aktiviert.

● Stereophonic Optimizer (andere Voices als „CFX Grand“)

Der Stereophonic Optimizer ist ein Effekt, der eine natürliche räumliche Entfernung wie den Klang von binauralem Sampling reproduziert, selbst beim Hören über Kopfhörer. Wenn eine andere Klavier/Flügel-Voice als „CFX Grand“ (Displaynummern 2–5; Seite 17) ausgewählt wurde, wird beim Anschließen von Kopfhörern die Raumklangoptimierung aktiviert.

Ein- und Ausschalten der Funktionen für binaurales Sampling und Raumklangoptimierung

Beim Anschließen von Kopfhörern wechselt der Klang dieses Instruments zum Klang des binauralen Sampling oder zum durch die Raumklangoptimierung verstärkten Klang. Da diese Klänge für ein Hören mit Kopfhörern optimiert sind, wird empfohlen, diese Funktion auf „OFF“ zu schalten (wie nachstehend beschrieben).

Sie sollten diese Funktionen in den folgenden Fällen ausschalten:

- Beim Wiedergeben des Klangs dieses Instruments mit einem Aktivlautsprechersystem oder einem Mixer (Mischpult) beim Abhören der Klangausgabe des Instruments über angeschlossene Kopfhörer.
- Bei einer Audioaufnahme (Seite 28) und anschließender Wiedergabe des aufgenommenen Audio-Songs über Lautsprecher. (Achten Sie darauf, diese Funktionen vor der Audioaufnahme auszuschalten.)

HINWEIS

Lesen Sie vor dem Anschließen eines Aktivlautsprechersystems „Externe Stereoanlage zur Wiedergabe verwenden – AUX OUT-Buchsen [R] [L/L+R]“ (Seite 36).

Halten Sie [PIANO/VOICE] gedrückt, und schlagen Sie wiederholt die C6-Taste an (falls erforderlich), um diese Funktion ein- oder auszuschalten. Die Einstellung („ON“ oder „OFF“) wird im Display angezeigt.

Voreinstellung: On

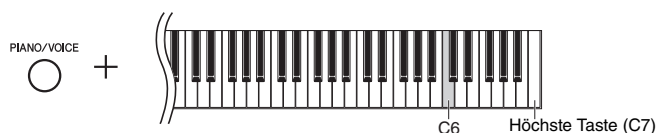

Benutzung der Pedale

Das Instrument verfügt über drei Pedale, mit denen Sie eine Reihe ausdrucksstarker Effekte erzeugen können, die den Effekten gleichen, die Sie mit den entsprechenden Pedalen auf einem akustischen Klavier erzeugen.

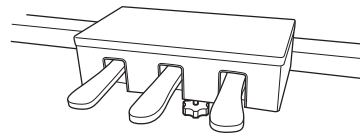

Dämpferpedal (Rechts)

Bei gedrücktem Pedal werden Noten länger gehalten. Beim Loslassen dieses Pedals werden die gehaltenen Noten sofort unterbrochen (gedämpft). Das Dämpferpedal besitzt eine Halbpedal-Funktion.



↑ Wenn Sie das Dämpferpedal an dieser Stelle gedrückt halten, werden alle angezeigten Noten gehalten.

● Halbpedal-Funktion

Mit dieser Funktion können Sie die Haltedauer des Klangs je nach zurückgelegtem Pedalweg steuern. Je weiter Sie das Pedal drücken, desto länger klingt der Klang aus. Wenn Sie z. B. das Dämpferpedal betätigen und der Klang aller gespielten Noten zu sehr „verschmiert“, können Sie das Pedal nur halb niedertreten, um die Haltedauer zu verringern.

● So stellen Sie den Halbpedal-Punkt ein:

Halten Sie die Taste [PIANO/VOICE] gedrückt, und schlagen Sie eine der Tasten A#4 – E5 an. Dieser Vorgang stellt die Intensität ein, mit der durch Drücken des Dämpferpedals der Halbpedal-Effekt angewendet wird. Je kleiner der Wert ist, umso flacher ist der Halbpedal-Punkt. Je größer der Wert ist, umso tiefer liegt der Halbpedal-Punkt.

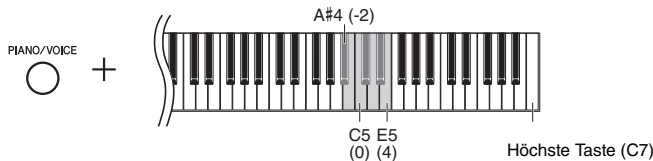

Einstellungsbereich: -2 bis 4
Voreinstellung: 0

GP Responsive Damper Pedal (Dämpferpedal)

Dieses spezielle Pedal wurde entwickelt, um eine realistischere taktile Reaktion zu erzielen und fühlt sich beinahe an wie das Pedal eines echten Flügels. Es erleichtert dem Spieler das Spüren des Halbpedal-Punkts und eine einfachere Anwendung des Halbpedal-Effekts als mit anderen Pedalen.

Sostenuto-Pedal (Mitte)

Wenn Sie dieses Pedal betätigen und gleichzeitig die Tasten gedrückt halten, werden die gespielten Noten länger gehalten (so, als ob das Dämpferpedal gedrückt worden wäre), aber alle anschließend gespielten Noten werden nicht gehalten. Somit können Sie beispielsweise einen Akkord halten und gleichzeitig andere Noten „staccato“ spielen.



↑ Wenn Sie das Sostenuto-Pedal an dieser Stelle gedrückt halten, werden nur die zu diesem Zeitpunkt gespielten Noten gehalten.

Softpedal (Links)

Durch Drücken des Softpedals wird die Lautstärke aller gespielten Noten verringert, und der Klang wird weicher. Dieser Effekt wirkt sich nicht auf die Noten aus, die vor dem Betätigen dieses Pedals gespielt wurden.

HINWEIS

Wenn das Sostenuto-Pedal gedrückt gehalten wird, sind Orgel-Voices (Displaynummern 12–15; Seite 17) nach dem Loslassen der Tasten ohne Abklingen weiterhin zu hören.

Grundlegende Bedienung und mehr

Auswählen einer Voice

● So wählen Sie die Voice „CFX Grand“:

Drücken Sie einfach [PIANO/VOICE]. Im Display wird „1“ angezeigt.

● So wählen Sie eine andere Voice aus:

Halten Sie [PIANO/VOICE] gedrückt und drücken Sie [+] oder [-]. Durch Druck der Tasten können Sie zwischen den 15 Voices in numerischer Reihenfolge wechseln, wie in der Voice-Liste unten aufgeführt.

Voice-Liste

Display	Voice-Name	Beschreibung	VRM*
	CFX Grand	Die Vier-Kanal-Voice mit Multi-Sampling des Klangs des besten Yamaha-Konzertflügels, des CFX, bietet großen Dynamikumfang für enorme Ausdrucksmöglichkeiten. Sie eignet sich für jede Stilrichtung und alle Genres. Beim Anschluss von Kopfhörern wird diese Voice automatisch zu „Binaural CFX Grand“ (siehe unten) geändert.	○
1	Binaural CFX Grand	Der Klang des besten Yamaha-Konzertflügels, des CFX, durch binaurales Sampling gesampelt und für die Verwendung von Kopfhörern optimiert. Beim Hören über Kopfhörer erhalten Sie den Eindruck, in den Klang einzutauchen – so als ob dieser tatsächlich vom Klavier kommen würde. Diese Voice wird beim Anschließen von Kopfhörern automatisch ausgewählt. Weitere Informationen hierzu finden Sie auf Seite 15. (Diese Voice kann nicht anhand des oben beschriebenen Verfahrens zum „Auswählen einer Voice“ ausgewählt werden.)	○
2	Bösendorfer Imperial	Der Klang des in Wien hergestellten, berühmten Bösendorfer-Konzertflügels, mit Vier-Kanal-Sampling. Diese Voice bietet einen vollen und faszinierenden Klang, der sich ideal für den Ausdruck feinsten und zartester musikalischer Passagen eignet.	○
3	Bright Grand	Heller Klavierklang. Gut geeignet für klaren Ausdruck und ein „Hervorstechen“ aus anderen Instrumenten in einem Ensemble.	○
4	Bösendorfer Grand	Der Klang des Bösendorfer-Konzertflügels mit lebendiger Einschwingphase und brillanter Präsenz.	○
5	Pop Grand	Ein heller, voller metallischer Klang, der sich ideal für Popmusik und das Spiel in Ensembles eignet.	○
6	Stage E.Piano	Der Klang eines E-Pianos mit Metallzungen und mit Hartgummi belegten Hämmern. Weicher Klang bei weichem Anschlag und aggressiver Klang bei hartem Anschlag.	-
7	DX E.Piano	Ein von einem FM-Synthesizer erzeugter E-Piano-Sound. Der Klang ändert sich in Abhängigkeit von der Anschlagstärke. Ideal für Popmusik.	-
8	Vintage E.Piano	Eine andere Art von E-Piano-Sound als beim „StageE.Piano“. Sehr verbreitet in Rock- und Popmusik.	-
9	Harpsichord 8' (Cembalo 2)	Der Klang eines in Barockmusik häufig verwendeten Instruments, das Cembalo. Veränderungen der Anschlagstärke wirken sich nicht auf die Lautstärke aus, und beim Loslassen der Taste ist ein charakteristisches Geräusch zu hören.	-
10	Harpsichord (Cembalo) 8'+4'	Ein Cembalo mit einer zusätzlichen oberen Oktave. Erzeugt einen helleren Klang. Veränderungen der Anschlagstärke wirken sich nicht auf die Lautstärke aus.	-
11	Celesta	Der Klang einer Celesta (ein Schlaginstrument, bei dem der Klang erzeugt wird, indem Hämmerchen auf Metallstäbe schlagen). Dieses Instrument ist sehr bekannt aus dem „Tanz der Zuckerfee“ in Tschairowskys „Nussknacker-Suite“.	-
12	Organ Principal	Diese Voice bietet die Pfeifenkombination (8'+4'+2') des Prinzipal-Registers (Blasinstrumente) einer Orgel. Sie ist für barocke Kirchenmusik geeignet.	-
13	Organ Tutti	Diese Voice stellt das volle Register sämtlicher Orgelpfeifen dar. Dieser Klang hat mit der „Toccata und Fuge d-moll“ von Bach Berühmtheit erlangt.	-
14	Jazz Organ (Jazz-Orgel)	Der Sound einer elektronischen Orgel mit „Tone Wheel“ (Hammond-Orgel). Mit Rotary-Speaker-Effekt gesampelt (niedrige Drehgeschwindigkeit). Oft in Jazz- und Rockthemen eingesetzt.	-
15	Organ Flute (Orgelpfeifen)	Ein Pfeifenorgelklang, der Flötenregister (Holzbläser) verschiedener Tonhöhen (8'+4') miteinander kombiniert. Ein „edler“ Klang, der ideal zur Begleitung von Hymnen geeignet ist.	-

*VRM: Simulation der Saitenresonanz mit Physical Modeling, wenn das Dämpferpedal oder Tasten gedrückt bzw. angespielt werden. Weitere Informationen hierzu finden Sie auf Seite 21.

HINWEIS

Hören Sie sich die Demo-Songs für jede Voice an (Seite 18), um die Merkmale der verschiedenen Voices zu verstehen.

Anhören der Voice-Demo-Songs

Demo-Songs demonstrieren effektiv die verschiedenen Voices dieses Instruments.

- 1 **Wählen Sie die Voice (Seite 17) für den Demo-Song aus, den Sie sich anhören möchten.**
- 2 **Drücken Sie [DEMO/SONG].**
Der Demo-Song für die in Schritt 1 ausgewählte Voice startet.

So ändern Sie den Demo-Song während der Wiedergabe:
Drücken Sie [+] oder [-].

So stellen Sie das Wiedergabetempo ein:
Halten Sie [METRONOME] gedrückt und drücken Sie [+] oder [-].

Zum Pausieren der Wiedergabe:
Drücken Sie während der Wiedergabe [▶/II] (Play/Pause), um die Wiedergabe zu pausieren. Durch erneutes Drücken der Taste wird die Wiedergabe des Demo-Songs von der aktuellen Position an fortgesetzt.
- 3 **Drücken Sie die [DEMO/SONG]-Taste erneut, um die Wiedergabe anzuhalten.**

HINWEIS

Sie können die Demo-Songs auf der Tastatur begleiten.

HINWEIS

Während der Voice-Demo-Wiedergabe werden keine MIDI-Daten ausgegeben.

Liste der Demo-Songs

Display	Voice-Name	Song Name	Komponist
d.01	CFX Grand Binaural CFX Grand	Prelude, Suite bergamasque	C. A. Debussy
d.02	Bösendorfer Imperial	Consolation No.3	F. Liszt
d.03	Bright Grand	Italienisches Konzert, BWV 971-1 1st mov.	J. S. Bach
d.04	Bösendorfer Grand	Original	-
d.05	Pop Grand	Original	-
d.06	Stage E.Piano	Original	-
d.07	DX E.Piano	Original	-
d.08	Vintage E.Piano	Original	-
d.09	Harpsichord 8' (Cembalo 2)	Concerto a cembalo obbligato, 2 violini, viola e continuo No.7, BWV 1058	J. S. Bach
d.10	Harpsichord 8'+4'	Gigue, Französische Suiten No.5, BWV 816	J. S. Bach
d.11	Celesta	Danse de la Fée Dragée	P. I. Tchaikovsky
d.12	Organ Principal	Herr Christ, der ein'ge Gottes-Sohn, BWV 601	J. S. Bach
d.13	Organ Tutti	Original	-
d.14	Jazz Organ (Jazz-Orgel)	Original	-
d.15	Organ Flute (Orgelpfeifen)	Original	-

HINWEIS

Die Binaural CFX Grand Voice wird beim Auswählen der CFX Grand Voice automatisch ausgewählt, wenn Kopfhörer angeschlossen sind. Weitere Informationen hierzu finden Sie in der „Voice-Liste“ auf Seite 17.

Die Songs d.04–d.08 und d.13–d.15 sind Originalkompositionen von Yamaha (©2018 Yamaha Corporation).

Verwenden des Metronoms

Die Metronom-Funktion ist äußerst praktisch, um mit einer exakten Tempovorgabe zu üben.

1 Drücken Sie zum Starten des Metronoms die Taste [METRONOME].

Wenn das Metronom ertönt, blinken ein Punkt an der rechten Seite der LED-Anzeige und die Lampe der Metronomtaste im Takt auf.

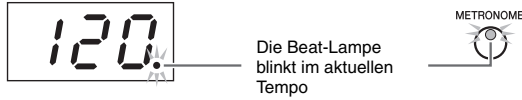

HINWEIS

Kurz nach diesem Bedienvorgang erlischt der Tempowert auf dem Display.

2 Drücken Sie die Taste [METRONOME] erneut, um das Metronom anzuhalten.

Auswählen des Beats

Halten Sie [METRONOME] gedrückt, und schlagen Sie eine der Tasten C3–F3 an. Der ausgewählte Wert wird im Display angezeigt, während beide Steuerungen gedrückt gehalten werden.

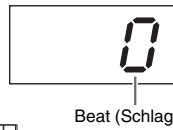

Voreinstellung: 0 (Kein Akzent auf den 1. Schlag)

HINWEIS

Die Voreinstellung des Beats des Metronoms wird wiederhergestellt, wenn das Instrument ausgeschaltet wird.

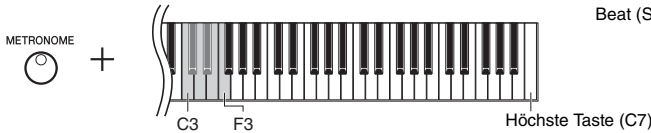

Display	Taste	Beat (Schlag)	Display	Taste	Beat (Schlag)
0	C3	0 (kein Akzent auf den 1. Schlag)	4	D#3	4
2	C#3	2	5	E3	5
3	D3	3	6	F3	6

Nur der erste Schlag wird mit einem Glockenton akzentuiert, wenn der Wert nicht auf 0 eingestellt ist.

Anpassen der Metronomlautstärke

Halten Sie [METRONOME] gedrückt, und schlagen Sie zum Einstellen der Lautstärke eine der Tasten zwischen C1–G2 an. Der angegebene Wert wird im Display angezeigt, während beide Steuerungen gedrückt gehalten werden.

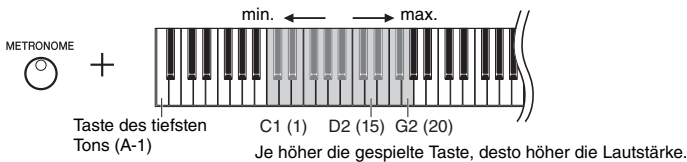

Einstellungsbereich: 1–20
Voreinstellung: 15

HINWEIS

Sie können die Metronomlautstärke sowohl bei ein- als auch ausgeschaltetem Metronom anpassen.

Einstellen des Tempos

Das Tempo des Metronoms kann angepasst werden. Sie können auch das Wiedergabetempo eines MIDI-Songs (Seite 25) sowie die Wiedergabegeschwindigkeit eines Audio-Songs (Seite 25) während der Wiedergabe anpassen.

- So erhöhen oder verringern Sie den Wert um 1:**
 Halten Sie [METRONOME] gedrückt, und schlagen Sie [+] (oder die Taste C#5) zum Erhöhen oder [-] (oder die Taste B4) zum Verringern an. Wenn nur das Metronom läuft, drücken Sie einfach [+] oder [-], um das Metronomtempo zu ändern.
- So erhöhen oder verringern Sie den Wert um 10:**
 Halten Sie [METRONOME] gedrückt, und schlagen Sie die Taste D5 zum Erhöhen oder die Taste A#4 zum Verringern an.
- So setzen Sie den Wert wieder auf den Standardwert zurück:**
 Halten Sie [METRONOME] gedrückt, schlagen Sie die Taste C5 an oder drücken Sie gleichzeitig [+] und [-]. Wenn nur das Metronom spielt, drücken Sie einfach gleichzeitig [+] und [-], um das Metronom auf sein Standardtempo zurückzusetzen.

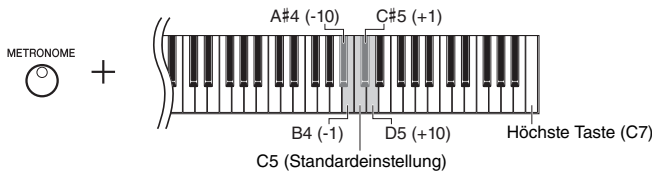

HINWEIS
Die Anpassung des Metronomtempo kann nicht während der Wiedergabe von Audio-Songs vorgenommen werden (Seite 25).

Metronom
Einstellungsbereich: 5 bis 500 Schläge pro Minute
Voreinstellung: 120

MIDI-Song
Einstellungsbereich: 5 bis 500 Schläge pro Minute
Normaleinstellung: Abhängig vom ausgewählten Song

Audio-Song
Einstellungsbereich: 75 % bis 125 %
Normaleinstellung: 100 %

HINWEIS
Die Voreinstellung des Metronomtempo wird wiederhergestellt, wenn das Instrument ausgeschaltet wird.

Ändern der Anschlagempfindlichkeit

Hier können Sie die Anschlagempfindlichkeit einstellen (d. h. wie der Klang auf Ihre Art des Spiels auf der Tastatur reagiert).

Halten Sie [PIANO/VOICE] gedrückt, und schlagen Sie eine der Tasten A6–C7 an. Die ausgewählte Anschlagempfindlichkeit wird im Display angezeigt, während beide Steuerungen gedrückt gehalten werden.

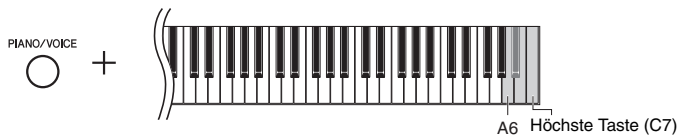

Display	Taste	Anschlagempfindlichkeit	Beschreibung
OFF	A6	Fixed (Fest eingestellt)	Die Lautstärke ändert sich nicht, gleichgültig, wie hart oder weich Sie die Tasten anschlagen.
i	A#6	Soft (Weich)	Die Lautstärke ändert sich sehr wenig, wenn Sie die Tasten hart oder weich anschlagen.
2	B6	Mittel	Dies ist die Standard-Anschlagempfindlichkeit des Klavierklanges.
3	C7	Hart	Die Lautstärke ändert sich sehr deutlich von pianissimo bis fortissimo für dynamischen und dramatischen Ausdruck. Sie müssen die Tasten fest anschlagen, um einen lauten Klang zu erzeugen.

Voreinstellung: 2 (Mittel)

HINWEIS
Die Voreinstellung der Anschlagempfindlichkeit wird wiederhergestellt, wenn das Instrument ausgeschaltet wird.

HINWEIS
Diese Einstellung wirkt sich nicht auf die Gewichtung der Tastatur aus, sondern nur auf deren Dynamik.

Spielen der realistischen VRM-Voices mit Resonanz

Wenn bei einem echten Akustikklavier das Dämpferpedal gedrückt und eine Taste angespielt wird, vibriert nicht nur die Saite der gespielten Taste, sondern auch die anderen Saiten und der Resonanzboden. Die Schwingungen beeinflussen sich dabei gegenseitig, sodass eine volle, brillante Resonanz entsteht, die anhält und sich ausbreitet. Die VRM-Technologie (Virtual Resonance Modeling) des NIX ahmt das komplizierte Zusammenspiel von Saiten und Resonanzboden mit einem virtuellen Musikinstrument realistisch nach (Physical Modeling) und sorgt für einen realistischen Akustikklavier-Klang. Da in dem Moment, in dem Sie eine Taste anspielen oder ein Pedal herunterdrücken, sofort eine Resonanz erzeugt wird, können Sie den Ausdruck Ihres Spiels durch eine unterschiedliche Dauer und Intensität beim Anspielen der Tasten bzw. Drücken der Pedale variieren.

Standardmäßig ist dieser Parameter auf „On“ voreingestellt. Den VRM-Effekt können Sie einfach durch Auswahl einer VRM-Voice (Seite 17) genießen. Sie können die VRM-Funktion ein- und ausschalten sowie deren Stärke einstellen.

Ein- und Ausschalten der VRM-Funktion

Halten Sie die Taste [PIANO/VOICE] gedrückt und schlagen Sie die Taste C0 (Taste des tiefsten Tons) wiederholt an, falls erforderlich.

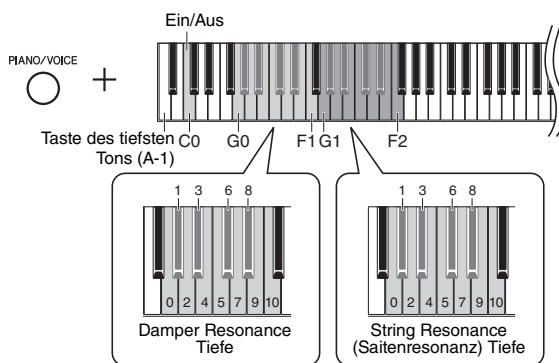

Anpassen der Intensität des VRM-Effekts

Halten Sie die Taste [PIANO/VOICE] gedrückt, und schlagen Sie eine der Tasten in den Bereichen G0–F1 und G1–F2 an. Während des Betriebs wird der festgelegte Wert im Display angezeigt.

Display	Taste	Wert	Beschreibung
0-10	G0-F1	Dämpferresonanzanteil	Bei Betätigung des Dämpferpedals wird die Intensität des VRM-Effekts angepasst.
0-10	G1-F2	Saitenresonanzanteil	Bei Spielen auf der Tastatur wird die Intensität des VRM-Effekts angepasst.

Voreinstellung: 5

Voreinstellung: 5

HINWEIS

Der Anteil des VRM-Effekts wird wieder auf die Voreinstellung gesetzt, wenn das Instrument ausgeschaltet wird.

Klang mit Reverb verstärken

Der Reverb-Effekt simuliert den natürlichen Hall eines Konzertsaals.

Ein- oder Ausschalten des Reverbs

Drücken Sie wiederholt [REVERB] (falls erforderlich).

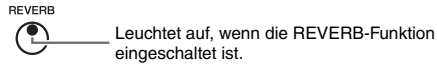

Einstellung der Reverb-Intensität

Halten Sie [REVERB] gedrückt, und drücken Sie [+] oder [-]. Der aktuelle Wert wird im Display angezeigt, während beide Steuerungen gedrückt gehalten werden.

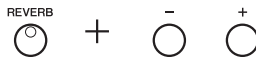

Drücken Sie zur Wiederherstellung des Vorgabewerts gleichzeitig [+] und [-], während Sie die [REVERB]-Taste gedrückt halten.

Einstellungsbereich: 1–20
Voreinstellung: 5

HINWEIS
Die Voreinstellung der Reverb-Intensität wird wiederhergestellt, wenn das Instrument ausgeschaltet wird.

HINWEIS
Bei Gedrückthalten von [REVERB] wird der Wert der Reverb-Intensität auf dem Display angezeigt.

Anpassen der Klanghelligkeit (Brilliance)

Halten Sie zum Anpassen der Klanghelligkeit gleichzeitig die [FUNCTION]-Taste gedrückt und schlagen Sie eine der Tasten zwischen A#1–D2 an. Während des Betriebs wird der festgelegte Wert im Display angezeigt.

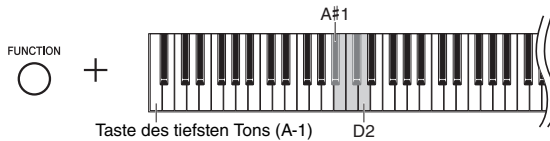

Display	Taste	Brilliance	Beschreibungen
1	A#1	Mellow 2	Weicher und dunkler Klang Der Klang wird weicher und dunkler.
2	B1	Mellow 1	Ein warmer Klang zwischen Normal und Bright 2.
3	C2	Normal	Standardton.
4	C#2	Bright 1	Ein heller Klang zwischen Normal und Bright 1.
5	D2	Bright 2	Heller Klang. Der Klang wird heller.

Voreinstellung: 3 (Normal)

Transponierung der Tonhöhe in Halbtönen

Sie können die Tonhöhe der gesamten Tastatur in Halbtönen nach oben oder unten transponieren, um das Spielen in schwierigen Tonarten zu erleichtern oder um die Tonhöhe der Tastatur an den Tonumfang eines Sängers oder anderer Instrumente anzupassen. Wenn Sie beispielsweise „+5“ wählen, wird beim Anschlagen der Taste C die Tonhöhe F erzeugt. So können Sie einen Song in F-Dur so spielen, als wäre er in C-Dur.

● **So transponieren Sie die Tonhöhe nach unten:**

Halten Sie die Taste [FUNCTION] gedrückt, und schlagen Sie eine Taste zwischen F#2 (-6) und B2 (-1) an.

● **So transponieren Sie die Tonhöhe nach oben:**

Halten Sie die Taste [FUNCTION] gedrückt, und schlagen Sie eine Taste zwischen C#3 (+1) und F#3 (+6) an.

● **So stellen Sie die ursprüngliche Tonhöhe wieder her:**

Halten Sie die Taste [FUNCTION] gedrückt, und schlagen Sie die Taste C3 an.

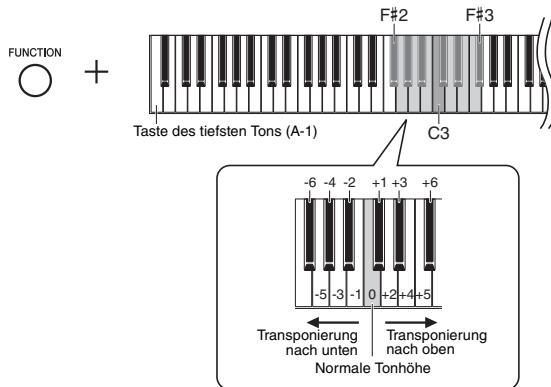

Im Display wird der festgelegte Wert angezeigt.

Voreinstellung: 0 (Normaltonhöhe)
Einstellungsbereich: -6 bis +6

HINWEIS

Die Voreinstellung des Transponierungswerts wird wiederhergestellt, wenn das Instrument ausgeschaltet wird.

Feinabstimmen der Tonhöhe

Sie können eine Feinabstimmung der Tonhöhe des gesamten Instruments vornehmen. Diese Funktion ist nützlich, wenn Sie auf diesem Instrument zusammen mit anderen Instrumenten oder zu aufgenommener Musik spielen.

Während des nachstehend beschriebenen Betriebs können Sie den im Display angezeigten Tonhöhenwert überprüfen. (Die Hunderterstelle wurde ausgelassen.)

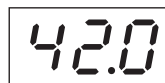

Beispiel: 442,0 Hz

● **Zum Erhöhen der Tonhöhe (in Schritten von etwa 0,2 Hz):**

Halten Sie [FUNCTION] gedrückt, und drücken Sie [+]. Wenn Sie beide Tasten gedrückt halten, wird die aktuelle Tonhöhen-einstellung (Hz) angezeigt.

● **Zum Verringern der Tonhöhe (in Schritten von ca. 0,2 Hz):**

Halten Sie [FUNCTION] gedrückt, und drücken Sie [-]. Wenn Sie beide Tasten gedrückt halten, wird die aktuelle Tonhöhen-einstellung (Hz) angezeigt.

● **Zum Wiederherstellen der Standardtonhöhe:**

Halten Sie [FUNCTION] gedrückt, und drücken Sie gleichzeitig [+] oder [-]. Wenn Sie alle drei Tasten gedrückt halten, wird die aktuelle Tonhöhen-einstellung (Hz) angezeigt.

HINWEIS

Kurz nach diesem Bedienvorgang erlischt der Tonhöhenwert auf dem Display.

HINWEIS

Der Stimmungswert bleibt auch beim Ausschalten erhalten.

Hz (Hertz):

Diese Maßeinheit bezieht sich auf die Frequenz eines Klangs und gibt an, wie oft eine Schallwelle pro Sekunde schwingt.

Einstellungsbereich: 414,8 – 466,8 Hz (=A3)
Voreinstellung: 440,0 Hz (= A3)

Einstellung der Skalenstimmung

Sie können verschiedene Skalen für das Instrument auswählen. Die „temperierte“ (mathematisch exakte) Stimmung ist die übliche, moderne Klavierstimmung. Die Geschichte kennt jedoch verschiedene andere Stimmungen, viele davon sind Grundlage ethnologisch oder zeitgeschichtlich bestimmter Musikgenres. Diese Funktion ermöglicht Ihnen, die Stimmungen dieser Genres zu erleben.

Auswählen einer Tonleiter

Halten Sie [FUNCTION] gedrückt, und schlagen Sie eine der Tasten C5–F#5 an. Durch Gedrückthalten beider Steuerungen wird der aktuelle Wert auf dem Display angezeigt.

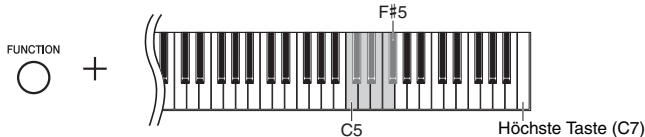

Voreinstellung: 1 (Temperiert)

HINWEIS

Die Voreinstellung der Skala wird wiederhergestellt, wenn das Instrument ausgeschaltet wird.

Display	Taste	Skala (Tonleiter)	Beschreibung
1	C5	Temperiert	Der Frequenzbereich jeder Oktave wird gleichmäßig in zwölf Teile unterteilt, wobei der Tonhöhenabstand zwischen den Halbtonschritten immer gleich ist. Dies ist die in der heutigen westlichen Musik am häufigsten verwendete Stimmung.
2	C#5	Pure Major (reine Dur-Stimmung)	Diese Temperierungen erhalten die reinen, physikalischen Intervalle jeder Tonleiter, insbesondere die Dreiklang-Intervalle (Grundton, Terz, Quinte). Sie können dies am besten in Vokalharmonien hören, beispielsweise bei Chören und A-Capella-Gesängen.
3	D5	Reine Moll-Stimmung	
4	D#5	Pythagoräisch	Diese Skala wurde von dem großen griechischen Philosophen erarbeitet und wird aus einer Serie perfekter Quinten erstellt, die sodann zu einer einzigen Oktave zusammengeschoben werden. Die Terzen in dieser Stimmung schweben ein wenig, aber die Quarten und Quinten sind sehr schön und eignen sich für bestimmte führende Stimmen.
5	E5	Mitteltönige Stimmung	Diese Skala wurde als Verbesserung der pythagoräischen Skala erstellt, indem die Durterz „besser gestimmt“ wurde. Besonders beliebt war sie vom 16. bis zum 18. Jahrhundert. Neben anderen hat auch Händel diese Skala verwendet.
6	F5	Werckmeister	Diese kombinierte Tonleiter vereint die Systeme von Werckmeister und Kirnberger, welche selbst Verbesserungen der mitteltönigen und der pythagoräischen Tonleitern waren. Das Hauptmerkmal dieser Tonleiter ist, dass jede Tonart ihren eigenen, unverwechselbaren Charakter besitzt. Die Tonleiter wurde zur Zeit von Bach und Beethoven häufig verwendet, und auch heute noch wird sie oft eingesetzt, wenn Musik früherer Epochen auf dem Cembalo gespielt wird.
7	F#5	Kirnberger	

Auswahl des Grundtons

Insbesondere für die Skalen 2 und 3 müssen Sie die Tonart festlegen, in der Sie spielen möchten (Grundton). Halten Sie [FUNCTION] gedrückt, und schlagen Sie eine der Tasten C4–B4 an. Durch Gedrückthalten beider Steuerungen wird der aktuelle Wert auf dem Display angezeigt.

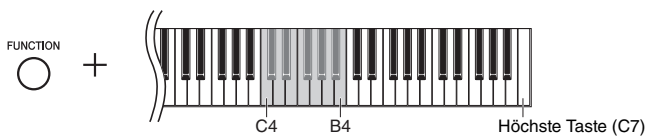

Voreinstellung: C

HINWEIS

Die Voreinstellung des Grundtons wird wiederhergestellt, wenn das Instrument ausgeschaltet wird.

Taste	Grundton	Taste	Grundton	Taste	Grundton	Taste	Grundton
C4	C	D#4	E \flat	F#4	F#	A4	A
C#4	C#	E4	E	G4	G	A#4	B \flat
D4	D	F4	F	G#4	A \flat	B4	B

Beispiel:

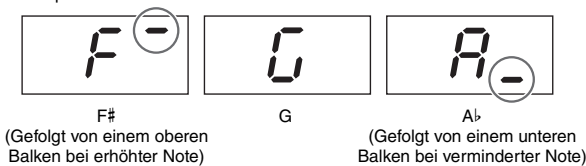

Wiedergabe von Songs

Dieses Instrument ermöglicht es Ihnen, Songs wiederzugeben, die im internen Speicher oder auf einem an die Stecker [USB TO DEVICE] angeschlossenen USB-Flash-Laufwerk abgelegt sind. Mit diesem Instrument können zwei Arten von Songs abgespielt werden: MIDI-Songs und Audio-Songs.

● Song-Datenformate, die wiedergegeben werden können

Songs	MIDI-Songs Ein MIDI-Song enthält Daten zu Ihrem Spiel auf der Tastatur (zum Beispiel, welche Tasten Sie gespielt und wie stark Sie diese angeschlagen haben), es handelt sich nicht um eine Aufnahme des tatsächlichen Klangs. Die Spielinformationen beziehen sich darauf, welche Tasten in welchem Timing und mit welcher Stärke angeschlagen werden – genau wie in einer Musikpartitur. Auf Grundlage dieser aufgenommenen Informationen gibt der Klangerzeuger (des Digital Pianos usw.) die entsprechenden Töne aus. Ein MIDI-Song benötigt im Vergleich zu einer Audioaufnahme nur eine geringe Datenkapazität.	Audio-Songs Ein Audio-Song ist eine Aufnahme der tatsächlichen Klangausgabe. Die Daten werden wie bei Audiokassetten, Diktiergeräten usw. aufgenommen. Sie können mit einem tragbaren Musik-Player o. Ä. abgespielt werden. So können Sie anderen ganz einfach Ihre Aufnahmen vorspielen.
Datenformate	Formate SMF (Standard MIDI File) 0 und 1 Eines der gebräuchlichsten und kompatibelsten MIDI-Formate, die zum Speichern von Sequenzdaten verwendet werden. Mit diesem Instrument aufgenommene MIDI-Songs werden im SMF-Format 0 gespeichert.	WAV-Format (.wav) Audio-Dateiformat, das häufig von Computern verwendet wird. Mit diesem Instrument können Stereo-WAV-Dateien mit 44,1 kHz/16 Bit wiedergegeben werden. Mit diesem Instrument aufgenommene Audio-Songs werden in diesem Format gespeichert.
Extension	.MID	.WAV

HINWEIS

Bei der Wiedergabe von MIDI-Songs, die mit diesem Instrument inkompatible Voices enthalten (wie z. B. XG- und GM-Songs), kann es sein, dass die Voices nicht wie beabsichtigt ausgegeben werden. Darüber hinaus können Song-Daten der MIDI-Kanäle 3–16 nicht wiedergegeben werden, da dieses Instrument nur die MIDI-Kanäle 1 und 2 erkennt. Aus diesem Grund sollten Sie nur Songs wiedergeben, die nur über Daten der MIDI-Kanäle 1–2 verfügen, denen das Klavierspiel zugewiesen ist.

Kompatible Songs

Liste der Song-Kategorien (XX zeigt numerische Werte an.)

Song-Kategorie		Song Nummer	Beschreibungen
<i>dXX</i>	Voice-Demo-Song (MIDI-Song)	<i>d0 1-d. 15</i>	Jeder Song demonstriert effektiv die verschiedenen Voices dieses Instruments (Seite 18).
<i>PXX</i>	Preset Song (MIDI-Song)	<i>P0 1-P. 10</i>	10 im Instrument gespeicherte Preset Songs. Informationen hierzu finden Sie in der Liste der Preset Songs auf Seite 44.
<i>RXX*</i>	Audio-Song im USB-Flash-Laufwerk	<i>R00-R99</i>	User Songs, die mit diesem Instrument aufgenommen wurden (Seite 28)
<i>CXX**</i>		<i>C00-C99**</i>	Externe Songs, im Handel erhältlich oder auf einem Computer aufgenommen, usw.
<i>SXX*</i>	MIDI-Song im USB-Flash-Laufwerk	<i>S00-S99</i>	User Songs, die mit diesem Instrument aufgenommen wurden (Seite 28)
<i>FXX**</i>		<i>F00-F99**</i>	Externe Songs, im Handel erhältlich oder auf einem Computer aufgenommen, usw.
<i>UXX</i>	MIDI-Song im internen Speicher des Instruments	<i>U0 1-U. 10</i>	User Songs, die auf dem internen Speicher des Instruments aufgenommen wurden (Seite 28)
		<i>L00-L99**</i>	Externe Songs (im Handel erhältlich oder auf einem Computer aufgenommen, usw.), von einem Computer auf dieses Instrument übertragen. Nähere Informationen zum Anschluss dieses Instruments an einen Computer können Sie Seite 38 entnehmen.

* Wird nur angezeigt, wenn das USB-Flash-Laufwerk angeschlossen ist.

** Wenn keine Daten vorhanden sind, wird keine Song-Nummer angezeigt.

● User Songs und externe Songs

Von diesem Instrument aufgenommene Songs werden als „User Songs“ bezeichnet. Songs, die anderweitig oder auf anderen Instrumenten erstellt wurden, sind „externe Songs“. Im USB-Flash-Laufwerk werden Songs im Ordner USER FILES als User Songs, Songs außerhalb dieses Ordners als externe Songs verwaltet. Wenn Sie einen Song im USB-Flash-Laufwerk aufzeichnen, wird automatisch ein Ordner USER FILES erstellt, und der User Song wird in diesem Ordner gespeichert.

Wiedergabe von Songs

So geben Sie Songs auf dem USB-Flash-Laufwerk wieder:

Lesen Sie „Informationen zu USB-Geräten“ (Seite 31), schließen Sie das USB-Flash-Laufwerk an die Buchse [USB TO DEVICE] an und befolgen Sie die nachstehenden Anweisungen.

- 1 Halten Sie [DEMO/SONG] gedrückt, und drücken Sie [+], um die gewünschte Song-Kategorie (Seite 25) auszuwählen.

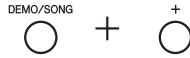

- 2 Drücken Sie zum Auswählen der gewünschten Song-Nummer [-] oder [+] (siehe „Liste der Song-Kategorien“ auf Seite 25), oder „*r d“ (zufällig) oder „*RL“ (alle).

- Song-Nummer.....Nur der ausgewählte Song wird wiedergegeben.
- *r dAlle Songs dieses Typs werden in zufälliger Reihenfolge abgespielt.
- *RLAlle Songs dieses Typs werden in aufeinander folgender Reihenfolge abgespielt.

Das Sternchen (*) zeigt die Bezeichnungen „P“, „R“, „L“, „S“, „F“ oder „U“ im Display an.

- 3 Drücken Sie [▶/||] (Play/Pause), um die Wiedergabe zu starten.

Während der Wiedergabe wird die aktuelle Taktzahl (für MIDI-Songs) oder Wiedergabezeit (für Audio-Songs) im Display angezeigt.

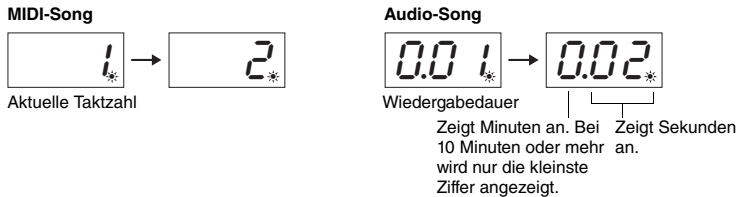

Informationen zu Funktionen wie Pause, Rücklauf, schneller Vorlauf usw. finden Sie unter „Bedienung der Wiedergabefunktionen“ auf Seite 27.

- 4 Drücken Sie [DEMO/SONG], um die Wiedergabe zu stoppen.

Wenn eine bestimmte Song-Nummer in Schritt 2 ausgewählt wird, wird die Wiedergabe automatisch bei Erreichen des Song-Endes angehalten.

HINWEIS

Die Song-Kategorien erscheinen in der folgenden Reihenfolge auf dem Display: d.XX → P.XX → (R.XX) → (L.XX) → (S.XX) → (F.XX) → U.XX → d.XX usw. „R.XX“, „L.XX“, „S.XX“ und „F.XX“ werden nur angezeigt, wenn das USB-Flash-Laufwerk angeschlossen ist. L.XX und F.XX werden nicht angezeigt, wenn keine Daten vorhanden sind.

HINWEIS

Während der Wiedergabe eines Demo-Songs können „*r d“ oder „*RL“ nicht ausgewählt werden.

HINWEIS

Song-Anzeigen wie „F 00“ und „L 00“ werden je nach Anzahl der Ordner im USB-Flash-Laufwerk ggf. nicht sofort angezeigt.

HINWEIS

Dieses Instrument kann Songs wiedergeben, die nur auf der ersten, zweiten oder dritten Ebene der Ordnerhierarchie gespeichert sind. Weitere Informationen hierzu finden Sie auf Seite 32.

HINWEIS

- Während der Wiedergabe des Demo-Songs wird die aktuelle Taktzahl im Display nicht angezeigt.
- Während der Wiedergabe eines MIDI-Songs wird die Voice beim Spiel auf der Tastatur automatisch auf die Voice des MIDI-Songs eingestellt. Wenn Sie die Wiedergabe beenden, wird die Voice beim Spiel auf der Tastatur wieder auf die Voice zurückgesetzt, die Sie vor der Wiedergabe des MIDI-Songs ausgewählt hatten.
- Wenn Sie die Voice „Celesta“ (Seite 17) auswählen und dann einen MIDI-Song wiedergeben, hört sich das Spiel auf der Tastatur während der Wiedergabe des MIDI-Songs eine Oktave höher an als normal.
- Während der Wiedergabe kann das Metronom eingeschaltet werden. Es stoppt automatisch, wenn die Wiedergabe aufhört.
- Beim Wiedergeben von externen Songs auf einem USB-Flash-Laufwerk erfolgt die tatsächliche Wiedergabe je nach Song-Titel in numerischer oder alphabetischer Reihenfolge.

Bedienung der Wiedergabefunktionen

Einstellen des Tempos (MIDI-Songs) oder der Wiedergabegeschwindigkeit (Audio-Songs)

Sie können das Wiedergabetempo eines MIDI-Songs ändern. Sie können auch die Wiedergabegeschwindigkeit eines Audio-Songs während der Wiedergabe anpassen. Halten Sie [METRONOME] gedrückt, und drücken Sie [+] / [-] oder schlagen Sie die Taste C#5/B4 an, um den Wert zu erhöhen bzw. zu reduzieren. Drücken Sie zur Wiederherstellung der Voreinstellung des Werts gleichzeitig [+] und [-], und halten Sie dabei [METRONOME] gedrückt. Weitere Informationen hierzu finden Sie auf Seite 20.

Einstellen der Lautstärke (nur für Audio-Songs)

Der Lautstärkepegel dieses Instruments kann sich merklich von dem eines im Handel erhältlichen Audio-Songs oder eines auf einem anderen Gerät aufgenommenen Songs unterscheiden. Zum Einstellen der Lautstärke des Audio-Songs schlagen Sie eine der Tasten C1–G2 an und halten dabei [DEMO/SONG] gedrückt.

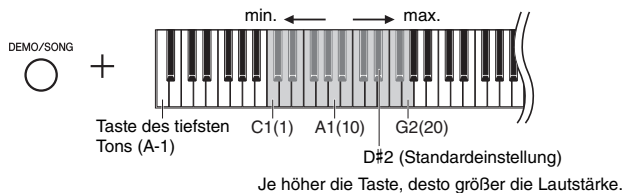

Pause

Drücken Sie während der Wiedergabe [▶/||], um die Wiedergabe anzuhalten. Auch das Display wird angehalten, und die Kontrolllampe für [▶/||] blinkt. Durch erneutes Drücken der Taste wird die Song-Wiedergabe ab der aktuellen Position fortgesetzt.

Rücklauf/Schnellvorlauf

Drücken Sie während der Wiedergabe [-] oder [+], um durch die Takte nach vorn oder hinten zu navigieren. Durch einmaliges Drücken dieser Tasten bewegen Sie sich bei MIDI-Songs um einen Takt oder bei Audio-Songs um eine Sekunde zurück/vor.

Zurückkehren zum Song-Anfang

Drücken Sie während der Wiedergabe gleichzeitig [-] und [+], um zum Song-Anfang zu springen.

Einstellung des Zeichencodes

Wenn der Song nicht aufgerufen werden kann, müssen Sie ggf. den entsprechenden Zeichencode aus den folgenden zwei Einstellungen auswählen.

● International

Zur Wiedergabe von Songs mit Namen, in denen westeuropäische Zeichen verwendet werden (einschließlich Umlauten oder diakritischer Zeichen). Schalten Sie zur entsprechenden Auswahl das Instrument ein und halten Sie die Tasten A-1 und A#-1 gedrückt.

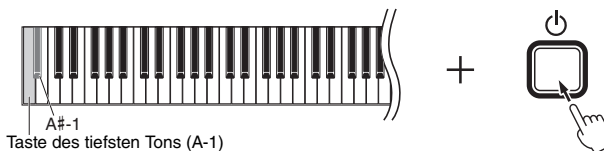

● Japanisch

Zur Wiedergabe von Songs mit Namen, die japanische Schriftzeichen enthalten. Schalten Sie zur Auswahl hiervon das Instrument ein, und halten Sie die Tasten A-1 und B-1 gedrückt.

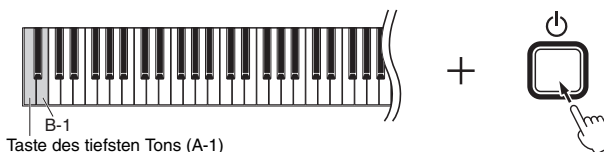

MIDI-Song

Einstellungsbereich: 5 bis 500 Schläge pro Minute
Voreinstellung: Abhängig vom ausgewählten Song

Audio-Song

Einstellungsbereich: 75 % bis 125 %
Voreinstellung: 100 %

Einstellungsbereich: 1–20
Voreinstellung: 16

HINWEIS

Während der Wiedergabe von Demo-Songs sind Rücklauf/Schneller Vorlauf oder die Rückkehr zum Beginn des Songs nicht möglich.

Einstellungsbereich: JA (Japanisch)/Int (International)

Voreinstellung: Int

Aufzeichnen Ihres Spiels

Mit diesem Instrument können Sie Ihr Spiel auf eine der folgenden zwei Arten aufnehmen. Das aufgenommene Spiel kann als User Song wiedergegeben werden.

● MIDI-Aufnahme

Mithilfe dieser Methode wird Ihr Spiel auf der Tastatur auf dem internen Speicher des Instruments oder dem USB-Flash-Laufwerk als MIDI-Song (im SMF-Format 0) aufgenommen und gespeichert. Bis zu 10 Songs können auf dem Instrument aufgenommen werden, allerdings können mehr auf dem USB-Flash-Laufwerk aufgenommen werden (siehe nachstehend).

● Audioaufnahme

Mithilfe dieser Methode wird Ihr Spiel auf der Tastatur auf dem USB-Flash-Laufwerk als Audio-Song im Stereo-WAV-Format in normaler CD-Qualitätsauflösung gespeichert. Der gespeicherte Audio-Song kann übertragen und anschließend auf mobilen Musikgeräten wiedergegeben werden. Die Aufnahmedauer variiert je nach Speicherkapazität des USB-Flash-Laufwerks.

1 Schließen Sie ein USB-Flash-Laufwerk an die Buchse [USB TO DEVICE] an.

Wann ist ein USB-Flash-Laufwerk erforderlich?

MIDI-Songs können auf dem internen Speicher dieses Instruments oder auf dem USB-Flash-Laufwerk gespeichert werden, Audio-Songs hingegen können nur auf dem USB-Flash-Laufwerk gespeichert werden.

Bereiten Sie bei Bedarf ein USB-Flash-Laufwerk wie in „Informationen zu USB-Geräten“ (Seite 31) beschrieben vor.

2 Wählen Sie die Aufnahmemethode.

● Zum Aufzeichnen einer MIDI-Aufnahme:

Halten Sie [DEMO/SONG] gedrückt, und drücken Sie [+] oder [-], bis „U***“ (zum Speichern von Daten auf dem Instrument) oder „S***“ (zum Speichern von Daten auf dem USB-Flash-Laufwerk) auf dem Display angezeigt wird.

● Zum Aufzeichnen einer Audioaufnahme:

Halten Sie [DEMO/SONG] gedrückt, und drücken Sie [+] oder [-], bis „R***“ (zum Speichern von Daten auf dem USB-Flash-Laufwerk) auf dem Display angezeigt wird.

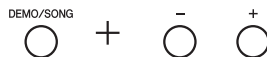

3 Drücken Sie [+] oder [-] zum Auswählen einer Song-Nummer.

- U0 1-U 10 User Song in diesem Instrument (MIDI-Song)
- S00-S99 User Song im USB-Flash-Laufwerk (MIDI-Song)
- R00-R99 User Song im USB-Flash-Laufwerk (Audio-Song)

● Wenn der ausgewählte Song bereits aufgezeichnete Daten enthält:

Sie können dies auf dem Display überprüfen.

Wenn der Song Daten enthält:



Drei Punkte leuchten auf.

Wenn der Song keine Daten enthält:



Nur der äußere linke Punkt leuchtet auf.

ACHTUNG

Wenn der ausgewählte Song Daten enthält, beachten Sie, dass bei der Aufzeichnung neuer Daten die vorhandenen Daten gelöscht werden.

HINWEIS

Wenn Sie Ihre Aufzeichnung nur auf dem Instrument selbst wiedergeben möchten, empfehlen wir eine MIDI-Aufzeichnung. Bei der Audioaufnahme werden Klavier-/Flügel-Voices, die mit Vier-Kanal-Sampling erstellt wurden, in Stereo (Zweikanal) aufgenommen.

HINWEIS

Falls beim Anschließen des USB-Flash-Laufwerks an das Instrument auf dem Display codierte Meldungen angezeigt werden, finden Sie Informationen dazu in der „Liste der Meldungen“ auf Seite 42.

HINWEIS

Wenn Sie eine Audioaufnahme erstellen, während Sie Kopfhörer tragen, und den aufzeichneten Audio-Song anschließend über Lautsprecher wiedergeben, sollten Sie „Binaural Sampling/Stereophonic Optimizer“ (Binaurales Sampling/Raumklangoptimierung) auf „OFF“ stellen. Weitere Informationen hierzu finden Sie auf Seite 15.

HINWEIS

Mit MIDI-Aufnahme aufgezeichnete Songs können nicht in Audio-Songs umgewandelt werden.

HINWEIS

In den folgenden Fällen kann der Aufnahmemodus nicht aufgerufen werden:

- Während der Song-Wiedergabe (Seite 26)
- Während Dateiverwaltungsvorgängen, zum Beispiel Kopieren (Seite 33), Löschen (Seite 30) und Formatieren (Seite 32)

4 Wählen Sie eine Voice (Seite 17) und andere Parameter zur Aufnahme, wie z. B. den Beat (Seite 19).

5 Drücken Sie [REC], um den Aufnahmemodus zu aktivieren.

Die [REC]-Kontrolllampe leuchtet auf, und die [▶/II] (Play/Pause) Kontrolllampe blinkt im aktuellen Tempo.



Um den Aufnahmemodus zu verlassen, drücken Sie [REC] erneut.

6 Starten Sie die Aufnahme.

Spielen Sie auf der Tastatur eine Note, oder drücken Sie auf [▶/II], um die Aufnahme zu starten.

●Bei MIDI-Aufnahme:

Während der Aufnahme wird die aktuelle Taktzahl im Display angezeigt.

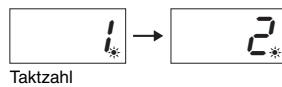

●Bei Audioaufnahme:

Während der Aufnahme wird die aktuelle Aufnahmedauer im Display angezeigt.

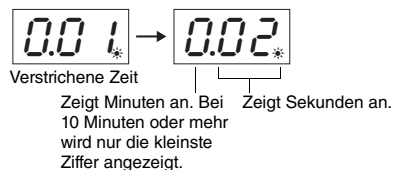

7 Drücken Sie [REC] oder [▶/II], um die Aufnahme zu stoppen.

Die auf dem Display erscheinenden aufeinanderfolgenden Striche zeigen an, dass die aufgenommenen Daten gespeichert werden. Nachdem die Daten gespeichert wurden, wird die Meldung „END“ für drei Sekunden angezeigt, die angibt, dass der Aufnahmemodus deaktiviert ist.

ACHTUNG

Schalten Sie das Instrument nicht aus bzw. ziehen Sie das USB-Flash-Laufwerk nicht ab, solange im Display aufeinander folgende Striche angezeigt werden. Andernfalls können alle Song-Daten im Instrument einschließlich der externen Songs gelöscht werden (Seite 25).

8 Drücken Sie die Taste [▶/II], um den aufgenommenen Song wiederzugeben.

Um die Wiedergabe zu stoppen, drücken Sie [DEMO/SONG].

Informationen zu Funktionen wie Pause, Rücklauf, schneller Vorlauf usw. finden Sie unter „Bedienung der Wiedergabefunktionen“ auf Seite 27.

Verwenden des Metronoms

Sie können während der Aufnahme das Metronom verwenden; der Ton des Metronoms wird jedoch nicht aufgezeichnet.

Wenn der Speicherplatz knapp wird:

Im Display wird eine Meldung „E n P“ oder „F U L“ nach dem Drücken von [REC] angezeigt. Wenn „E n P“ angezeigt wird, können Sie die Aufnahme starten. Beachten Sie jedoch, dass Ihre Spieldaten möglicherweise nicht korrekt gespeichert wurden und die Aufnahme automatisch stoppen kann. Wenn „F U L“ angezeigt wird, können Sie die Aufnahme nicht starten. Daher empfehlen wir, zunächst alle überflüssigen Dateien zu entfernen (Seite 30), damit genügend Speicherplatz zur Verfügung steht.

HINWEIS

Bei der Audioaufnahme werden auch alle Audiosignale von der [AUX IN]-Buchse (Seite 35), USB-Audioschnittstellen-Funktion (Seite 40) und Bluetooth-Audiofunktion (Seite 40) aufgenommen.

HINWEIS

Die aufgenommenen Anwender-Song-Daten auf diesem Instrument können auf ein USB-Flash-Laufwerk kopiert werden. Siehe Seite 33.

Aktivieren des Aufnahmemodus (durch Drücken von [REC]) ohne Auswahl einer Song-Nummer

Ihr Spiel wird für den ausgewählten Song aufgezeichnet, wenn Sie die [REC]-Taste drücken.

ACHTUNG

Wenn der ausgewählte Song Daten enthält, beachten Sie, dass bei der Aufzeichnung neuer Daten die vorhandenen Daten gelöscht werden.

Wenn einer der folgenden Songs (Seite 25) ausgewählt wurde, wird Ihr Spiel wie angegeben in einem User-Song (Seite 25) aufgenommen.

- Externer Audio-Song „L .XX“ Aufgezeichnet in „R .XX“.
- Externer MIDI-Song auf USB-Flash-Laufwerk „F .XX“ Aufgezeichnet in „S .XX“.
- Externer MIDI-Song im internen Speicher des Instruments „L .XX“ Aufgezeichnet in „U .XX“.
- Voice-Demo-Song „D .XX“, Preset Song „P .XX“ Aufgezeichnet in „J .XX“.

Die Song-Nummer als Aufnahmeziel ist die niedrigste Song-Nummer (von denjenigen, die keine Daten enthalten) in jeder Song-Kategorie „R“, „S“ und „U“.

Wenn keine leeren User Songs vorhanden sind, sind „R.0.0“, „S.0.0“ oder „U.0.1“ das Aufnahmeziel.

Löschen von Song-Dateien

Ein User Song kann gelöscht werden.

- 1 Schließen Sie, falls erforderlich, das USB-Flash-Laufwerk an der Stecker [USB TO DEVICE] an.**
- 2 Wählen Sie den zu löschenden Song aus.**
Detailinformationen zum Auswählen einer Song-Datei finden Sie auf Seite 26.
- 3 Halten Sie [FUNCTION] gedrückt und drücken Sie auf [REC].**

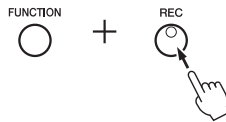

„DEL“ wird für kurze Zeit auf dem Display angezeigt, danach „✔“. Wenn Sie diesen Vorgang abbrechen möchten, drücken Sie auf [-].

- 4 Drücken Sie [+], um den Löschvorgang auszuführen.**

Die auf dem Display erscheinenden aufeinanderfolgenden Striche zeigen an, dass der Löschvorgang derzeit ausgeführt wird. Wenn der Vorgang abgeschlossen ist, erscheint „END“ auf dem Display.

ACHTUNG

Schalten Sie das Instrument nicht aus bzw. ziehen Sie das USB-Flash-Laufwerk nicht ab, wenn im Display aufeinanderfolgende Striche angezeigt werden. Dies kann zur Beschädigung nicht nur der Song-Daten, sondern auch von anderen Daten in dem internen Speicher des USB-Flash-Laufwerk führen.

HINWEIS

Falls eine Meldung auf dem Display angezeigt wird, wenn ein USB-Flash-Laufwerk an das Instrument angeschlossen wird, siehe „Liste der Meldungen“ auf Seite 42.

HINWEIS

Nach der Ausführung von Schritt 3 können keine Songs mehr wiedergegeben werden. Achten Sie darauf, dass Sie den Song bestätigen, der gelöscht werden soll, bevor Sie Schritt 3 ausführen.

HINWEIS

Der hier beschriebene Vorgang gilt nicht für Songs, die vom Computer auf den internen Speicher dieses Instruments übertragen wurden. Wenn Sie einen solchen Song löschen möchten, verwenden Sie einen Computer.

Verwenden eines USB-Flash-Laufwerks

Ist ein USB-Flash-Laufwerk angeschlossen, können Sie mit diesem Instrument die folgenden Aufgaben ausführen.

- **Formatieren eines USB-Flash-Laufwerks** Seite 32
- **Wiedergabe von Songs, die auf einem USB-Flash-Laufwerk gespeichert sind** Seite 25
- **Aufnahme Ihres Spiels auf ein USB-Flash-Laufwerk** Seite 28
- **Kopieren von auf dem Instrument aufgenommenen User Songs auf das USB-Flash-Laufwerk** Seite 33

HINWEIS

- Informationen zum Löschen von Songs auf dem USB-Flash-Laufwerk finden Sie auf Seite 30.
- Die Vorgänge Formatieren, Kopieren und Löschen können in folgenden Situationen nicht durchgeführt werden.
 - Während der Song-Wiedergabe (Seite 26)
 - Im Aufnahmemodus (Seite 29)

Informationen zu USB-Geräten

Vorsichtsmaßnahmen beim Verwenden der [USB TO DEVICE]-Stecker

Dieses Instrument ist mit einer [USB TO DEVICE]-Buchse ausgestattet. Gehen Sie beim Anschließen eines USB-Geräts an die Stecker vorsichtig um. Beachten Sie die nachfolgenden wichtigen Vorsichtsmaßnahmen.

HINWEIS

Weitere Informationen zur Bedienung von USB-Geräten finden Sie in der Bedienungsanleitung des jeweiligen USB-Geräts.

■ Kompatible USB-Geräte

- USB-Flash-Laufwerk
- USB-Wireless-LAN-Adapter (UD-WL01) (separat erhältlich; u. U. nicht überall verfügbar).

Andere USB-Geräte wie beispielsweise ein USB-Hub, eine Computertastatur oder Maus können nicht benutzt werden. Das Instrument unterstützt nicht notwendigerweise alle im Handel erhältlichen USB-Geräte. Yamaha übernimmt keine Garantie für die Betriebsfähigkeit der von Ihnen erworbenen USB-Geräte. Bevor Sie ein USB-Gerät für die Verwendung mit diesem Instrument kaufen, besuchen Sie bitte die folgende Webseite:

<https://download.yamaha.com/>

Nachdem Sie Ihr Land ausgewählt und auf der „Support“ (Support)-Seite auf „Documents and Data“ (Dokumente und Daten) geklickt haben, wählen Sie die gewünschte Sprache und Produktkategorie aus und geben Sie dann die Modellbezeichnung in das Suchfeld ein.

Mit diesem Instrument können USB-Geräte der Standards 1.1 bis 2.0 verwendet werden. Die Dauer zum Speichern und Laden von Daten auf dem bzw. vom USB-Gerät variiert dabei je nach Datentyp oder Status des Instruments.

ACHTUNG

Die Buchse [USB TO DEVICE] ist auf maximal 5 V/500 mA ausgelegt. Schließen Sie keine USB-Geräte mit höherer Spannung/Stromstärke an, da dies eine Beschädigung des Instruments verursachen kann.

■ Anschließen von USB-Geräten

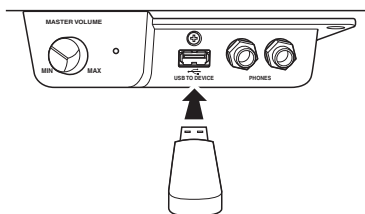

Stellen Sie beim Anschließen eines USB-Geräts an die [USB TO DEVICE]-Stecker sicher, dass der Gerätestecker geeignet und in richtiger Ausrichtung angeschlossen ist.

ACHTUNG

- Vermeiden Sie während Wiedergabe, Aufnahme und Dateiverwaltung (zum Beispiel beim Speichern, Kopieren, Löschen und Formatieren), oder während des Zugriffs auf das USB-Gerät ein USB-Gerät anzuschließen oder vom Instrument zu trennen. Nichtbeachtung kann zum „Einfrieren“ des Vorgangs am Instrument oder zur Beschädigung des USB-Geräts und der Daten führen.
- Wenn Sie das USB-Gerät anschließen und wieder abziehen (oder umgekehrt), achten Sie darauf, zwischen den beiden Vorgängen einige Sekunden zu warten.
- Verwenden Sie beim Anschluss eines USB-Geräts kein Verlängerungskabel.

■ Verwenden eines USB-Flash-Laufwerks

Wenn Sie an das Instrument ein USB-Flash-Laufwerk anschließen, können Sie die von Ihnen erstellten Daten auf dem angeschlossenen USB-Flash-Laufwerk speichern sowie Daten aus dem angeschlossenen USB-Flash-Laufwerk lesen.

● Anzahl der USB-Flash-Laufwerke, die verwendet werden können

Es kann nur ein USB-Flash-Laufwerk an der [USB TO DEVICE]-Stecker angeschlossen werden.

● Formatieren eines USB-Flash-Laufwerks

Sie sollten das USB-Flash-Laufwerk nur mit diesem Instrument formatieren (Seite 32). Ein USB-Flash-Laufwerk, das auf einem anderen Gerät formatiert wurde, funktioniert eventuell nicht richtig.

ACHTUNG

Durch den Formatierungsvorgang werden alle vorher vorhandenen Daten überschrieben. Vergewissern Sie sich, dass das zu formatierende USB-Flash-Laufwerk keine wichtigen Daten enthält.

● So schützen Sie Ihre Daten (Schreibschutz)

Um das versehentliche Löschen wichtiger Daten zu verhindern, sollten Sie den Schreibschutz des USB-Flash-Laufwerks aktivieren. Wenn Sie Daten auf dem USB-Flash-Laufwerk speichern, achten Sie darauf, den Schreibschutz zu deaktivieren.

● Ausschalten des Instruments

Stellen Sie beim Ausschalten des Instruments sicher, dass es NICHT durch Wiedergabe/Aufnahme oder Datenverwaltung (zum Beispiel beim Speichern, Kopieren, Löschen und Formatieren) auf das USB-Flash-Laufwerk zugreift. Andernfalls können das USB-Flash-Laufwerk oder die darauf befindlichen Daten beschädigt werden.

Formatieren eines USB-Flash-Laufwerks

ACHTUNG

Durch den Formatierungsvorgang werden alle Daten im USB-Flash-Laufwerk gelöscht. Speichern Sie vor der Formatierung wichtige Daten in einem Computer oder einem anderen Speichergerät.

- 1 Schließen Sie das USB-Flash-Laufwerk an die Buchse [USB TO DEVICE] an.
- 2 Halten Sie [FUNCTION] und [▶/||] (Play/Pause) gedrückt, und drücken Sie [REC].

„F0r“ wird für kurze Zeit auf dem Display angezeigt, danach „r 4“. Wenn Sie diesen Vorgang abbrechen möchten, drücken Sie hier [-].



- 3 Drücken Sie [+], um den Formatierungsvorgang auszuführen.

Die auf dem Display erscheinenden aufeinanderfolgenden Striche zeigen an, dass die Formatierung derzeit ausgeführt wird. Wenn der Vorgang abgeschlossen ist, erscheint „ErD“ auf dem Display.

ACHTUNG

Schalten Sie das Instrument nicht aus bzw. ziehen Sie das USB-Flash-Laufwerk nicht ab, wenn im Display aufeinanderfolgende Striche angezeigt werden. Dies kann zu einer Beschädigung der Daten auf dem USB-Flash-Laufwerk führen, und der Formatierungsvorgang wird nicht richtig ausgeführt.

HINWEIS

Wenn Sie eine Song-Aufnahme (Seite 29) bzw. die Vorgänge Kopieren (Seite 33) oder Löschen (Seite 30) ausführen, erscheint ggf. die Aufforderung „UrF“ im Display, die angibt, dass das USB-Flash-Laufwerk noch nicht formatiert worden ist. Führen Sie in diesem Fall den Formatierungsvorgang aus, und gehen Sie ab Schritt 2 wie links beschrieben vor.

Verwalten von Dateien auf einem USB-Flash-Laufwerk

Stellen Sie beim Verwalten von Dateien auf einem USB-Flash-Laufwerk mithilfe eines Computers sicher, dass externe Songs nur auf der ersten, zweiten oder dritten Ebene der Ordnerhierarchie abgelegt werden. Dieses Instrument kann keine Songs von einer niedrigeren Ebene auswählen oder wiedergeben. Dieses Instrument erkennt bis zu 100 MIDI-Songs und 100 Audio-Songs auf einem USB-Flash-Laufwerk als externe Songs.

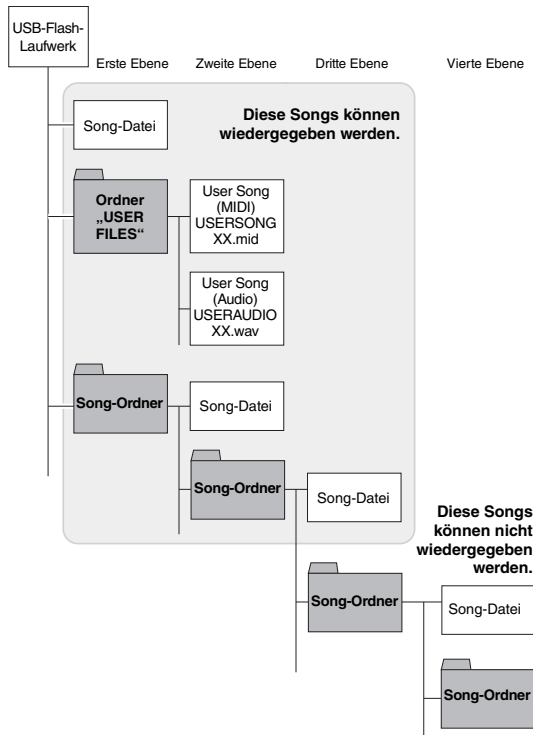

Kopieren von User Songs im Instrument auf ein USB-Flash-Laufwerk

User Songs im Instrument lassen sich auf ein USB-Flash-Laufwerk kopieren. Der kopierte Song wird im SMF-Format 0 im Ordner „USER FILES“ auf dem USB-Flash-Laufwerk gespeichert, und die Datei erhält automatisch den Namen „USERSONG**.MID“ (**: Zahlenwerte).

- 1 **Schließen Sie das USB-Flash-Laufwerk an die Buchse [USB TO DEVICE] an.**
- 2 **Wählen Sie als Kopier-Quelle einen User Song in diesem Instrument aus.**
Detaillierte Anweisungen finden Sie auf Seite 25.
- 3 **Halten Sie [FUNCTION] gedrückt, und drücken Sie auf [▶/II] (Play/Pause).**

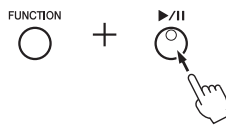

Auf dem Display wird für kurze Zeit „SRU“ angezeigt, danach wird die Song-Nummer (zum Beispiel „5.00“) als Kopierziel angezeigt.

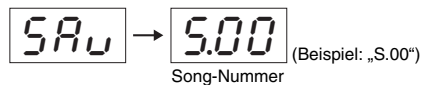

Um den Kopiervorgang abzubrechen, bevor er beginnt, drücken Sie hier eine beliebige Taste außer [▶/II].

- 4 **Drücken Sie [▶/II], um den Kopiervorgang auszuführen.**

Die auf dem Display erscheinenden aufeinanderfolgenden Striche zeigen an, dass der Kopiervorgang derzeit ausgeführt wird. Wenn der Kopiervorgang abgeschlossen ist, erscheint „END“ auf dem Display.

ACHTUNG

Schalten Sie das Instrument nicht aus bzw. ziehen Sie das USB-Flash-Laufwerk nicht ab, wenn im Display aufeinanderfolgende Striche angezeigt werden. Andernfalls können Daten auf dem USB-Flash-Laufwerk beschädigt werden.

HINWEIS

Wird in Schritt 2 ein anderer Song als einer der User Songs ausgewählt, wird „P.R.O.“ in Schritt 3 angezeigt. Gehen Sie in diesem Fall zurück zu Schritt 2.

HINWEIS

Wenn nicht mehr genügend freie Speicherkapazität auf dem USB-Flash-Laufwerk vorhanden ist, kann der kopierte Song nicht gespeichert werden. Um ausreichenden Speicherplatz sicherzustellen, versuchen Sie, unwichtige Dateien zu löschen (Seite 30).

Sicherungsdaten und Initialisierung

Sicherungsdaten im internen Speicher

Die folgenden, als Sicherungsdaten bezeichneten Daten sowie User Song-Daten und Daten von externen Songs bleiben auch dann erhalten, wenn das Instrument ausgeschaltet wird.

- Auto Power Off Ein/Aus Seite 13
- IAC Ein/Aus Seite 14
- IAC-Intensität Seite 14
- Binaural Sampling/Stereophonic Optimizer Ein/Aus Seite 15
- Halbpedal-Punkt Seite 16
- Metronomlautstärke Seite 19
- VRM-Funktion Ein/Aus Seite 21
- Stimmung Seite 23
- Audio-Song-Lautstärke Seite 27
- Zeichencode Seite 27
- AUX-IN-Rauschsperrung Ein/Aus Seite 36
- Informationen zu Wireless-LAN-Verbindungen Seite 39
- Audio Loop Back Seite 40
- Informationen zum Koppeln über *Bluetooth* Seite 41
- *Bluetooth* Ein/Aus Seite 41

Initialisierung der Sicherungsdaten

Halten Sie die C7-Taste gedrückt und schalten Sie das Instrument ein. Die Sicherungsdaten (außer „Zeichencode“ und „Informationen zum Koppeln über *Bluetooth*“) werden initialisiert. Beachten Sie, dass User Songs und externe Songs nicht gelöscht werden.

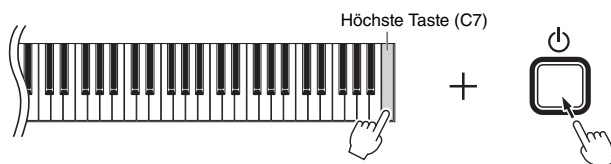

Auf dem Display wird „ L r “ angezeigt, und die Initialisierung beginnt. Nach Beendigung der Initialisierung wird das Display dunkel.

ACHTUNG

Wenn die Displayanzeigen in einem Muster blinken (d. h. dass Daten initialisiert werden), dürfen Sie das Instrument nicht ausschalten. Andernfalls können alle Song-Daten in dem Instrument sowie externe Songs gelöscht (Seite 25) oder die Sicherungsdaten beschädigt werden und dazu führen, dass der Formatierungsvorgang nicht richtig ausgeführt wird.

HINWEIS

Falls dieses Instrument eine Betriebsstörung oder Fehlfunktion hat, schalten Sie das Instrument aus und führen anschließend das Initialisierungsverfahren aus.

Anschlüsse

VORSICHT

Bevor Sie das Instrument mit anderen elektronischen Komponenten verbinden, schalten Sie zuerst alle Komponenten aus. Stellen Sie alle Lautstärkepegel aller Komponenten auf Minimum (0) ein, bevor Sie die Komponenten ein- oder ausschalten. Andernfalls können Beschädigung von Komponenten, Stromschläge oder sogar dauerhafte Gehörschädigungen die Folge sein.

Buchsen und Stecker

Weitere Informationen zur Position der Buchsen und Stecker finden Sie unter „Bedienelemente und Anschlüsse“ auf Seite 10.

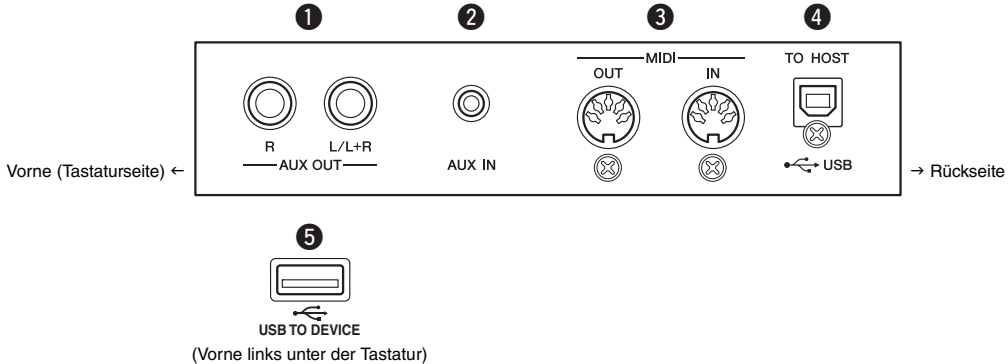

- 1** AUX-OUT-Buchsen [R], [L/L+R]Seite 36
- 2** [AUX IN]-Buchse Siehe unten.
- 3** MIDI-Buchsen [OUT] [IN].....Seite 36
- 4** [USB TO HOST]-Buchse Seite 38
- 5** [USB TO DEVICE]-BuchsenSeite 31, 39

Anschluss von Audiogeräten ([AUX IN]-Buchse, AUX OUT-Buchsen [R] [L/L+R])

Wiedergabe mittels eines tragbaren Audiowiedergabegeräts über die eingebauten Lautsprecher – [AUX IN]-Buchse

Sie können die Kopfhörerbuchse eines tragbaren Audioplayers an die Buchse [AUX IN] des Instruments anschließen, um auf dem Player gespeicherte Dateien über die eingebauten Lautsprecher des Instruments wiederzugeben.

ACHTUNG

Um mögliche Schäden an den Geräten zu vermeiden, schalten Sie zuerst das externe Gerät und danach das Instrument ein. Wenn Sie das System ausschalten, schalten Sie zuerst das Instrument und dann das externe Gerät aus.

HINWEIS

Verwenden Sie Audiokabel und Adapterstecker ohne Widerstand (0 Ohm).

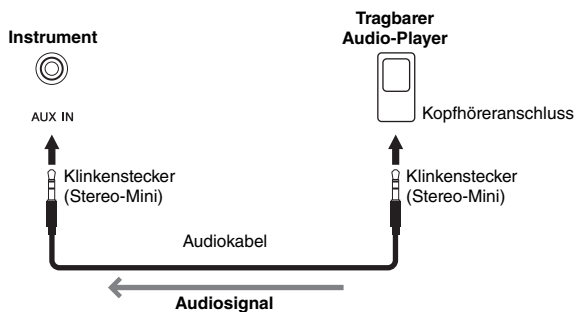

● **Rauschminimierung des Eingangssignals über Rauschsperr**

Dieses Gerät trennt standardmäßig unerwünschtes Rauschen vom Eingangssignal. Dies kann jedoch dazu führen, dass auch erwünschte Töne reduziert werden, wie beispielsweise das langsame Ausklingen eines Klaviers oder einer Gitarre. Um dies zu verhindern, schalten Sie die Rauschsperr wie folgt aus.

Halten Sie [FUNCTION] gedrückt und drücken Sie wiederholt die Taste C#6, um die Rauschsperr nach Bedarf ein- oder auszuschalten.

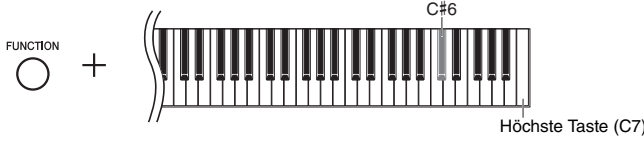

Voreinstellung: On

Externe Stereoanlage zur Wiedergabe verwenden – AUX OUT-Buchsen [R] [L/L+R]

Über diese Buchsen können Sie das Instrument an externe Aktivlautsprechersysteme anschließen, um bei größeren Veranstaltungen mit hoher Lautstärke spielen zu können.

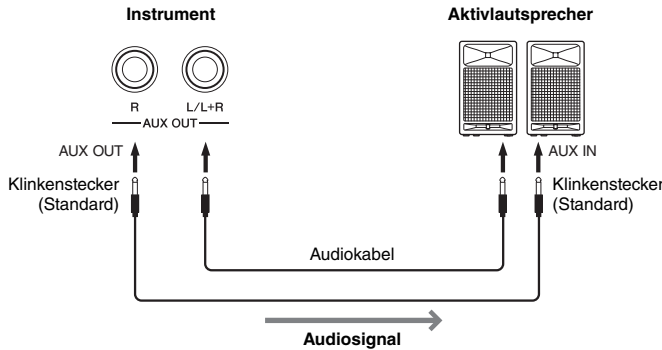

HINWEIS

Verwenden Sie Audiokabel und Adapter ohne Widerstand.

HINWEIS

Verwenden Sie zur Verbindung mit einem Mono-Gerät nur die AUX-OUT-Buchse [L/L+R].

HINWEIS

Wenn Sie die Klangeingabe über die AUX OUT-Buchsen [R] [L/L+R] über an das Instrument angeschlossene Kopfhörer abhören, müssen Sie „Binaurales Sampling/ Raumklangoptimierung“ auf „OFF“ einstellen. Weitere Informationen hierzu finden Sie auf Seite 15.

ACHTUNG

- Um mögliche Schäden an den Geräten zu vermeiden, schalten Sie bitte zuerst das Instrument und dann das externe Gerät ein. Wenn Sie das System ausschalten, schalten Sie zuerst das externe Gerät und dann das Instrument aus. Da das Instrument möglicherweise aufgrund der Funktion „Auto Power Off“ (Automatische Abschaltung) automatisch ausgeschaltet wird (Seite 13), schalten Sie das externe Gerät aus, oder deaktivieren Sie die automatische Abschaltfunktion, wenn Sie das Instrument nicht benötigen. Wenn das Instrument aufgrund der Funktion „Auto Power Off“ (Automatische Abschaltung) automatisch ausgeschaltet wird, schalten Sie zuerst das externe Gerät aus und schalten dann das Instrument und anschließend das externe Gerät wieder ein.
- Wenn die Buchsen AUX OUT an ein externes Gerät angeschlossen sind, schließen Sie die Buchsen [AUX IN] niemals an die Ausgangsbuchsen des externen Geräts an. Die könnte zu einer Rückkopplung (Schwingung) führen und beide Geräte beschädigen.

Anschließen von externen MIDI-Geräten (MIDI-Buchsen [OUT] [IN])

MIDI (Musical Instrument Digital Interface) ist ein globaler Formatstandard für die Übertragung und den Empfang von Spieldaten zwischen elektronischen Musikinstrumenten. Wenn Sie MIDI-kompatible Musikinstrumente über MIDI-Kabel verbinden, können Sie zwischen mehreren Instrumenten Spiel- und Einstellungsdaten übertragen. Mithilfe von MIDI lässt sich ein komplexeres und dynamischeres Spiel erzielen und arrangieren als mit nur einem Musikinstrument.



HINWEIS

Sie benötigen ein spezielles MIDI-Kabel, um eine MIDI-Verbindung herzustellen.

HINWEIS

Die verwalteten MIDI-Meldungen unterscheiden sich je nach MIDI-Instrument. Das heißt, dass einige der von diesem Instrument übertragenen MIDI-Meldungen ggf. nicht auf einem anderen MIDI-Instrument erkannt werden können. Detaillierte Informationen finden Sie in der MIDI-Implementations-tabelle des jeweiligen MIDI-Instruments. Die MIDI-Implementations-tabelle dieses Instruments wird unter „MIDI Reference (MIDI-Referenz)“ auf der Website beschrieben (Seite 9).

HINWEIS

Während der Song-Wiedergabe werden nur die Daten auf den MIDI-Kanälen 3–16 per MIDI ausgegeben.

HINWEIS

Voice-Demo-Songdaten sowie voreingestellte Song-Daten werden nicht per MIDI übertragen.

MIDI-Anschlussbeispiele

Beispiel 1:

Der nachstehend gezeigte Anschluss ermöglicht Ihnen das Spiel mit den Klängen eines externen MIDI-Klangerzeugers über die Tastatur dieses Instruments.

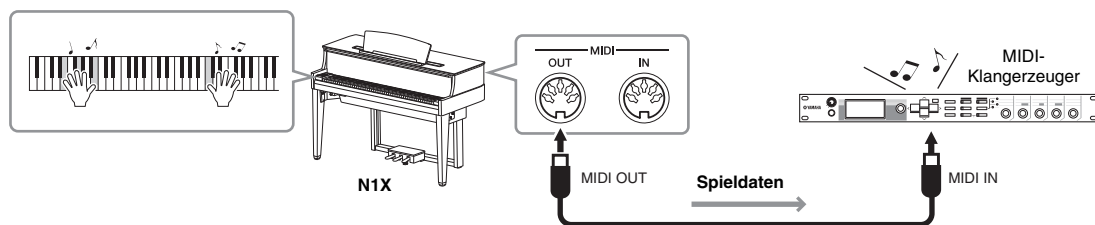

Stellen Sie den MIDI-Empfangskanal des externen MIDI-Klangerzeugers auf „1“, da der MIDI-Übertragungskanal dieses Instruments auf „1“ eingestellt ist.

Beispiel 2:

Der nachstehend gezeigte Anschluss ermöglicht Ihnen das Spiel mit dem Klang dieses Instruments beim Spielen eines Songs auf einem externen MIDI-Keyboard oder Sequenzer.

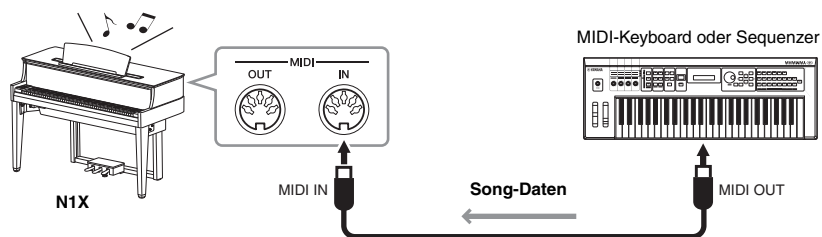

Die MIDI-Empfangskanäle dieses Instruments können nur auf 1 und 2 eingestellt werden. Daher müssen die Daten für den Klavierteil den MIDI-Kanälen 1 und 2 des Songs zugewiesen werden.

Local Control (Lokalsteuerung) ON/OFF

Normalerweise wird der interne Klangerzeuger durch Spielen auf der Tastatur gesteuert. In diesem Fall ist die „Local Control ON“ (Lokalsteuerung eingeschaltet). Wenn Sie die Tastatur nur zum Steuern eines externen MIDI-Instruments nutzen möchten, schalten Sie die Lokalsteuerung aus. In dieser Einstellung erzeugt das Instrument keinen Klang, auch wenn Sie auf der Tastatur spielen.

● So schalten Sie die Lokalsteuerung ein oder aus:

Halten Sie [FUNCTION] gedrückt, und schlagen Sie die Taste C6 wiederholt an (falls erforderlich).

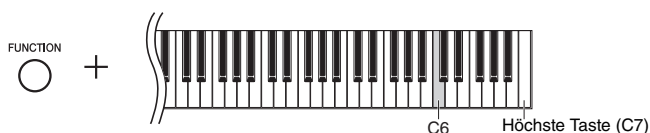

Voreinstellung: On

Anschließen an einen Computer (Buchse [USB TO HOST])

Wenn Sie einen Computer an die [USB TO HOST]-Buchse anschließen, können Sie zwischen dem Instrument und dem Computer über MIDI Song-Daten übertragen und hochentwickelte Software für Computer-Musik nutzen. Einzelheiten hierzu finden Sie unter „Computer-related Operations (Funktionen und Bedienvorgänge bei Anschluss eines Computers)“ auf der Website (Seite 9).

Mit dieser Funktion können Sie festlegen, ob vom angeschlossenen Computer oder Smart-Gerät eingehende Audiodaten zusammen mit dem Spiel auf dem Instrument über einen Computer oder ein Smart-Gerät ausgegeben werden sollen oder nicht. Weitere Informationen hierzu finden Sie unter „„Audio Loop Back“ ein/aus“ auf Seite 40.

ACHTUNG

- **Verwenden Sie ein USB-Kabel des Typs AB mit einer Länge von weniger als 3 Metern. USB-3.0-Kabel können nicht verwendet werden.**
- **Falls Sie eine Digital Audio Workstation (DAW) mit diesem Instrument verwenden, schalten Sie die Funktion „Audio Loop Back“ (Seite 40) aus. Andernfalls kann es je nach den Einstellungen des Computers oder der Anwendungssoftware zu einem lauten Geräusch kommen.**

Dateien, die von einem Computer auf dieses Instrument übertragen werden können (und umgekehrt).

- Song-Datei: .mid (SMF-Format 0, 1)

HINWEIS

Beim Senden oder Empfangen von Audiosignalen über einen Windows-Computer muss der USB-Treiber Yamaha Steinberg installiert werden. Einzelheiten hierzu finden Sie unter „Computer-related Operations (Funktionen und Bedienvorgänge bei Anschluss eines Computers)“ auf der Website (Seite 9).

Anschluss an ein Smart-Gerät und Verwendung von Apps

Durch den Anschluss dieses Instruments an ein Smart-Gerät wie iPhone, iPad usw. in Kombination mit einer kompatiblen App lassen sich zusätzliche Funktionen für das Instrument nutzen.

Informationen zu kompatiblen Apps und Smart-Geräten finden Sie auf der jeweiligen Webseite der einzelnen Apps unter:

<https://www.yamaha.com/kbdapps/>

Smart-Geräte-App „Smart Pianist“

Mit der Smart-Geräte-App „Smart Pianist“ (erhältlich als Gratis-Download) können Sie ganz einfach die Voice auswählen, Metronomeinstellungen vornehmen und je nach den gewählten Daten die Noten anzeigen. Nähere Informationen dazu finden Sie auf der „Smart Pianist“-Webseite, auf die Sie über oben genannte Website zugreifen können.

Unterstützung bei der Verbindung des Instruments mit dem Smart-Gerät erhalten Sie vom „Smart Pianist“-Verbindungsassistenten, der Sie entsprechend Ihrem Betriebssystem durch die einzelnen Schritte führt. Zum Starten des Verbindungsassistenten tippen Sie oben links in der „Smart Pianist“-Oberfläche auf „☰“ (Menü) und dann auf „Instrument“ → „Start Connection Wizard“ (Verbindungsassistent starten).

ACHTUNG

Wenn Sie die „Smart Pianist“-App aktivieren, während das Instrument an das Smart-Gerät angeschlossen ist, dann werden die Einstellungen des Instruments mit denen von „Smart Pianist“ überschrieben.

Informationen zum Anschluss ohne die „Smart Pianist“-App und zur Verwendung des Wireless-LAN-Adapters (UD-WL01, separat erhältlich) finden Sie in den Anweisungen auf Seite 39. Informationen zum Anschließen auf sonstige Weise finden Sie unter „Smart Device Connection Manual (Handbuch für den Anschluss von Smart-Geräten)“ auf der Website (Seite 9).

ACHTUNG

- **Legen Sie Ihr Smart-Gerät niemals in einer instabilen Position ab. Das Gerät kann zu Boden fallen und beschädigt werden.**
- **Falls Sie eine Digital Audio Workstation (DAW) mit diesem Instrument verwenden, schalten Sie die Funktion „Audio Loop Back“ (Seite 40) aus. Andernfalls kann es je nach den Einstellungen des Computers oder der Anwendungssoftware zu einem lauten Geräusch kommen.**

HINWEIS

Wenn Sie das Instrument zusammen mit einem Smart-Gerät verwenden, empfehlen wir Ihnen, zunächst den Flugmodus des Geräts einzuschalten und dann die Wi-Fi-/Bluetooth-Funktion zu aktivieren, um durch die Übertragung verursachte Störungen zu vermeiden.

HINWEIS

Wenn Sie die „Smart Pianist“-App verwenden, können Sie am Instrument keine Tasten benutzen. Steuern Sie das Instrument über „Smart Pianist“. Durch Drücken der Taste [▶/||] (Play/Pause) am Instrument wird die Verbindung zur „Smart Pianist“-App getrennt, sodass Sie wieder die Tasten des Instruments verwenden können.

Anschließen des USB-WLAN-Adapters (UD-WL01*)

*UD-WL01 (separat erhältlich) ist in Ihrer Region unter Umständen nicht lieferbar.

Für den USB-Wireless-Adapter (UD-WL01) gibt es zwei Anschlussmöglichkeiten, die im Folgenden beschrieben werden.

● Anschließen im Infrastrukturmodus (Automatisches Setup durch WPS)

Der Infrastrukturmodus verwendet einen Zugangsknoten für die Datenkommunikation zwischen einem USB-Wireless-LAN-Adapter und einem Netzwerk. Sie können diesen Modus bei einer Verbindung mit dem Internet verwenden, wenn Sie den Wireless-LAN-Adapter an das Instrument anschließen.

1 Schließen Sie den UD-WL01 (separat erhältlich) an die [USB TO DEVICE]-Buchse an.

2 Halten Sie [WPS] auf dem UD-WL01 drei Sekunden lang gedrückt.
Im Display erscheint die Anzeige „WPS“.

3 Drücken Sie die WPS-Taste am Zugangsknoten innerhalb von zwei Minuten nach Schritt 2.

Nachdem die Verbindung zum Zugangsknoten hergestellt ist, wird die Meldung nicht mehr angezeigt.

4 Vergewissern Sie sich, dass Ihr Smart-Gerät an das Netzwerk angeschlossen ist, mit dem auch das Instrument verbunden ist.

Falls nicht, schalten Sie in den WLAN-Einstellungen Ihres Smart-Geräts das WLAN ein und tippen Sie auf das Netzwerk, in dem sich auch das Instrument befindet, um eine Verbindung herzustellen.

● Anschließen im Zugangsknotenmodus

Im Zugangsknotenmodus haben Sie die Möglichkeit, UD-WL01 (separat erhältlich) und ein Smart-Gerät anzuschließen, ohne dazu einen Zugangsknoten verwenden zu müssen. Sie können in diesem Modus arbeiten, wenn keinerlei Zugangsknoten für die Verbindung mit dem Instrument vorhanden oder es unnötig ist, sich mit einem anderen Netzwerk zu verbinden, wenn ein Smart-Gerät an das Instrument angeschlossen ist.

1 Initialisieren Sie das Instrument (Seite 34), wenn die letzte Wireless-LAN-Verbindung im Infrastruktur-Modus erfolgte.

ACHTUNG

Bei der Initialisierung werden alle Backup-Daten initialisiert (Seite 34), außer dem Zeichencode und den Informationen zum Koppeln über *Bluetooth*.

2 Schließen Sie den UD-WL01 (separat erhältlich) an die [USB TO DEVICE]-Buchse an.

3 Schalten Sie in den WLAN-Einstellungen Ihres Smart-Geräts das WLAN ein und tippen Sie auf „ap-N1X-xxxxxx“ („xxxxxx“ steht für 6 alphanumerische Zeichen), um eine Verbindung zum Instrument herzustellen.

HINWEIS

Vor der Verwendung der Buchse [USB TO DEVICE] lesen Sie bitte „Vorsichtsmaßnahmen beim Verwenden der [USB TO DEVICE]-Stecker“ auf Seite 31.

Zugangsknoten

Unter einem „Zugangsknoten“ ist ein Gerät zu verstehen, das beim Übertragen/Empfangen von Daten über einen USB-Wireless-LAN-Adapter als Basisstation fungiert. Einige Zugangsknoten sind mit Router- oder Modem-Funktionen kombiniert.

HINWEIS

Wenn die letzte Wireless-LAN-Verbindung im Infrastrukturmodus hergestellt wurde, können Sie eine automatische Verbindung mit einem Netzwerk vornehmen, ohne die Schritte 2 und 3 auszuführen.

Senden/Empfangen von Audiodaten (USB-Audioschnittstellen-Funktion)

Durch den Anschluss eines Computers oder Smart-Geräts per USB-Kabel an die USB-Buchse [TO HOST] können Audiodaten gesendet und empfangen werden. Diese USB-Audioschnittstellen-Funktion bietet folgende Vorteile:

● Wiedergabe von Audiodaten mit hoher Klangqualität

So erhalten Sie einen direkten, klaren Klang mit weniger Rauschen und geringerer Verschlechterung der Klangqualität als über die [AUX IN]-Buchse.

● Aufnahme des Spiels auf dem Instrument als Audiodaten mithilfe einer Aufnahme- oder Musikproduktionssoftware

Die aufgenommenen Audiodaten können auf einem Computer oder Smart-Gerät wiedergegeben werden.

ACHTUNG

Falls Sie eine Digital Audio Workstation (DAW) mit diesem Instrument verwenden, schalten Sie die Funktion „Audio Loop Back“ (siehe unten) aus („Off“). Anderenfalls kann es je nach den Einstellungen des Computers oder der Anwendungssoftware zu einem lauten Geräusch kommen.

HINWEIS

- Weitere Informationen finden Sie auf der Website unter „Funktionen und Bedienvorgänge bei Anschluss eines Computers“ oder im „Smart Device Connection Manual (Handbuch für den Anschluss von Smart-Geräten)“ (Seite 9).
- Die Lautstärke des Audioeingangssignals lässt sich über einen Computer oder ein Smart-Gerät regeln.

„Audio Loop Back“ ein/aus

Mit dieser Funktion können Sie festlegen, ob vom angeschlossenen Computer oder Smart-Gerät eingehende Audiodaten zusammen mit dem Spiel auf dem Instrument über einen Computer oder ein Smart-Gerät ausgegeben werden sollen oder nicht. Schalten Sie die Funktion „Audio Loop Back“ ein („On“), um ein eingehendes Audiosignal auszugeben.

Wenn Sie beispielsweise das Audioeingangssignal sowie den auf dem Instrument gespielten Ton über den Computer oder das Smart-Gerät aufzeichnen möchten, schalten Sie diese Funktion ein („On“). Wenn Sie nur den auf dem Instrument gespielten Ton über den Computer oder das Smart-Gerät aufzeichnen möchten, schalten Sie diese Funktion aus („Off“).

Halten Sie [FUNCTION] gedrückt, und schlagen Sie wiederholt die G6-Taste an (falls erforderlich), um diese Funktion ein- oder auszuschalten.

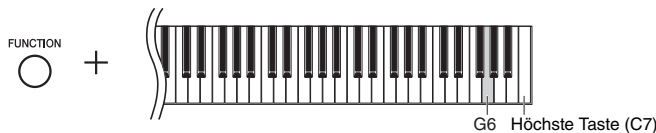

Voreinstellung: On

HINWEIS

- Die Funktion „Audio Loop Back“ wirkt sich auch bei Verwendung der *Bluetooth*-Audiofunktion (siehe unten) oder einer WLAN-Verbindung (Seite 39) auf das Audioeingangssignal aus.
- Wenn diese Funktion auf „ON“ gestellt ist, werden Audio-Songs (Seite 25) ebenfalls über einen Computer oder ein Smart-Gerät wiedergegeben, der bzw. das per USB-Kabel an die Buchse [USB TO HOST] angeschlossen ist. Bei „OFF“ erfolgt keine Wiedergabe.
- Mit der Audioaufnahme (Seite 28) wird das Audioeingangssignal des angeschlossenen Computers, Smart-Geräts oder *Bluetooth*-fähigen Geräts nur aufgezeichnet, wenn diese Funktion auf „ON“ gestellt ist.

Wiedergabe von Audiodaten eines *Bluetooth*-fähigen Geräts über das Instrument (*Bluetooth*-Audiofunktion)

Lesen Sie vor dem Verwenden der *Bluetooth*-Funktion „Hinweise zu *Bluetooth*“ auf Seite 50.

Je nach Land, in dem Sie das Produkt erworben haben, verfügt das Instrument möglicherweise über keine *Bluetooth*-Funktion. Einzelheiten hierzu finden Sie auf Seite 50.

Sie können die Audiodaten, die in einem mit *Bluetooth* ausgestatteten Gerät gespeichert sind, z. B. ein Smartphone oder ein digitaler Musikplayer, an dieses Instrument übertragen und über die integrierten Lautsprecher des Instruments anhören. Sie können die eingegebenen Audiodaten auch als Audio-Song aufnehmen (Seite 28).

Mit dieser Funktion können Sie festlegen, ob vom angeschlossenen Computer oder Smart-Gerät eingehende Audiodaten über einen per USB-Kabel an die Buchse [USB TO HOST] angeschlossenen Computer bzw. Smart-Gerät ausgegeben werden sollen oder nicht. Nähere Informationen dazu finden Sie unter „„Audio Loop Back“ ein/aus“ (siehe oben).

* *Bluetooth*-fähiges Gerät



In diesem Handbuch ist unter „*Bluetooth*-fähiges Gerät“ ein Gerät zu verstehen, das die darin gespeicherten Audiodaten unter Verwendung der *Bluetooth*-Funktion per drahtloser Kommunikation auf das Instrument übertragen kann, wie zum Beispiel ein Smartphone, ein digitaler Audio-Player usw. Für den ordnungsgemäßen Betrieb muss das Gerät mit A2DP (Advanced Audio Distribution Profile) kompatibel sein.

Koppeln mit *Bluetooth*-fähigen Geräten

Wenn Sie Ihr *Bluetooth*-fähiges Gerät mit dem Instrument über *Bluetooth* verbinden möchten, muss das Gerät zuerst mit dem Instrument gekoppelt werden.

Wenn das *Bluetooth*-fähige Gerät mit dem Instrument gekoppelt worden ist, ist kein weiterer Koppelvorgang erforderlich.

1 Halten Sie [FUNCTION] drei Sekunden lang gedrückt.

Das Instrument geht in den Koppelmodus über. Gleichzeitig blinkt die  (*Bluetooth*)-Kontrolllampe und die Meldung „bt“ wird auf dem Display angezeigt. Um den Koppelvorgang abzubrechen, drücken Sie  (Play/Pause).

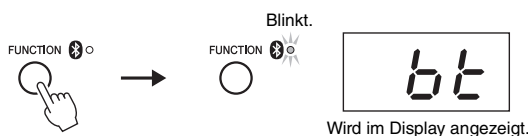

2 Setzen Sie auf dem *Bluetooth*-fähigen Gerät die *Bluetooth*-Funktion auf „Ein“, und wählen Sie „N1X“ in der Verbindungsliste.

Weitere Informationen finden Sie in der Bedienungsanleitung des *Bluetooth*-fähigen Geräts.

Nach Beendigung des Koppelvorgang leuchtet die  (*Bluetooth*)-Kontrolllampe auf, die Meldung verschwindet, und das Display wird dunkel.

3 Geben Sie die Audiodaten auf Ihrem *Bluetooth*-fähigen Gerät wieder, um zu überprüfen, ob das Audiosignal über die eingebauten Lautsprecher des Instruments ausgegeben wird.

Beim nächsten Einschalten des Instruments wird das zuletzt hinzugefügte *Bluetooth*-Gerät automatisch mit dem Instrument verbunden, falls die *Bluetooth*-Funktion des Geräts und des Instruments eingeschaltet ist. Wenn es nicht automatisch verbunden wird, wählen Sie den Modellnamen des Instruments aus der Verbindungsliste des Geräts aus.

Koppeln

Unter „Koppeln“ ist die Registrierung von Geräten mit *Bluetooth*-Funktion auf dem Instrument zu verstehen. Dabei wird das jeweils andere Gerät für eine drahtlose Kommunikation erkannt.

HINWEIS

Es kann immer jeweils nur ein *Bluetooth*-fähiges Gerät mit dem Instrument verbunden werden (obwohl bis zu acht Geräte mit dem Instrument gekoppelt werden können). Wenn das neunte *Bluetooth*-fähige Gerät erfolgreich gekoppelt wurde, werden die Kopplungsdaten des Gerätes mit dem ältesten Verbindungsdatum gelöscht.

HINWEIS

Wenn die *Bluetooth*-Funktion des Instruments ausgeschaltet ist, wird kein Standby für ein Koppeln mit dem Instrument aktiviert, wenn [FUNCTION] drei Sekunden lang gedrückt gehalten wird. Setzen Sie in diesem Fall die *Bluetooth*-Funktion auf „Ein“ (siehe unten), und beginnen Sie den Koppelvorgang.

HINWEIS

- Achten Sie darauf, die Einstellungen auf dem *Bluetooth*-fähigen Gerät innerhalb von fünf Minuten abzuschließen. Nach 5 Minuten endet der Koppelmodus automatisch, und die  (*Bluetooth*)-Kontrolllampe erlischt.
- Wenn Sie einen Hauptschlüssel eingeben müssen, geben Sie die Ziffern „0000“ ein.

HINWEIS

Sie können die Lautstärke des Eingangssignals über *Bluetooth* mithilfe des [MASTER VOLUME]-Reglers einstellen. Um das Lautstärkeverhältnis zwischen dem Spiel auf der Tastatur und dem Eingangssignal über *Bluetooth* einzustellen, regeln Sie die Lautstärke auf dem *Bluetooth*-fähigen Gerät.

Ein- und Ausschalten der *Bluetooth*-Funktion

Die *Bluetooth*-Funktion wird standardmäßig direkt nach dem Einschalten des Instruments eingeschaltet. Sie können die Funktion jedoch ausschalten, wenn Sie die Verbindung zwischen dem Instrument und dem *Bluetooth*-fähigen Gerät trennen oder versuchen möchten, das Gerät erneut mit dem Instrument zu verbinden usw.

Halten Sie [FUNCTION] gedrückt, und schlagen Sie die Taste F6 wiederholt an (falls erforderlich).

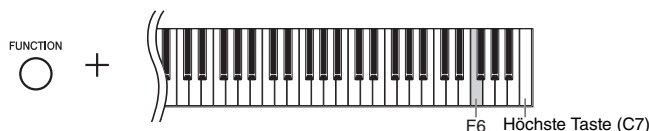

Liste der Meldungen

Meldung	Beschreibungen
<i>bE</i>	Das Instrument befindet sich im Standby zum Koppeln über <i>Bluetooth</i> . Wenn diese Meldung angezeigt wird, können Sie das Instrument nicht benutzen. Um den Koppelvorgang abzubrechen, drücken Sie [▶/] (Play/Pause).
<i>ELr</i>	Wird angezeigt, wenn die Initialisierung (Seite 34) abgeschlossen ist.
<i>con</i>	Wird angezeigt, wenn „Musicsoft Downloader“ auf dem angeschlossenen Computer verwendet wird oder wenn die Apps „Music Soft Manager“ oder „Smart Pianist“ (Seite 38) auf dem angeschlossenen Smart-Gerät wie iPhone oder iPad verwendet werden. Wenn diese Meldung angezeigt wird, können Sie das Instrument nicht benutzen.
<i>EO1</i>	Wird angezeigt, wenn der Zeichencode (Seite 27) nicht für den Dateinamen des von Ihnen gewählten Songs geeignet ist. Wechseln Sie den Zeichencode.
	Wird angezeigt, wenn das Datenformat nicht mit diesem Instrument kompatibel ist oder andere Probleme mit den Daten vorliegen. Dieser Song kann nicht ausgewählt werden.
	Wird angezeigt, wenn kein USB-Flash-Laufwerk gefunden wird oder in einem solchen ein Problem aufgetreten ist. Ziehen Sie das Gerät ab, schließen Sie es wieder an, und führen Sie dann den Vorgang aus. Wenn diese Meldung auch dann wiederholt angezeigt wird, wenn keine derartigen Probleme vorliegen, kann das USB-Flash-Laufwerk beschädigt sein.
	Der ausgewählte Song kann nicht auf dieses Instrument kopiert oder von ihm entfernt werden. Kopieren oder entfernen Sie diese Typen von Songs auf einem Computer.
	Der Speicher des Kopierziels auf dem USB-Flash-Laufwerk ist voll, oder die maximale Anzahl an Dateien an diesem Speicherort wurde erreicht. Entfernen Sie nicht benötigte Dateien vom USB-Flash-Laufwerk.
<i>EO2</i>	Zeigt an, dass das USB-Flash-Laufwerk geschützt ist.
<i>EO3</i>	Wird angezeigt, wenn der Speicherplatz auf dem USB-Flash-Laufwerk erschöpft ist oder die Anzahl der Dateien und Ordner das Limit des Systems überschreitet.
<i>EO4</i>	Wird angezeigt, wenn die Audio-Song-Wiedergabe oder -Aufnahme fehlgeschlagen ist. Wenn Sie ein USB-Flash-Laufwerk verwenden, auf dem Daten bereits mehrmals gespeichert oder gelöscht worden sind, vergewissern Sie sich zuerst, dass sich keine wichtigen Daten mehr darauf befinden, formatieren Sie anschließend das Gerät (Seite 32) und schließen Sie es wieder an das Instrument an.
<i>EE1</i>	Im Instrument ist eine Fehlfunktion aufgetreten. Wenden Sie sich an den nächstgelegenen Yamaha-Händler oder einen autorisierten Vertrieb.
<i>EEE</i>	Im Instrument ist eine Fehlfunktion aufgetreten. Wenden Sie sich an den nächstgelegenen Yamaha-Händler oder einen autorisierten Vertrieb.
<i>End</i>	Wird angezeigt, wenn der aktuelle Vorgang abgeschlossen ist.
<i>EnP</i>	Der Speicherplatz des Instruments oder des USB-Flash-Laufwerks wird knapp. Wir empfehlen, alle unwichtigen Dateien zu entfernen (Seite 30), um vor dem Starten der Aufnahme eine ausreichende Speicherkapazität sicherzustellen.
<i>FUL</i>	Der Vorgang konnte nicht abgeschlossen werden, weil der interne Speicher des Instruments oder das USB-Flash-Laufwerk voll ist. Wenn diese Meldung während der Aufnahme angezeigt wird, werden die Spieldaten möglicherweise nicht richtig gespeichert.
<i>n Y</i>	Frägt nach, ob der jeweilige Vorgang ausgeführt werden soll.
<i>Pro</i>	Wird angezeigt, wenn Sie versuchen, einen geschützten Song oder eine schreibgeschützte Datei zu überschreiben oder zu löschen.
<i>UnF</i>	Wird angezeigt, wenn ein nicht formatiertes USB-Flash-Laufwerk angeschlossen ist. Vergewissern Sie sich vor der Formatierung, dass sich auf dem Gerät keine wichtigen Daten befinden (Seite 32).
<i>Uoc</i>	Die Kommunikation mit dem USB-Flash-Laufwerk wurde aufgrund zu hohen Strombedarfs des USB-Flash-Laufwerks beendet. Ziehen Sie das USB-Flash-Laufwerk von der Buchse [USB TO DEVICE] ab und schalten Sie dann das Instrument wieder ein.
<i>UU1</i>	Die Kommunikation mit dem USB-Flash-Laufwerk ist fehlgeschlagen. Entfernen Sie das USB-Flash-Laufwerk und stellen Sie den Anschluss wieder her. Wenn die Meldung auch dann angezeigt wird, wenn das USB-Flash-Laufwerk richtig angeschlossen ist, ist dieser möglicherweise beschädigt.
<i>UU2</i>	Dieses USB-Flash-Laufwerk wird von diesem Instrument nicht unterstützt oder es wurden zu viele USB-Flash-Laufwerke angeschlossen. Weitere Informationen zum Anschließen eines USB-Flash-Laufwerks finden Sie unter „Informationen zu USB-Geräten“ (Seite 31).
<i>WPS</i>	Das Instrument befindet sich im Zugangsknotenmodus und ist im Standby für den Anschluss an einen Zugangsknoten über WPS (Seite 39). Wenn diese Meldung angezeigt wird, können Sie das Instrument nicht benutzen.
<i>WPS.</i>	Im Instrument ist eine Fehlfunktion aufgetreten, während es sich im Standby für den Anschluss an einen Zugangsknoten über WPS befand (Seite 39). Schließen Sie den UD-WL01 (separat erhältlich) erneut an das Instrument an, und versuchen Sie, es über WPS mit dem Zugangsknoten zu verbinden.

- * Wenn ein Vorgang (z. B. Speichervorgang oder Datenübertragung) ausgeführt wird, wird auf dem Display eine Reihe blinkender Striche angezeigt.
- * Drücken Sie eine beliebige Taste, um das Display mit den Meldungen zu verlassen.

Fehlerbehebung

Problem	Mögliche Ursache und Lösung
Das Instrument lässt sich nicht einschalten.	Das Instrument wurde nicht ordnungsgemäß angeschlossen. Stecken Sie das weibliche Ende des Netzkabels in die Buchse am Instrument, und stecken Sie den Netzstecker in eine den Vorschriften entsprechende Netzsteckdose (Seite 12).
Beim Ein- oder Ausschalten der Stromzufuhr ist ein Klicken oder ein Knacken zu hören.	Das Instrument wird mit Strom versorgt. Das ist normal.
Das Instrument wird automatisch ausgeschaltet.	Dies ist normal und wird durch die Funktion „Auto Power Off“ (Automatische Abschaltung) gesteuert. Stellen Sie, falls erforderlich, den Parameter der Funktion „Auto Power Off“ (Automatische Abschaltung) ein (Seite 13).
Aus dem Lautsprecher bzw. den Kopfhörern des Instruments ist Rauschen zu hören.	Das Rauschen wird möglicherweise durch Signale eines in der Nähe des Instruments verwendeten Mobiltelefons verursacht. Schalten Sie das Mobiltelefon aus, oder nutzen Sie es in einem größeren Abstand zum Instrument.
Aus den Lautsprechern oder Kopfhörern des Instruments ist Rauschen zu hören, wenn Sie das Instrument mit einem Smart-Gerät wie iPhone/iPad verwenden.	Wenn Sie das Instrument zusammen mit einem Smart-Gerät verwenden, empfehlen wir Ihnen, zunächst den Flugmodus des Geräts einzuschalten und dann die Wi-Fi-/Bluetooth-Funktion zu aktivieren, um durch die Übertragung verursachte Störungen zu vermeiden.
Die Grundlautstärke ist gering, oder es ist kein Ton zu hören.	Die Lautstärke ist zu leise eingestellt; stellen Sie diese mit dem [MASTER VOLUME]-Regler auf einen geeigneten Pegel ein (Seite 14). Stellen Sie sicher, dass kein Kopfhörer oder Adapter an die [PHONES]-Buchse angeschlossen ist (Seite 15). Vergewissern Sie sich, dass die Lokalsteuerung (Seite 37) eingeschaltet ist.
Die Tonhöhe und/oder der Klang der Klavier-/Flügel-Voices sind in einigen Bereichen nicht korrekt.	Die Klavier/Flügel-Voices stellen einen Versuch dar, den echten Klang eines Klaviers oder Flügels zu simulieren. Aufgrund der Sampling-Algorithmen klingen die Obertöne in einigen Bereichen möglicherweise überzogen und führen zu leicht anderen Tonlagen oder Tönen. Das ist normal und kein Grund zur Beunruhigung.
Eine Taste gibt keinen Ton wieder.	Die normale Funktion des Keyboards ist möglicherweise beeinträchtigt, wenn die Taste gedrückt wurde, als das Instrument eingeschaltet war. Schalten Sie das Instrument aus und wieder ein, um die Funktion zurückzusetzen. Betätigen Sie keine Tasten, wenn Sie das Instrument einschalten (Seite 12).
Während des Spiels ist ein mechanisches Geräusch zu hören.	Hierbei handelt es sich nicht um einen Fehler. Der Tastaturmechanismus dieses Instruments ist derselbe wie bei einem echten Klavier, der ebenfalls mechanische Geräusche aufweist.
Die von Ihnen angeschlagene Taste kehrt nicht reibungslos in ihre ursprüngliche Position zurück. Einige Tasten klingen lauter oder leiser als andere.	Da der Tastaturmechanismus dieses Instruments derselbe wie bei einem echten Klavier ist, kann sich der Mechanismus nach einigen Gebrauchsjahren verändern. Falls dies auftritt oder zu Problemen führt, kontaktieren Sie Ihren Yamaha-Händler.
Das Eingangssignal an den [AUX IN]-Buchsen wird unterbrochen.	Die Ausgangslautstärke des an dieses Instruments angeschlossen externen Geräts ist zu niedrig. Daher wird der Klang nach dem Eingang in das Instrument durch die Rauschsperrung abgeschnitten. <ul style="list-style-type: none"> • Erhöhen Sie die Ausgangslautstärke des externen Geräts. Die Lautstärke der Lautsprecher dieses Instruments lässt sich mit dem [MASTER VOLUME]-Regler einstellen. • Schalten Sie die Rauschsperrung aus (Seite 36).
Das Dämpferpedal zeigt keine Wirkung.	Möglicherweise ist das Pedalkabel nicht ordnungsgemäß an die [PEDAL]-Buchse angeschlossen. Schalten Sie zunächst das Instrument aus, und stecken Sie dann das Pedalkabel ganz in die [PEDAL]-Buchse ein, sodass der metallische Teil des Kabelsteckers nicht mehr sichtbar ist (Seite 46). Das Dämpferpedal wurde gedrückt, während das Gerät eingeschaltet wurde. Dies ist keine Fehlfunktion; betätigen Sie das Pedal erneut, um die Funktion zurückzusetzen.
Das USB-Flash-Laufwerk hängt (arbeitet nicht).	Trennen Sie das USB-Flash-Laufwerk vom Instrument und schließen Sie es erneut an. Das USB-Flash-Laufwerk ist nicht mit dem Instrument kompatibel. Verwenden Sie nur ein USB-Flash-Laufwerk, dessen Kompatibilität von Yamaha bestätigt wurde (Seite 31).
Höhere oder tiefere Noten klingen nicht korrekt, wenn die Transponierungseinstellung vorgenommen wurde.	Dieses Instrument kann den Bereich von C-2–G8 abdecken, wenn Sie die Transponierung einstellen. Wenn tiefere Noten als C-2 gespielt werden, wird der daraus resultierende tatsächliche Klang eine Oktave höher verschoben. Wenn höhere Noten als G8 gespielt werden, wird der daraus resultierende Klang eine Oktave tiefer verschoben.
Das Bluetooth-fähige Gerät kann mit dem Instrument weder gekoppelt noch daran angeschlossen werden.	Die Bluetooth-Funktion des Instruments ist ausgeschaltet; vergewissern Sie sich, dass die eingeschaltet ist (Seite 41). Das Bluetooth-fähige Gerät wird nicht mit dem Instrument gekoppelt. Das Gerät und das Instrument müssen miteinander über Bluetooth gekoppelt werden (Seite 41). Die Bluetooth-Funktion des Bluetooth-fähigen Geräts ist nicht aktiviert. Vergewissern Sie sich, dass die Funktion aktiviert ist. Das Instrument und das Bluetooth-fähige Gerät sind zu weit voneinander entfernt. Verwenden Sie das Gerät in nächster Nähe zum Instrument.
Eingangssignal über Bluetooth wird unterbrochen.	In der Nähe befindet sich ein Gerät (Mikrowellenherd, Wireless-LAN-Gerät usw.), das Signale im 2,4-GHz-Frequenzband aussendet. Stellen Sie das Instrument von allen Geräten entfernt auf, die Funkfrequenzsignale aussenden könnten. Die Ausgangslautstärke des an dieses Instrument angeschlossen Bluetooth-fähigen Geräts ist zu niedrig. Daher wird der Klang nach dem Eingang in dieses Instrument durch die Rauschsperrung abgeschnitten. Erhöhen Sie die Ausgangslautstärke des Geräts. Die Lautstärke der Lautsprecher dieses Instruments lässt sich mit dem [MASTER VOLUME]-Regler einstellen.

* Informationen zu sonstigen Problemen und Erklärungen zu Meldungen auf der Anzeige finden Sie in der Liste der Meldungen (Seite 42).

Liste der Preset Songs

Display	Song Name	Komponist
<i>P.01</i>	Prelude op.3-2, Morceaux de fantaisie	S. Rakhmaninov
<i>P.02</i>	Mädchens Wunsch, 6 Chants polonaise	F. Liszt
<i>P.03</i>	Sonate für Klavier Nr.14 "Mondschein", op.27-2	L. v. Beethoven
<i>P.04</i>	Sonate für Klavier Nr.5, K.283	W. A. Mozart
<i>P.05</i>	Nocturne, op.9-1	F. F. Chopin
<i>P.06</i>	Sonate, K.380, L.23	D. Scarlatti
<i>P.07</i>	Valse, op.69-2	F. F. Chopin
<i>P.08</i>	Aria, Goldberg-Variationen, BWV 988	J. S. Bach
<i>P.09</i>	Fantaisie-Impromptu	F. F. Chopin
<i>P.10</i>	Clair de lune	C. A. Debussy

Zusammenbau des Geräts

Ziehen Sie zur Montage des Geräts einen qualifizierten AvantGrand-Händler zurate.

⚠ VORSICHT

- Achten Sie darauf, dass Sie keine Teile verwechseln und alle Teile richtig herum anbringen. Bitte montieren Sie das Instrument in der richtigen Reihenfolge.
- Da dieses Produkt sehr schwer ist, müssen Sie dafür sorgen, dass eine ausreichende Anzahl von Helfern zur Verfügung steht, damit es leicht und sicher montiert sowie transportiert werden kann.
- Achten Sie darauf, nur die mitgelieferten Schrauben zu verwenden. Verwenden Sie keine anderen Schrauben. Die Verwendung falscher Schrauben kann eine Beschädigung oder Fehlfunktion des Produkts zur Folge haben. Achten Sie darauf, Schrauben der richtigen Größe in die Löcher an den richtigen Stellen einzusetzen.
- Ziehen Sie nach der Montage jedes einzelnen Bauteils die Schrauben fest.
- Um das Gerät auseinanderzubauen, führen Sie die im Folgenden erläuterten Arbeitsschritte in umgekehrter Reihenfolge aus.

Legen Sie einen Kreuzschlitzschraubendreher der richtigen Größe bereit.

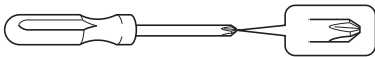

Nehmen Sie sämtliche Teile außer der Haupteinheit aus dem Karton. Überprüfen Sie, ob alle in der Abbildung dargestellten Teile vorhanden sind. Nehmen Sie die Haupteinheit nicht vor Schritt 3 aus dem Karton.

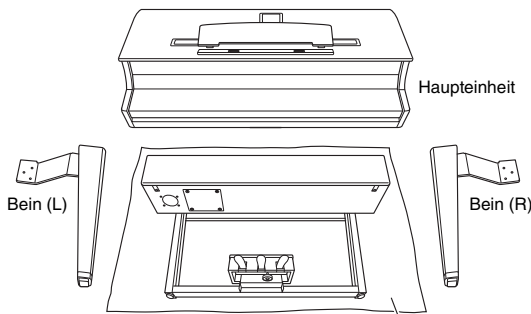

Legen Sie die Verpackungsfolie oder eine andere Schutzfolie auf den Boden unter das Instrument.

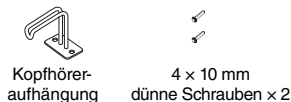

1 Befestigen Sie die Beine an der Lautsprecherbox.

- 1-1 Befestigen Sie das linke Bein (L) an der Seite der Lautsprecherbox mit drei kurzen Schrauben (6 x 20 mm).
- 1-2 Drücken Sie die Halterung des Beins gegen die Lautsprecherbox und ziehen Sie die zugehörigen Schrauben fest an.

- 1-3 Gehen Sie beim rechten Bein (R) auf dieselbe Weise vor.

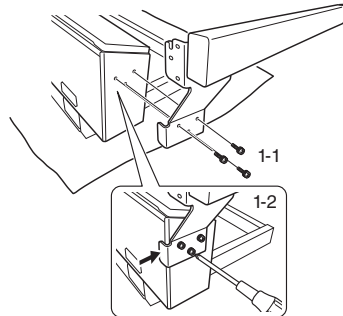

- 1-4 Richten Sie die Lautsprecherbox auf.

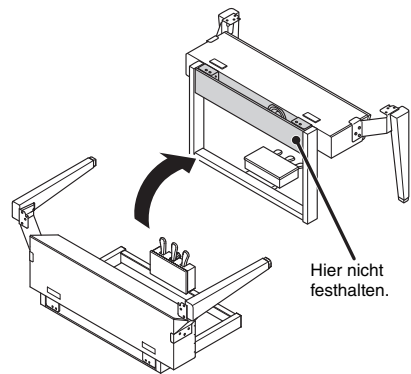

2 Nehmen Sie das Lautsprechergitter ab.

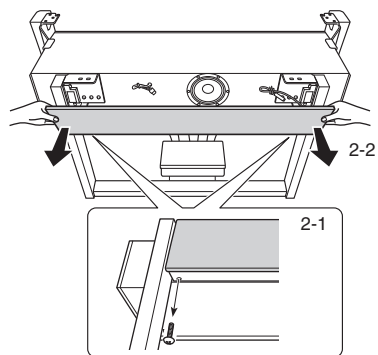

- 2-1 Entfernen Sie die beiden Schrauben. Diese Schrauben werden erneut in Schritt 6 benötigt.
- 2-2 Nehmen Sie das Lautsprechergitter ab.

3 Montieren Sie die Haupteinheit.

3-1 Montieren Sie die Haupteinheit an der Lautsprecherbox. Richten Sie dabei die Rückseite der Haupteinheit an der Rückseite der Lautsprecherbox sowie die beiden Beine an den Seiten der Haupteinheit aus.

⚠ VORSICHT
Klemmen Sie sich beim Montieren der Haupteinheit nicht die Finger ein.

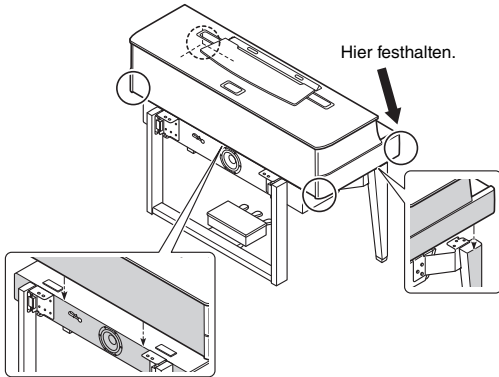

3-2 Schieben Sie die Haupteinheit leicht nach hinten und passen Sie die Position so an, dass der hervorstehende Stift an den Metallhalterungen an der Unterseite der Haupteinheit in die Kerbe an den Metallhalterungen der Beine (L/R) einrastet.

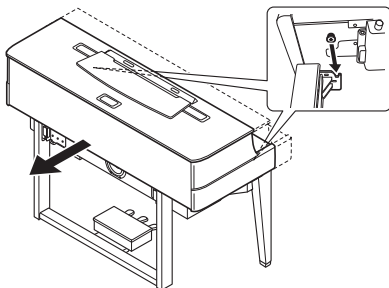

4 Befestigen Sie die Haupteinheit.

Befestigen Sie die Haupteinheit mit zehn langen Schrauben (6 × 30 mm).

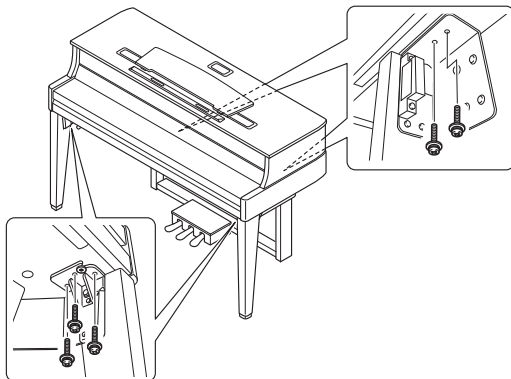

5 Schließen Sie das Lautsprecherkabel und das Pedalkabel an.

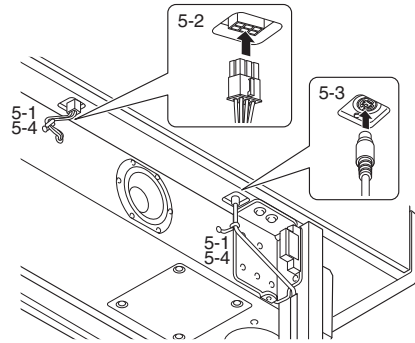

- 5-1 Entfernen Sie den Kabelbinder vom Lautsprecherkabel und Pedalkabel.
- 5-2 Schließen Sie den Stecker des Lautsprecherkabels an die Buchse an, sodass der Streifen von hinten gesehen nach vorn verläuft.
- 5-3 Schließen Sie den Stecker des Pedalkabels in der richtigen Ausrichtung am Pedalanschluss an.

Pedalkabel anschließen

Bringen Sie das Pedalkabel sicher so an, dass der metallische Teil des Kabelsteckers nicht mehr sichtbar ist. Anderenfalls funktioniert das Pedal möglicherweise nicht richtig.



- 5-4 Binden Sie das Lautsprecherkabel und das Pedalkabel mit einem Kabelbinder zusammen.

6 Bringen Sie das Lautsprechergitter wieder an.

- 6-1 Bringen Sie das Lautsprechergitter wieder an.

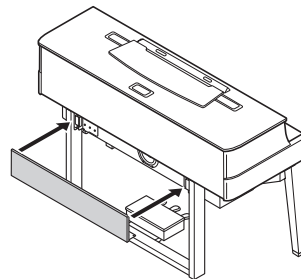

6-2 Befestigen Sie das Lautsprechergitter mit den in Schritt 2 entfernten Schrauben.

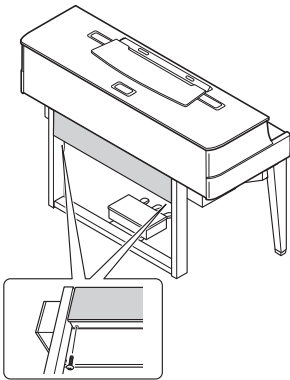

7 Schließen Sie das Netzkabel an der Buchse [AC IN] an.

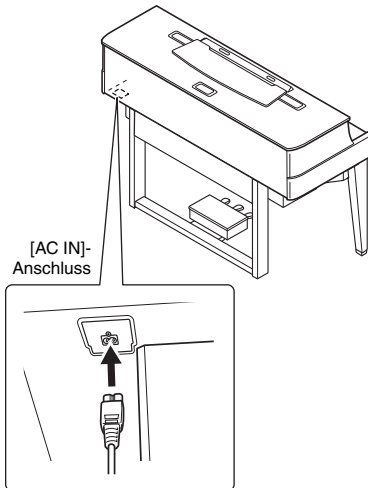

8 Drehen Sie den Feststellfuß, bis er festen Kontakt zum Boden hat.

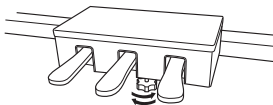

9 Montieren Sie die Kopfhöreraufhängung.

Verwenden Sie die zwei dünnen Schrauben (4 × 10 mm), um den Bügel wie in der Abbildung gezeigt anzubringen.

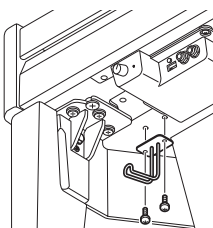

■ Überprüfen Sie nach der Montage folgende Punkte.

- Sind Bauteile übrig geblieben?
→ Gehen Sie die Montageanleitung nochmals durch und korrigieren Sie eventuelle Fehler.
- Steht das Instrument in genügendem Abstand von Türen und anderen beweglichen Objekten?
→ Stellen Sie das Instrument an einem geeigneten Ort auf.
- Klappert das Instrument, wenn Sie daran schütteln?
→ Ziehen Sie alle Schrauben fest.
- Ist das Netzkabel fest in die Steckdose eingesteckt?
→ Überprüfen Sie die Verbindung.

⚠ VORSICHT

Falls die Haupteinheit beim Spielen auf der Tastatur quietschende Geräusche erzeugt oder instabil ist, schauen Sie sich nochmals die Abbildungen zur Montage an und ziehen Sie sämtliche Schrauben nach.

Technische Daten

Produktname		Hybrid Piano		
Größe/Gewicht	Breite	1.465 mm		
	Höhe	Bei geschlossener Notenablage	1.001 mm	
		Bei hochgeklappter Notenablage	1.167 mm	
	Tiefe	618 mm		
	Gewicht	117 kg		
Bedienungsschnittstelle	Tastatur	Anzahl der Tasten	88 (A-1 – C7)	
		Typ	Spezielle Konzertflügelmechanik	
		Tastenoberfläche - Weiß	Acrylharz	
		Anschlagempfindlichkeit	Hart / mittel / weich / fest eingestellt	
	Sensorsystem	Hammersensoren	Berührungsfreie Lichtleitfaser	
		Tastensensoren	Berührungsfreie Lichtleitfaser	
	Pedal	Anzahl der Pedale	3	
Funktionen		Dämpfer (mit Halbpedaleffekt), Sostenuto-Pedal, Leisepedal		
Gehäuse	Klaviaturklappe	Soft-Close-Klaviaturklappe	Ja	
	Notenablage		Ja	
	Notenklammern		Ja	
Voices	Klangerzeuger	Piano-Klang	Räumliches akustisches Sampling	
		Binaurales Sampling	Ja (nur Voice „CFX Grand“)	
	Piano-Effekt	VRM	Ja	
		Key-off-Samples	Ja	
		Smooth Release	Ja	
	Polyphonie (max.)	256		
Preset	Anzahl der Voices		15	
Effekte	Typen	Reverb (Halleffekt)	Ja	
		Brilliance	5	
		I. A. Control (Intelligente Akustiksteuerung)	Ja	
		Stereophonic Optimizer (Raumklangoptimierung)	Ja	
Songs (MIDI)	Preset	Anzahl der Preset Songs	10 Preset-Songs, 15 Voice-Demo-Songs	
	Aufnahme	Anzahl der Songs	10	
		Anzahl der Spuren	1	
		Datenkapazität	ca. 500 KB/Song	
	Format	Wiedergabe	SMF (Format 0, 1)	
		Aufnahme	SMF (Format 0)	
Aufnahme/Wiedergabe (Audio)	Aufnahmezeit (max.)	80 Minuten/Song		
	Format	Wiedergabe	WAV (44,1 kHz, 16 Bit, Stereo)	
		Aufnahme	WAV (44,1 kHz, 16 Bit, Stereo)	
Funktionen	Allgemeine Bedienungselemente	Metronom	Ja	
		Tempobereich	5 bis 500	
		Transposition	-6 – 0 – +6	
		Stimmung	414,8 – 440,0 – 466,8 Hz	
		Tonleitertyp	7 Typen	
		USB-Audioschnittstelle	44,1 kHz, 16 Bit, Stereo	
	Bluetooth	Bluetooth-Version	4,1	
		Unterstütztes Profil	A2DP	
		Kompatibler Codec	SBC	
		Kabelloser Ausgang	Bluetooth Klasse 2	
		Maximale Reichweite	Ca. 10 m	
		Sendefrequenzbereich	2.402–2.480 MHz	
		Maximale Ausgangsleistung (E.I.R.P)	4 dBm	
Speicher und Anschlüsse	Speicher	Interner Speicher	ca. 1,3 MB	
		Externe Laufwerke	USB-Flash-Laufwerk	
	Anschlüsse	Kopfhörer	Standard-Stereo-Kopfhörerbuchse (x 2)	
		MIDI	IN/OUT	
		AUX IN	Stereo-Mini	
		AUX OUT	[L/L+R] [R] (Standard-Klinkenbuchse)	
		USB TO DEVICE	Ja	
		USB TO HOST	Ja	
Klangsystem	Verstärker	30 W x 6		
	Lautsprecher	16 cm x 1 + 13 cm x 2 + 8 cm x 3		
Stromversorgung	Auto Power Off (Automatische Abschaltung)	Ja		
Mitgeliefertes Zubehör		Bedienungsanleitung (dieses Handbuch), Netzkabel, Garantie*, Filz-Tastaturabdeckung, Sitzbank*, „Online Member“-Produktregistrierung, Filzstreifensatz * Wird u. U. in Ihrem Land nicht mitgeliefert. Wenden Sie sich an Ihren Yamaha-Händler.		
Separat erhältlich Zubehör (Ist unter Umständen in Ihrem Land nicht erhältlich.)		Kopfhörer (HPH-50/HPH-100/HPH-150), USB-Wireless-LAN-Adapter (UD-WL01), Kabelloser MIDI-Adapter (UD-BT01/MD-BT01)		

* Der Inhalt dieser Bedienungsanleitung gilt für die neuesten technischen Daten zum Zeitpunkt der Veröffentlichung. Um die neueste Version der Anleitung zu erhalten, rufen Sie die Website von Yamaha auf und laden Sie dann die Datei mit der Bedienungsanleitung herunter. Da die Technischen Daten, das Gerät selbst oder gesondert erhältliches Zubehör nicht in jedem Land gleich sind, setzen Sie sich im Zweifel bitte mit Ihrem Yamaha-Händler in Verbindung.

Index

A

AC IN	12
Anschlagempfindlichkeit	20
Anschlüsse	35
Audio Loop Back	40
Audioaufnahme	28
Aufnahme	28
Aufstellung	7
Auto Power Off (Automatische Abschaltung)	13
AUX IN	35
AUX OUT	36

B

Beat (Schlag)	19
Bedienfeld	10
Binaural Sampling (Binaurales Sampling)	15
Bluetooth	40
Brilliance	22

C

Computer	38
Computer-related Operations (Funktionen und Bedienvorgänge bei Anschluss eines Computers)	9

D

Damper Resonance	21
Dateiverwaltung	32
Datenformat	25
Demo-Song	18
Display	10

E

Externer Song	25
---------------------	----

F

Fehlerbehebung	43
Formatieren (USB-Flash- Laufwerk)	32

G

Gesamtlautstärke	14
Grundton	24

H

Halbpedal	16
Halbpedal-Punkt	16
Hz (Hertz)	23

I

Infrastrukturmodus	39
--------------------------	----

Initialisierung	34
Intelligent Acoustic Control (IAC	14
Intelligente Akustiksteuerung)	14

K

Klaviaturklappe	11
Kopfhörer	15
Kopfhöreraufhängung	15, 47
Kopieren	33
Koppeln	41
Kurzbedienungsanleitung	51

L

Lautstärke (Audio-Song)	27
Lautstärke (Gesamtlautstärke)	14
Lautstärke (Metronomlautstärke) ...	19
Liste der Demo-Songs	18
Liste der Meldungen	42
Liste der Preset Songs	44
Liste der Song-Kategorien	25
Local Control	37
Löschen	30

M

Metronom	19
MIDI	36
MIDI Basics (MIDI-Grundlagen)	9
MIDI Reference (MIDI-Referenz)	9
MIDI-Aufnahme	28
MIDI-Song	25
Montage	45

N

Notenablage	11
Notenklammern	11

P

Pause	27
Pedal	16
PHONES	15

R

Rauschsperrung	36
Reverb (Halleffekt)	22
Rücklauf	27

S

Schnellvorlauf	27
Sicherungsdaten	34
Skala (Tonleiter)	24
Smart Device Connection Manual (Handbuch für den Anschluss von Smart-Geräten)	9
Smart Pianist	38

Smart-Gerät	38
Song	25
Stereophonic Optimizer (Raumklangoptimierung)	15
Stimmung	7, 23
String Resonance (Saitenresonanz)	21
Stromversorgung	12

T

Technische Daten	48
Tempo	20
Tempo (MIDI-Song)	27
Transponierung	23
Transportieren	7

U

USB TO DEVICE	31
USB TO HOST	38
USB-Audioschnittstellen- Funktion	40
USB-Flash-Laufwerk	31
USB-Gerät	31
USB-Wireless-LAN-Adapter	39
User Song	25

V

Version	13
Virtual Resonance Modeling	21
Voice	17
Voice-Demo-Song	18
Voice-Liste	17
Vorsichtsmaßnahmen	5
VRM	21

W

Wartung	6
Wiedergabe alles	26
Audio-Song	26
MIDI-Song	26
Preset Song	26
zufällig	26
Wiedergabegeschwindigkeit (Audio-Song)	27
Wireless LAN	39

Z

Zeichencode	27
Zubehör	9
Zugangsknoten	39
Zugangsknotenmodus	39

Hinweise zu *Bluetooth*

Bluetooth-Funktion

Je nach Land, in dem Sie das Produkt erworben haben, verfügt das Instrument möglicherweise über keine *Bluetooth*-Funktion.

Wenn auf dem Bedienfeld das *Bluetooth*-Logo abgebildet ist, verfügt das Produkt über die *Bluetooth*-Funktionalität.

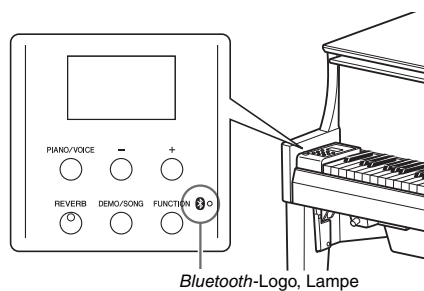

- *Bluetooth* ist eine kabellose Technologie zur Datenübertragung zwischen Geräten in einem Abstand von bis zu 10 m im Frequenzbereich 2,4 GHz.

Bluetooth®

- Die Wortmarke *Bluetooth*® und die entsprechenden Logos sind eingetragene Warenzeichen von *Bluetooth SIG, Inc.* und werden von Yamaha im Rahmen von Lizenzen verwendet.

■ **Bluetooth-Datenübertragung**

- *Bluetooth*-kompatible Geräte nutzen den Frequenzbereich 2,4 GHz, ein für viele Geräte verwendeter Funkbereich. Bei *Bluetooth*-kompatiblen Geräten werden zwar Technologien eingesetzt, um Interferenzen mit anderen Komponenten im gleichen Funkbereich zu minimieren. Dennoch können diese Interferenzen die Verbindungsgeschwindigkeit oder -reichweite verringern und in manchen Fällen trennen.
- Die Geschwindigkeit der Datenübertragung und die Übertragungreichweite hängen von der Entfernung zwischen den zwei verbundenen Geräten, von möglichen Hindernissen, von Radiowellen in der Umgebung und vom Gerätetyp ab.
- Yamaha garantiert nicht, dass die kabellose Verbindung zwischen diesem Gerät und den *Bluetooth*-fähigen Geräten immer aufgebaut werden kann.

Kurzbedienungsanleitung

Halten Sie die Taste auf dem Bedienfeld gedrückt und drücken Sie eine der entsprechenden Tasten unten, um die Parameter einzustellen.

DEMO/SONG  + 

Audio-Song-Lautstärke (Seite 27)

CH1	D#1	F#1	G#1	A#1	C#2	D#2	F#2
2	4	7	9	11	14	16	19
1	3	5	6	8	10	12	13
15	17	18	20				

C1 D1 E1 F1 G1 A1 B1 **C2** D2 E2 F2 G2 

Dämpferresonanzanteil (Seite 21)

G#0	A#0	C#1	D#1	F#1	G#1	A#1	C#2	D#2	F#2
1	3	6	8	10	12	13	15	17	19
0	2	4	5	7	9	10	0	2	4
5	7	9	10	0	2	4	5	7	9
10									

C1 D1 E1 F1 G1 A1 B1 **C2** D2 E2 F2 

Halbpedal-Punkt (Seite 16)

A#4	C#5	D#5	A#6
-2	+1	+3	1
-1	0	+2	+4

C4 **C5** D5 E5 **C6** **C7**

Binaurales Sampling/Raumklangoptimierung (Seite 15)

On/OFF

Anschlagempfindlichkeit (Seite 20)

1	2	3
OFF		

PIANO/VOICE  + 

Metronomschlag (Seite 19)

CH1	D#1	F#1	G#1	A#1	C#2	D#2	F#2
2	4	7	9	11	14	16	19
1	3	5	6	8	10	12	13
15	17	18	20				

C1 D1 E1 F1 G1 A1 B1 **C2** D2 E2 F2 

Metronomaustärke (Seite 19)

CH1	D#1	F#1	G#1	A#1	C#2	D#2	F#2
2	4	7	9	11	14	16	19
1	3	5	6	8	10	12	13
15	17	18	20				

Tempo (Seite 20)

A#4	C#5	D#5	A#6
-10	+1		
-1	+10		

C4 **C5** D5 E5 **C6** **C7**

METRONOME  + 

FUNCTION  + 

IAC (Seite 14)

A#0	C#1	D#1	A#1	C#2	D#2	F#2
-2	+1	+3	1	4		
-3	-1	0	+2	2	3	5

C0 A0 B0 **C1** D1 **C2** D2 **C3** D3 E3 F3

IAC-Intensität (Seite 14)

A#1	C#2	D#2	F#2	G#2	A#2	C#3	D#3	F#3
1	4							
2	3	5	-6	-4	-2	+1	+3	+6

C1 D1 E1 F1 G1 A1 B1 **C2** D2 **C3** D3 E3 F3

Klanghelligkeit (Brillanz) (Seite 22)

A#1	C#2	D#2	F#2	G#2	A#2	C#3	D#3	F#3
1	4							
2	3	5	-5	-3	-1	0	+2	+4

C1 D1 E1 F1 G1 A1 B1 **C2** D2 **C3** D3 E3 F3

Transposition (Seite 23)

CH1	D#1	F#1	G#1	A#1	C#2	D#2	F#2
C#	E#	F#	A#	B#	C	D	E
0	+1	+3	+6				

C4 D4 E4 F4 G4 A4 B4 **C5** D5 E5 F5

Grundton (Seite 24)

CH4	D#4	F#4	G#4	A#4	C#5	D#5	F#5
C#	E#	F#	A#	B#	C	D	E
0	+1	+3	+6				

C4 D4 E4 F4 G4 A4 B4 **C5** D5 E5 F5

Skala (Tonleiter) (Seite 24)

CH5	D#5	F#5	A#5	B#5	C#6	D#6	F#6
2	4	7					
1	3	5	6				

C5 D5 E5 F5 **C6** D6 E6 F6

Version (Seite 13)

On/OFF	On/OFF	On/OFF	On/OFF
--------	--------	--------	--------

AUX IN Rauschperre (Seite 36)

On/OFF	On/OFF	On/OFF	On/OFF
--------	--------	--------	--------

Bluetooth-Funktion (Seite 41)

Auto Power Off (Automatische Abschaltung) (Seite 13)

Lokal-Steuerung (Seite 37)

Bluetooth-Kopplung (Seite 41)

Audio Loop Back (Seite 40)

Die Einzelheiten zu Produkten sind bei Ihrer unten aufgeführten Niederlassung und bei Yamaha Vertragshändlern in den jeweiligen Bestimmungsländern erhältlich.

NORTH AMERICA

CANADA

Yamaha Canada Music Ltd.
135 Milner Avenue, Toronto, Ontario M1S 3R1,
Canada
Tel: +1-416-298-1311

U.S.A.

Yamaha Corporation of America
6600 Orangethorpe Avenue, Buena Park, CA 90620,
U.S.A.
Tel: +1-714-522-9011

CENTRAL & SOUTH AMERICA

MEXICO

Yamaha de México, S.A. de C.V.
Av. Insurgentes Sur 1647 Piso 9, Col. San José
Insurgentes, Delegación Benito Juárez, México,
D.F., C.P. 03900, México
Tel: +52-55-5804-0600

BRAZIL

Yamaha Musical do Brasil Ltda.
Rua Fidêncio Ramos, 302 – Cj 52 e 54 – Torre B –
Vila Olímpia – CEP 04551-010 – São Paulo/SP,
Brazil
Tel: +55-11-3704-1377

ARGENTINA

**Yamaha Music Latin America, S.A.,
Sucursal Argentina**
Olga Cossetini 1553, Piso 4 Norte,
Madero Este-C1107CEK,
Buenos Aires, Argentina
Tel: +54-11-4119-7000

PANAMA AND OTHER LATIN

AMERICAN COUNTRIES/ CARIBBEAN COUNTRIES

Yamaha Music Latin America, S.A.
Edificio Torre Davivienda, Piso: 20
Avenida Balboa, Marbella, Corregimiento de Bella
Vista, Ciudad de Panamá, Rep. de Panamá
Tel: +507-269-5311

EUROPE

THE UNITED KINGDOM/IRELAND

Yamaha Music Europe GmbH (UK)
Sherbourne Drive, Tilbrook, Milton Keynes,
MK7 8BL, U.K.
Tel: +44-1908-366700

GERMANY

Yamaha Music Europe GmbH
Siemensstrasse 22-34, 25462 Rellingen, Germany
Tel: +49-4101-303-0

SWITZERLAND/LIECHTENSTEIN

**Yamaha Music Europe GmbH, Branch
Switzerland in Thalwil**
Seestrasse 18a, 8800 Thalwil, Switzerland
Tel: +41-44-3878080

AUSTRIA/CROATIA/CZECH REPUBLIC/ HUNGARY/ROMANIA/SLOVAKIA/ SLOVENIA

Yamaha Music Europe GmbH, Branch Austria
Schleiergasse 20, 1100 Wien, Austria
Tel: +43-1-60203900

POLAND

Yamaha Music Europe GmbH
Sp.z o.o. Oddział w Polsce
ul. Wielicka 52, 02-657 Warszawa, Poland
Tel: +48-22-880-08-88

BULGARIA

Dinacord Bulgaria LTD.
Bul.Iskarsko Schose 7 Targowski Zentar Ewropa
1528 Sofia, Bulgaria
Tel: +359-2-978-20-25

MALTA

Olimpus Music Ltd.
Valletta Road, Mosta MST9010, Malta
Tel: +356-2133-2093

NETHERLANDS/BELGIUM/ LUXEMBOURG

Yamaha Music Europe, Branch Benelux
Clarissenhof 5b, 4133 AB Vianen, The Netherlands
Tel: +31-347-358040

DMI26

FRANCE

Yamaha Music Europe
7 rue Ambroise Croizat, Zone d'activités de Pariest,
77183 Croissy-Beaubourg, France
Tel: +33-1-6461-4000

ITALY

Yamaha Music Europe GmbH, Branch Italy
Via Tinelli N.67/69 20855 Gerno di Lesmo (MB),
Italy
Tel: +39-039-9065-1

SPAIN/PORTUGAL

**Yamaha Music Europe GmbH Ibérica, Sucursal
en España**
Ctra. de la Coruña km. 17,200, 28231
Las Rozas de Madrid, Spain
Tel: +34-91-639-88-88

GREECE

Philippos Nakas S.A. The Music House
19th km. Leof. Lavriou 190 02 Peania – Attiki,
Greece
Tel: +30-210-6686260

SWEDEN

**Yamaha Music Europe GmbH Germany filial
Scandinavia**
JA Wettergrensgata 1, 400 43 Göteborg, Sweden
Tel: +46-31-89-34-00

DENMARK

**Yamaha Music Denmark,
Fillial of Yamaha Music Europe GmbH, Tyskland**
Generatorvej 8C, ST. TH., 2860 Soborg, Denmark
Tel: +45-44-92-49-00

FINLAND

F-Musiikki Oy
Antaksentie 4
FI-01510 Vantaa, Finland
Tel: +358 (0)96185111

NORWAY

**Yamaha Music Europe GmbH Germany -
Norwegian Branch**
Grini Næringspark 1, 1332 Østerås, Norway
Tel: +47-6716-7800

ICELAND

Hljóðfaerahúsid Ehf.
Síðmúla 20
IS-108 Reykjavík, Iceland
Tel: +354-525-5050

CYPRUS

Nakas Music Cyprus Ltd.
Nikis Ave 2k
1086 Nicosia
Tel: + 357-225-511080
Major Music Center
21 Ali Riza Ave. Ortakoy
P.O.Box 475 Lefkoşa, Cyprus
Tel: (392) 227 9213

RUSSIA

Yamaha Music (Russia) LLC.
Room 37, entrance 7, bld. 7, Kievskaya street,
Moscow, 121059, Russia
Tel: +7-495-626-5005

OTHER EUROPEAN COUNTRIES

Yamaha Music Europe GmbH
Siemensstrasse 22-34, 25462 Rellingen, Germany
Tel: +49-4101-303-0

AFRICA

Yamaha Music Gulf FZE
JAFZA-16, Office 512, P.O.Box 17328,
Jebel Ali FZE, Dubai, UAE
Tel: +971-4-801-1500

MIDDLE EAST

TURKEY

Yamaha Music Europe GmbH
Merkezi Almanya Türkiye İstanbul Şubesi
Mor Sumbul Sokak Varyap Meridian Business
1.Blok No:1 113-114-115
Bati Atasehir Istanbul, Turkey
Tel: +90-216-275-7960

ISRAEL

RBX International Co., Ltd.
P.O.Box 10245, Petach-Tikva, 49002
Tel: (972) 3-925-6900

OTHER COUNTRIES

Yamaha Music Gulf FZE
JAFZA-16, Office 512, P.O.Box 17328,
Jebel Ali FZE, Dubai, UAE
Tel: +971-4-801-1500

ASIA

THE PEOPLE'S REPUBLIC OF CHINA

Yamaha Music & Electronics (China) Co., Ltd.
2F, Yunhedasha, 1818 Xinzha-lu, Jingan-qu,
Shanghai, China
Tel: +86-400-051-7700

HONG KONG

Tom Lee Music Co., Ltd.
11/F, Silvercord Tower 1, 30 Canton Road,
Tsimshatsui, Kowloon, Hong Kong
Tel: +852-2737-7688

INDIA

Yamaha Music India Private Limited
P-401, JMD Megapolis, Sector-48, Sohna Road,
Gurgaon-122018, Haryana, India
Tel: +91-124-485-3300

INDONESIA

PT. Yamaha Musik Indonesia (Distributor)
Yamaha Music Center Bldg. Jalan Jend. Gatot
Subroto Kav. 4, Jakarta 12930, Indonesia
Tel: +62-21-520-2577

KOREA

Yamaha Music Korea Ltd.
11F, Prudential Tower, 298, Gangnam-daero,
Gangnam-gu, Seoul, 06253, Korea
Tel: +82-2-3467-3300

MALAYSIA

Yamaha Music (Malaysia) Sdn. Bhd.
No.8, Jalan Perbandaran, Kelana Jaya, 47301
Petaling Jaya, Selangor, Malaysia
Tel: +60-3-78039000

SINGAPORE

Yamaha Music (Asia) Private Limited
Block 202 Hougang Street 21, #02-00,
Singapore 530202, Singapore
Tel: +65-6740-9200

TAIWAN

Yamaha Music & Electronics Taiwan Co., Ltd.
2F., No.1, Yuandong Rd., Banqiao Dist.,
New Taipei City 22063, Taiwan (R.O.C.)
Tel: +886-2-7741-8888

THAILAND

Siam Music Yamaha Co., Ltd.
3, 4, 15, 16th Fl., Siam Motors Building,
891/1 Rama 1 Road, Wangmai,
Pathumwan, Bangkok 10330, Thailand
Tel: +66-2215-2622

VIETNAM

Yamaha Music Vietnam Company Limited
15th Floor, Nam A Bank Tower, 201-203 Cach
Mang Thang Tam St., Ward 4, Dist.3,
Ho Chi Minh City, Vietnam
Tel: +84-28-3818-1122

OTHER ASIAN COUNTRIES

[https://asia-latinamerica-mea.yamaha.com/
index.html](https://asia-latinamerica-mea.yamaha.com/index.html)

OCEANIA

AUSTRALIA

Yamaha Music Australia Pty. Ltd.
Level 1, 80 Market Street, South Melbourne,
VIC 3205 Australia
Tel: +61-3-9693-5111

NEW ZEALAND

Music Works LTD
P.O.BOX 6246 Wellesley, Auckland 4680,
New Zealand
Tel: +64-9-634-0099

COUNTRIES AND TRUST TERRITORIES IN PACIFIC OCEAN

[https://asia-latinamerica-mea.yamaha.com/
index.html](https://asia-latinamerica-mea.yamaha.com/index.html)

Manual Development Group

© 2018 Yamaha Corporation

Published 11/2018 MVMA*.*- **A0